



СЛУЖБЕНИ ГЛАСНИК РЕПУБЛИКЕ СРБИЈЕ

ISSN 0353-8389

ГОДИНА LVIII – БРОЈ 69

БЕОГРАД, 25. ОКТОБАР 2002.

Цена овог броја је 200 динара (8 табака).
Годишња претплата је 9.000 динара (аконтација)
са порезом на промет. Рок за рекламацију 10 дана.

1734

На основу члана 151. став 2. Закона о локалној самоуправи („Службени гласник РС”, бр. 49/99 и 27/01), доносим

ОДЛУКУ

О РАСПИСИВАЊУ ДОПУНСКИХ ИЗБОРА ЗА ОДБОРНИКА СКУПШТИНЕ ГРАДА БЕОГРАДА

1. Расписујем допунске изборе за одборника Скупштине града Београда за 22. децембар 2002. године у следећој изборној јединици:

- Изборна јединица Грошка II.
- 2. Рокови за вршење изборних радњи почињу да теку од 28. октобра 2002. године.
- 3. Изборе за одборника спровешће органи за спровођење избора у општини на основу одредаба Закона о локалној самоуправи.
- 4. Ова одлука ступа на снагу наредног дана од дана објављивања у „Службеном гласнику Републике Србије”.

Број 013-2240/02
У Београду, 23. октобра 2002. године

Народна скупштина Републике Србије

Председница,
Наташа Мићић, с.р.

1735

На основу члана 151. став 2. Закона о локалној самоуправи („Службени гласник РС”, бр. 49/99 и 27/01), доносим

ОДЛУКУ

О РАСПИСИВАЊУ ДОПУНСКИХ ИЗБОРА ЗА ОДБОРНИКА СКУПШТИНЕ ОПШТИНЕ НОВА ЦРЊА

1. Расписујем допунске изборе за одборника Скупштине општине Нова Црња за 22. децембар 2002. године у следећој изборној јединици:

- Изборна јединица број 4 – Александрово.
- 2. Рокови за вршење изборних радњи почињу да теку од 28. октобра 2002. године.
- 3. Изборе за одборника спровешће органи за спровођење избора у општини на основу одредаба Закона о локалној самоуправи.
- 4. Ова одлука ступа на снагу наредног дана од дана објављивања у „Службеном гласнику Републике Србије”.

Број 013-2250/02
У Београду, 23. октобра 2002. године

Народна скупштина Републике Србије

Председница,
Наташа Мићић, с.р.

1736

На основу члана 151. став 2. Закона о локалној самоуправи („Службени гласник РС”, бр. 49/99 и 27/01), доносим

ОДЛУКУ

О РАСПИСИВАЊУ ДОПУНСКИХ ИЗБОРА ЗА ОДБОРНИКА СКУПШТИНЕ ОПШТИНЕ НОВИ БЕОГРАД

1. Расписујем допунске изборе за одборника Скупштине општине Нови Београд за 22. децембар 2002. године у следећој изборној јединици:

- Изборна јединица број 18.

2. Рокови за вршење изборних радњи почињу да теку од 28. октобра 2002. године.

3. Изборе за одборника спровешће органи за спровођење избора у општини на основу одредаба Закона о локалној самоуправи.

4. Ова одлука ступа на снагу наредног дана од дана објављивања у „Службеном гласнику Републике Србије”.

Број 013-2238/02
У Београду, 23. октобра 2002. године

Народна скупштина Републике Србије

Председница,
Наташа Мићић, с.р.

1737

На основу члана 151. став 2. Закона о локалној самоуправи („Службени гласник РС”, бр. 49/99 и 27/01), доносим

ОДЛУКУ

О РАСПИСИВАЊУ ДОПУНСКИХ ИЗБОРА ЗА ОДБОРНИКА СКУПШТИНЕ ОПШТИНЕ БЕЛА ПАЛАНКА

1. Расписујем допунске изборе за одборника Скупштине општине Бела Паланка за 22. децембар 2002. године у следећој изборној јединици:

- Изборна јединица број 25 – МЗ Мокра, Ореовац и Дивљана.

2. Рокови за вршење изборних радњи почињу да теку од 28. октобра 2002. године.

3. Изборе за одборника спровешће органи за спровођење избора у општини на основу одредаба Закона о локалној самоуправи.

4. Ова одлука ступа на снагу наредног дана од дана објављивања у „Службеном гласнику Републике Србије”.

Број 013-2051/02
У Београду, 23. октобра 2002. године

Народна скупштина Републике Србије

Председница,
Наташа Мићић, с.р.

1738

На основу члана 151. став 2. Закона о локалној самоуправи („Службени гласник РС”, бр. 49/99 и 27/01), доносим

ОДЛУКУ

О РАСПИСИВАЊУ ДОПУНСКИХ ИЗБОРА ЗА ОДБОРНИКА СКУПШТИНЕ ОПШТИНЕ ПОЖАРЕВАЦ

1. Расписујем допунске изборе за одборника Скупштине општине Пожаревац за 22. децембар 2002. године у следећој изборној јединици:

- Изборна јединица број 45 – Пожаревац 17.
- 2. Рокови за вршење изборних радњи почињу да теку од 28. октобра 2002. године.

3. Изборе за одборника спровешће органи за спровођење избора у општини на основу одредаба Закона о локалној самоуправи.

4. Ова одлука ступа на снагу наредног дана од дана објављивања у „Службеном гласнику Републике Србије”.

Број 013-2151/02
У Београду, 23. октобра 2002. године

Народна скупштина Републике Србије

Председница,
Наташа Мићић, с.р.

1739

На основу члана 151. став 2. Закона о локалној самоуправи („Службени гласник РС”, бр. 49/99 и 27/01), доносим

ОДЛУКУ

О РАСПИСИВАЊУ ДОПУНСКИХ ИЗБОРА ЗА ОДБОРНИКА СКУПШТИНЕ ОПШТИНЕ ПАНЧЕВО

1. Расписујем допунске изборе за одборника Скупштине општине Панчево за 22. децембар 2002. године у следећој изборној јединици:

– Изборна јединица број 22 – Омољица II.

2. Рокови за вршење изборних радњи почињу да теку од 28. октобра 2002. године.

3. Изборе за одборника спровешће органи за спровођење избора у општини на основу одредаба Закона о локалној самоуправи.

4. Ова одлука ступа на снагу наредног дана од дана објављивања у „Службеном гласнику Републике Србије”.

Број 013-778/02
У Београду, 23. октобра 2002. године

Народна скупштина Републике Србије

Председница,
Наташа Мићић, с.р.

1740

На основу члана 151. став 2. Закона о локалној самоуправи („Службени гласник РС”, бр. 49/99 и 27/01), доносим

ОДЛУКУ

О РАСПИСИВАЊУ ДОПУНСКИХ ИЗБОРА ЗА ОДБОРНИКА СКУПШТИНЕ ОПШТИНЕ ЖАБАРИ

1. Расписујем допунске изборе за одборника Скупштине општине Жабари за 22. децембар 2002. године у следећој изборној јединици:

– Изборна јединица број 33 – Симићево 3.

2. Рокови за вршење изборних радњи почињу да теку од 28. октобра 2002. године.

3. Изборе за одборника спровешће органи за спровођење избора у општини на основу одредаба Закона о локалној самоуправи.

4. Ова одлука ступа на снагу наредног дана од дана објављивања у „Службеном гласнику Републике Србије”.

Број 013-1919/02
У Београду, 23. октобра 2002. године

Народна скупштина Републике Србије

Председница,
Наташа Мићић, с.р.

1741

На основу члана 151. став 2. Закона о локалној самоуправи („Службени гласник РС”, бр. 49/99 и 27/01), доносим

ОДЛУКУ

О РАСПИСИВАЊУ ДОПУНСКИХ ИЗБОРА ЗА ОДБОРНИКЕ СКУПШТИНЕ ОПШТИНЕ СМЕДЕРЕВСКА ПАЛАНКА

1. Расписујем допунске изборе за одборнике Скупштине општине Смедеревска Паланка за 15. децембар 2002. године у следећим изборним јединицама:

– Изборна јединица број 36 – Колонија VI,

– Изборна јединица број 45 – Доњи град V,

– Изборна јединица број 19 – Кусадак V.

2. Рокови за вршење изборних радњи почињу да теку од 28. октобра 2002. године.

3. Изборе за одборнике спровешће органи за спровођење избора у општини на основу одредаба Закона о локалној самоуправи.

4. Ова одлука ступа на снагу наредног дана од дана објављивања у „Службеном гласнику Републике Србије”.

Број 013-1595/02
У Београду, 23. октобра 2002. године

Народна скупштина Републике Србије

Председница,
Наташа Мићић, с.р.

1742

На основу члана 151. став 2. Закона о локалној самоуправи („Службени гласник РС”, бр. 49/99 и 27/01), доносим

ОДЛУКУ

О РАСПИСИВАЊУ ДОПУНСКИХ ИЗБОРА ЗА ОДБОРНИКЕ СКУПШТИНЕ ОПШТИНЕ РАКОВИЦА

1. Расписујем допунске изборе за одборнике Скупштине општине Раковица за 15. децембар 2002. године у следећим изборним јединицама:

– Изборна јединица број 44 – Раковица 44,

– Изборна јединица број 48 – Раковица 48.

2. Рокови за вршење изборних радњи почињу да теку од 28. октобра 2002. године.

3. Изборе за одборнике спровешће органи за спровођење избора у општини на основу одредаба Закона о локалној самоуправи.

4. Ова одлука ступа на снагу наредног дана од дана објављивања у „Службеном гласнику Републике Србије”.

Број 013-2290/02
У Београду, 23. октобра 2002. године

Народна скупштина Републике Србије

Председница,
Наташа Мићић, с.р.

1743

На основу члана 151. став 2. Закона о локалној самоуправи („Службени гласник РС”, бр. 49/99 и 27/01), доносим

ОДЛУКУ

О РАСПИСИВАЊУ ДОПУНСКИХ ИЗБОРА ЗА ОДБОРНИКЕ СКУПШТИНЕ ОПШТИНЕ СМЕДЕРЕВО

1. Расписујем допунске изборе за одборнике Скупштине општине Смедеревево за 22. децембар 2002. године у следећим изборним јединицама:

– Изборна јединица број 2 – Доњи град II,

– Изборна јединица број 30 – Царина II.

2. Рокови за вршење изборних радњи почињу да теку од 28. октобра 2002. године.

3. Изборе за одборнике спровешће органи за спровођење избора у општини на основу одредаба Закона о локалној самоуправи.

4. Ова одлука ступа на снагу наредног дана од дана објављивања у „Службеном гласнику Републике Србије”.

Број 013-1920/02
У Београду, 23. октобра 2002. године

Народна скупштина Републике Србије

Председница,
Наташа Мићић, с.р.

1744

На основу члана 151. став 2. Закона о локалној самоуправи („Службени гласник РС”, бр. 49/99 и 27/01), доносим

ОДЛУКУ

О РАСПИСИВАЊУ ДОПУНСКИХ ИЗБОРА ЗА ОДБОРНИКЕ СКУПШТИНЕ ОПШТИНЕ ПИРОТ

1. Расписујем допунске изборе за одборнике Скупштине општине Пирот за 22. децембар 2002. године у следећим изборним јединицама:

– Изборна јединица број 47 – Пољска Ржана,

– Изборна јединица број 50 – Нишор,

- Изборна јединица број 7 – Барје III,
 - Изборна јединица број 26 – Берилковска капија II.
2. Рокови за вршење изборних радњи почињу да теку од 28. октобра 2002. године.
3. Изборе за одборнике спровешће органи за спровођење избора у општини на основу одредаба Закона о локалној самоуправи.
4. Ова одлука ступа на снагу наредног дана од дана објављивања у „Службеном гласнику Републике Србије”.

Број 013-2252/02

У Београду, 23. октобра 2002. године

Народна скупштина Републике СрбијеПредседница,
Наташа Мићић, с.р.**1745**

На основу члана 151. став 2. Закона о локалној самоуправи („Службени гласник РС”, бр. 49/99 и 27/01), доносим

О ДЛУКУ**О РАСПИСИВАЊУ ДОПУНСКИХ ИЗБОРА ЗА ОДБОРНИКА СКУПШТИНЕ ОПШТИНЕ ЗЕМУН**

1. Расписујем допунске изборе за одборника Скупштине општине Земун за 22. децембар 2002. године у следећој изборној јединици:
- Изборна јединица број 10.
2. Рокови за вршење изборних радњи почињу да теку од 28. октобра 2002. године.
3. Изборе за одборника спровешће органи за спровођење избора у општини на основу одредаба Закона о локалној самоуправи.
4. Ова одлука ступа на снагу наредног дана од дана објављивања у „Службеном гласнику Републике Србије”.

Број 013-1057/02

У Београду, 23. октобра 2002. године

Народна скупштина Републике СрбијеПредседница,
Наташа Мићић, с.р.**1746**

На основу члана 151. став 2. Закона о локалној самоуправи („Службени гласник РС”, бр. 49/99 и 27/01), доносим

О ДЛУКУ**О РАСПИСИВАЊУ ДОПУНСКИХ ИЗБОРА ЗА ОДБОРНИКА СКУПШТИНЕ ОПШТИНЕ ГОРЊИ МИЛАНОВАЦ**

1. Расписујем допунске изборе за одборника Скупштине општине Горњи Милановац за 22. децембар 2002. године у следећој изборној јединици:
- Изборна јединица број 8 – Прањани.
2. Рокови за вршење изборних радњи почињу да теку од 28. октобра 2002. године.
3. Изборе за одборника спровешће органи за спровођење избора у општини на основу одредаба Закона о локалној самоуправи.
4. Ова одлука ступа на снагу наредног дана од дана објављивања у „Службеном гласнику Републике Србије”.

Број 013-1382/02

У Београду, 23. октобра 2002. године

Народна скупштина Републике СрбијеПредседница,
Наташа Мићић, с.р.**1747**

На основу члана 8а Закона о условима обављања промета робе, вршења услуга у промету робе и инспекцијском надзору („Службени гласник РС”, бр. 39/96, 20/97, 46/98 и 34/2001),
Влада Републике Србије доноси

УРЕДБУ**О ИЗМЕНАМА УРЕДБЕ О ЦЕНАМА СИРОВЕ НАФТЕ И ДЕРИВАТА НАФТЕ****Члан 1.**

У Уредби о ценама сирове нафте и деривата нафте („Службени гласник РС”, бр. 22/2001, 44/2001, 70/2001, 16/2002 и 24/2002) у члану 1. став 1. тач. 1, 2, 4. и 5. мењају се и гласе:

| | |
|--------------------------|-----------------|
| „1. Моторни бензин МБ-95 | 48,00 дин/лит. |
| 2. Дизел гориво Д-2 | 38,70 дин/лит. |
| 4. Моторни бензин МБ-98 | 52,20 дин/лит. |
| 5. EURO дизел НСД | 43,00 дин/лит.” |

Члан 2.

Ова уредба ступа на снагу наредног дана од дана објављивања у „Службеном гласнику Републике Србије”.

05 број 38-14966/2002-001

У Београду, 24. октобра 2002. године

Влада Републике СрбијеПотпредседник,
мр Миодраг Исаков, с.р.**1748**

На основу члана 357. Закона о извршењу кривичних санкција („Службени гласник РС”, бр. 16/97 и 34/2001) и члана 8. Закона о платама у државним органима и јавним службама („Службени гласник РС”, број 34/2001),
Влада Републике Србије доноси

УРЕДБУ**О КОЕФИЦИЈЕНТИМА ЗА ОБРАЧУН И ИСПЛАТУ ПЛАТА ПОСТАВЉЕНИХ ЛИЦА И ЗАПОСЛЕНИХ У УПРАВИ ЗА ИЗВРШЕЊЕ ЗАВОДСКИХ САНКЦИЈА****Члан 1.**

Овом уредбом утврђују се коефицијенти за обрачун и исплату плата постављених лица и запослених у Управи за извршење заводских санкција (у даљем тексту: Управа), органу Управе у саставу Министарства правде, а полазећи од коефицијената утврђених актом Владе Републике Србије (у даљем тексту: Влада), за обрачун и исплату плата у државним органима.

Члан 2.

Коефицијенти за обрачун и исплату плата постављених лица у Управи износе:

- 22,00 за директора Управе;
- 17,70 за управника казнено-поправног завода строго затвореног и затвореног типа, управника казнено-поправног дома болнице (затворска болница и психијатријски завод), управника завода за испитивање личности осуђених, управника васпитно-поправног дома, управника казнено-поправног завода за жене и управника Округног затвора у Београду;
- 16,50 за управника казнено-поправног завода отвореног типа и управника округног затвора.

Члан 3.

Коефицијенти за обрачун и исплату плата запослених у Управи износе:

- 16,50 за вишег саветника, заменика управника и директора привредне јединице у казнено-поправном заводу;
- 14,60 за лекара специјалисту и психолога специјалисту;
- 14,10 за саветника, начелника службе за здравствену заштиту, начелника службе за обуку и упошљавање, начелника службе за преваспитање, начелника службе за обезбеђење, начелника службе за опште послове, и водећег конструктора;
- 12,40 за техничког директора у служби за обуку и упошљавање у казнено-поправном заводу, заменика начелника службе за обезбеђење, руководиоца одељења у служби за здравствену заштиту у казнено-поправном дому болнице, руководиоца сектора у служби за обуку и упошљавање, шефа одељења у служби за преваспитање, шефа одељења за материјално-финансијске послове у заводу главног конструктора и лекара;

– 11,80 за заменика руководиоца сектора у служби за обуку и упошљавање, шефа одсека у служби за преваспитање, шефа одсека у служби за обуку и упошљавање (са VII степеном стручне спреме) и шефа одсека у служби за опште послове (са VII степеном стручне спреме);

– 11,30 за самосталног стручног сарадника и командира јединице;

– 10,10 за вишег стручног сарадника;

– 9,80 за стручног сарадника;

– 9,60 за главног медицинског техничара у казнено-поправном дому болници, шефа одсека у служби за обуку и упошљавање (са VI степеном стручне спреме), шефа одсека матичне евиденције, шефа одсека за материјално-финансијске послове у заводу (са VI степеном стручне спреме), надзорника страже, главног медицинског техничара одељења у казнено-поправном дому болници, помоћника надзорника страже и вођу стражарске смене;

– 9,30 за вишег сарадника, главног медицинског техничара у заводу и старијег стражара;

– 9,00 за стражара, главног пословођу, инструктора пословођу, медицинског техничара и лаборанта;

– 8,40 за сарадника;

– 8,30 за вишег референта и висококвалификованог радника на одржавању;

– 8,20 за референта, магационера и дактилографа;

– 7,50 за квалификованог радника;

– 6,00 за неквалификованог радника.

Члан 4.

Коефицијенти из члана 3. ове уредбе увећавају се по основу руковођења:

– начелнику службе за здравствену заштиту: у казнено-поправном дому болници (затворска болница и психијатријски завод), казнено-поправном заводу, васпитно-поправном дому и Окружном затвору у Београду; начелнику службе за обуку и упошљавање: у казнено-поправном заводу у Сремској Митровици, Пожаревцу, Нишу и Ваљеву и у васпитно-поправном дому; начелнику службе за преваспитање: у васпитно-поправном дому и казнено-поправном заводу; начелнику службе за обезбеђење: у казнено-поправном заводу у Сремској Митровици, Пожаревцу, Нишу и Ваљеву, казнено-поправном дому болници, васпитно-поправном дому и Окружном затвору у Београду и начелнику службе за преваспитање у заводу отвореног типа – за 1,80;

– начелнику службе за преваспитање у окружном затвору; начелнику службе за обезбеђење у заводу отвореног типа и окружном затвору; начелнику службе за обуку и упошљавање у заводу отвореног типа и окружном затвору; начелнику службе за опште послове; техничком директору у служби за обуку и упошљавање у казнено-поправном заводу; руководиоцу одељења у служби за здравствену заштиту у казнено-поправном дому болници и водећем конструктору – за 1,50;

– руководиоцу сектора у служби за обуку и упошљавање; шефу одељења у служби за преваспитање; шефу одељења за материјално-финансијске послове; лекару специјалисти и психологу специјалисти; главном конструктору, заменику начелника службе за обезбеђење и надзорнику страже – за 0,75;

– заменику руководиоца сектора у служби за обуку и упошљавање, шефу одсека у служби за преваспитање; шефу одсека у служби за обуку и упошљавање; шефу одсека у опште послове, главном медицинском техничару у казнено-поправном дому болници; шефу одсека за материјално-финансијске послове; шефу одсека матичне евиденције, помоћнику надзорника страже, вођи стражарске смене и главном пословођи – за 0,50.

Члан 5.

За руковођење унутрашњом организационом јединицом у складу Управе, коефицијент утврђен према стеченом звању увећава се у складу са актом Владе из члана 1. ове уредбе.

Члан 6.

Постављеним лицима и запосленим у заводима, којима се стаж осигурања рачуна са увећаним трајањем, коефицијент се увећава за 30%.

Члан 7.

Даном ступања на снагу ове уредбе престаје да важи Уредба о коефицијентима за обрачун и исплату плата постављених лица и запослених у Управи за извршење заводских санкција („Службени гласник РС”, број 45/2001).

Члан 8.

Ова уредба ступа на снагу наредног дана од дана објављивања у „Службеном гласнику Републике Србије”, а примењује се почев од исплата плата за октобар 2002. године.

05 број 120-14951/2002-002
У Београду, 24. октобра 2002. године

Влада Републике Србије

Потпредседник,
мр **Миодраг Исаков**, с.р.

1749

На основу члана 122. став 1. тачка 15) Закона о државном премуру и катастру и уписима права на непокретностима („Службени гласник РС”, бр. 83/92, 53/93, 67/93, 48/94, 12/96, 15/96, 34/2001 и 25/2002),

Влада Републике Србије доноси

УРЕДБУ

О ПРИМЕНИ ТЕХНОЛОГИЈЕ ГЛОБАЛНОГ ПОЗИЦИОНОГ СИСТЕМА У ОКВИРУ ПРЕМЕРА НЕПОКРЕТНОСТИ

1. УВОДНЕ ОДРЕДБЕ

Члан 1.

Овом уредбом уређују се геодетски радови у оквиру премера непокретности који се могу реализовати методама глобалног позиционог система (у даљем тексту: ГПС), као и методологија, тачност и рачунски поступци који се на тај начин изводе.

Члан 2.

Геодетски радови у оквиру премера непокретности који се могу реализовати применом метода ГПС, јесу:

- 1) одређивање геодетске основе за снимање детаља;
- 2) одређивање тачака детаља.

Члан 3.

Обрасци од 1 до 9 одштампани су уз ову уредбу и чине њен саставни део.

2. ОДРЕЂИВАЊЕ ГЕОДЕТСКЕ ОСНОВЕ ЗА СНИМАЊЕ ДЕТАЉА

Члан 4.

Геодетска основа за снимање детаља представља скуп трајно стабилизираних геодетских тачака, које својим просторним распоредом и квалитетом положаја омогућују непосредно извођење и одржавање државног премера и израду катастра непокретности на одређеном простору.

Члан 5.

Успостављање геодетске основе за снимање детаља подразумева скуп свих радова којима се геодетским тачкама те основе одређује положај у државном или локалном референтном систему, према претходно израђеном пројекту.

Одржавање геодетске основе за снимање детаља представља скуп свих радова којима се континуирано одржава квалитет и функционалност геодетске основе за снимање детаља.

Члан 6.

Геодетска основа за снимање детаља успоставља се за територију катастарске општине.

Изузетно од става 1. овог члана геодетска основа за снимање детаља успоставља се за територију града, насељеног места и комасационог подручја, која обухватају територије две или више катастарских општина.

Одржавање геодетске основе за снимање детаља врши се за исто подручје за које је и успостављена.

Члан 7.

Под геодетском основом за снимање детаља која се може одређивати применом методе ГПС подразумева се:

- 1) полигонска мрежа 1. и 2. реда;
- 2) мрежа оријентационих тачака.

Члан 8.

Просторни, хоризонтални и вертикални положаји тачака геодетске основе за снимање детаља изражавају се:

- 1) тродимензионалним правоуглим праволинијским координатама X, Y, Z;
- 2) дводимензионалним правоуглим праволинијским координатама у равни пројекције државног референтног система у, х;
- 3) једнодимензионалним координатама, односно нормалним висинама Н.

2.1. Успостављање геодетске основе за снимање детаља применом технологије глобалног позиционог система

2.1.1. Тачности геодетске основе за снимање детаља

Члан 9.

Тачност геодетске основе за снимање детаља изражава се оценом стандардне девијације хоризонталног и вертикалног положаја тачака, који се рачуна у поступку изравнања по методи најма-

них квадрата, при чему су дате тачке у изравнању тачке референтне мреже Републике Србије или тачке локалних референтних мрежа.

Стандардна девијација хоризонталног и вертикалног положаја тачака геодетске основе за снимање детаља мора бити мања од граничних вредности датих у следећој табели:

| | Стандардна девијација хоризонталног положаја | Стандардна девијација вертикалног положаја |
|-----------------------------|--|--|
| Полигонска мрежа 1. реда | 15 mm | 20 mm |
| Полигонска мрежа 2. реда | 25 mm | 35 mm |
| Мрежа оријентационих тачака | 25 mm | 35 mm |

2.1.2. Полигонска мрежа

2.1.2.1. Геометријски облик

Члан 10.

Полигонска мрежа 1. реда пројектује се у оквиру државне или локалне референтне мреже.

Полигонска мрежа 2. реда пројектује се у оквиру полигонске мреже 1. реда.

Геометријски облик мреже 1. реда пројектује се у виду затворених фигура, које директно или индиректно укључују тачке референтне мреже.

Геометријски облик полигонске мреже 2. реда пројектује се у виду затворених фигура или линија међусобно повезаних тачака, које се ослањају на тачке полигонске мреже 1. реда или тачке референтне мреже.

Члан 11.

При пројектовању геометријског облика полигонске мреже 1. и 2. реда неопходно је да се обезбеди:

- 1) да се свака полигонска тачка догледа са још бар две полигонске тачке;
- 2) да растојање између суседних тачака буде у границама од 50 до 500 m, без обзира на изграђеност подручја.

Члан 12.

Нумерација тачака полигонске мреже 1. и 2. реда врши се по катастарским општинама, и то:

- 1) од броја 1 па надаље, ако се полигонска мрежа успоставља за потребе израде или обнове премера;
- 2) од броја 1 па надаље, ако на подручју где се успоставља нова полигонска мрежа не постоји друга геодетска основа за снимање детаља;
- 3) у континуитету иза последњег броја геодетске основе за снимање детаља, ако се полигонска мрежа успоставља на подручју где није предвиђена израда или обнова премера, у ком случају тачке постојеће геодетске основе које уђу у састав нове мреже задржавају своје бројеве.

За градове, већа насеља и за комасациона подручја која обухватају две или више катастарских општина, нумерисање полигонских тачака врши се непрекидно без обзира на границе катастарске општине.

2.1.2.2. Стабилизација тачака

Члан 13.

Место за полигонску тачку бира се тако да истовремено обезбеђује трајност белеге и погодност за мерења дужина, углова, ГПС вектора, као и погодност за снимање детаља.

Трајност белеге обезбеђује се избором места које није подложно значајнијем померању због слегања, клизишта или неких других планираних радова који би довели до уништења белеге.

Стабилизација полигонских тачака врши се трајном белегом типа Ц, приказаном на Обрасцу број 1 или типа Д, приказаном на Обрасцу број 2.

Белегом типа Ц без подземног центра стабилизују се полигонске тачке у асфалу или бетону.

Белегом типа Д са подземним центром стабилизују се полигонске тачке на стабилној и чврстој земљаној подлози. Тачност стабилизације надземне и подземне белеге мора бити иста.

Стабилизација полигонских тачака може се вршити и каменим белегама са обрађеном главом, уграђеном болцном и са одговарајућим подземним центром. Дужина белеге мора бити 50 cm.

Белеге које се стабилизују у обрадивом земљишту уклапају се најмање 50 cm испод површине терена.

Члан 14.

За сваку новостабилизовану полигонску тачку узима се опис положаја са одмерањима и уписује у Образац број 3 – Тригонометријски образац број 27.

2.1.2.3. ГПС мерења

Члан 15.

У полигонској мрежи 1. и 2. реда врше се искључиво фазна ГПС мерења статичком методом, на два начина, и то:

- 1) одређују се ГПС вектори који представљају полигонске стране, односно вектори између две полигонске тачке чије се координате одређују;
- 2) за сваку новоодређену тачку одређују се минимум два вектора са различитих тачака базе.

Члан 16.

За полигонску мрежу 1. реда базу чине две најближе познате тачке државне или локалне референтне мреже.

За полигонску мрежу 2. реда базу чине две најближе познате тачке државне или локалне референтне мреже и полигонске мреже 1. реда.

Максимална дужина вектора који се мери не сме прећи 10 km.

Члан 17.

Одређивање координатних разлика између тачака у полигонској мрежи 1. и 2. реда врши се са најмање два ГПС пријемника и одговарајућом антенном.

ГПС пријемници морају бити геодетског типа, једнофреквентни или двофреквентни, са могућношћу истовременог пријема сигнала са најмање осам сателита.

ГПС пријемници морају имати атест о исправности мерила.

Члан 18.

ГПС мерења планирају се за временске периоде који су погодни за мерење, односно који испуњавају следеће услове:

- 1) да је могућ пријем сигнала са најмање четири сателита чији је вертикални угао већи од 15 лучних степени;
- 2) да је бројни показатељ квалитета геометријског распореда сателита (у даљем тексту: ПДОП) мањи од 8.

Члан 19.

Пре почетка мерења врши се:

- 1) центрисање антене оптичким или крутим виском са подупирачем, максималне висине до 2 m;
 - 2) оријентисање антене према северу, бусолом;
 - 3) мерење висине антене, од тачке на белеги до тачке на антени предвиђене спецификацијом произвођача.
- Висина антене мери се најмање два пута на различитим местима, до на милиметар.

Члан 20.

Интервал регистрације сателитских сигнала приликом мерења, поставља се на највише 15 временских секунди, а вертикални угао сателита на најмање 15 лучних степени.

Минимално трајање сесије, односно минимално време истовременог рада два или више пријемника дато је у следећој табели:

| Врста пријемника | Полигонска мрежа | Полигонска мрежа |
|------------------|------------------|------------------|
| | 1. реда | 2. реда |
| Једнофреквентни | 20 мин. | 15 мин. |
| Двофреквентни | 15 мин. | 10 мин. |

За време мерења прате се следеће величине:

- 1) број сателита;
 - 2) ПДОП;
 - 3) јачина сигнала.
- Подаци ГПС мерења уписују се у Образац број 4 – ГПС 1 Записник мерења.

Члан 21.

За тачке полигонске мреже 1. и 2. реда израђује се регистар геодетске основе за снимање детаља на Обрасцу број 5 – Регистар геодетске основе за снимање детаља.

2.1.2.4. Обрада ГПС мерења

Члан 22.

Обрада ГПС мерења започиње после трансфера података из пријемника у рачунар и после установљавања да су мерења извршена под повољним условима, са довољним бројем сателита и довољном јачином сигнала у којима није долазило до прекида.

Обрада ГПС мерења врши се специјализованим комерцијалним софтвером.

Члан 23.

Приликом обраде ГПС мерења поступа се на следећи начин:

- 1) обезбеђује се да апсолутне координате почетне тачке сваког вектора у систему WGS84 имају тачност већу од 20 m;

- 2) интервал регистрације и вертикални сателитски углови постављају се на вредности које су имале током мерења;
- 3) за обраду се користе комерцијалне ефемериде које су у ставу сателитских навигационих порука;
- 4) тропосферска рефракција обрачунава се употребом стандардног модела атмосфере;
- 5) јоносферска рефракција обрачунава се употребом коефицијената из састава сателитских навигационих порука код употребе једнофреквентних пријемника, односно фазним комбинацијама код употребе двофреквентних пријемника.

Члан 24.

Излазни подаци обраде ГПС мерења штампају се на папиру формата А4 и обавезно садрже за сваки обрађени вектор:

- 1) назив тачака између којих су одређене координатне разлике;
- 2) вредности координатних разлика у глобалном геоцентричном правоуглом координатном систему;
- 3) оцену стандарда јединице тежине;
- 4) коваријациону матрицу одређених координатних разлика;
- 5) тип решења, односно информацију о употребљеном рачунарском алгоритму.

2.1.2.5. Одређивање правоуглих координата полигонских тачака

Члан 25.

Одређивање правоуглих координата тачака полигонске мреже 1. и 2. реда врши се искључиво изравнањем по методи најмањих квадрата и начину за посредна мерења. Мерене величине у изравнању су независни вектори.

Када се у полигонској мрежи 1. и 2. реда врше само ГПС мерења, параметре функционалног модела изравнања представљају правоугле координате тачака у глобалном геоцентричном правоуглом координатном систему, а стохастички модел изравнања дефинише квазидијагонална блокматрица састављена од коваријационих матрица појединих координатних разлика.

Изравнате глобалне геоцентричне правоугле координате трансформишу се у државни координатни систем помоћу параметра трансформације сличности јединствено прописаних за територију Републике Србије, или одређених по методи најмањих квадрата два скупа координата заједничких тачака којима се дефинише датум полигонске мреже 1. и 2. реда.

Члан 26.

Резултати одређивања правоуглих координата полигонских тачака штампају се на папиру формата А4 и обавезно садрже:

- 1) списак тачака са познатим и привременим координатама, изравнатим координатама и стандардним девијацијама изравнатих координата;
- 2) списак резултата мерења, поправака, изравнатих резултата мерења, стандардне девијације изравнатих резултата мерења, стандардизованих поправака и показатеља унутрашње поузданости;
- 3) стандардну девијацију јединице тежине и број степени слободe;
- 4) списак тачака са координатама у оба система (WGS84-DKS);
- 5) параметре трансформације и одступања на заједничким тачкама;
- 6) трансформисане координате полигонских тачака.

2.1.2.6. Одређивање висина полигонских тачака

Члан 27.

Одређивање висина полигонских тачака врши се апроксимативним методом – линеарном интерполацијом између тачака са познатим висинама у оба система (дате тачке), у систему државне нивелманске мреже и систему елипсоидних висина.

Члан 28.

Висине полигонских тачака могу да се одређују методом глобалног позиционирања само ако су испуњени следећи услови:

- 1) да се интерполација врши искључиво на основу тачака нивелманске мреже или тачака геодетске основе за снимање детаља одређених геометријским нивелманом од тачака нивелманске мреже;
- 2) да распоред тачака на основу којих се врши интерполација мора бити правилан, односно цела територија на којој се одређује мрежа за снимање детаља мора бити равномерно покривена датим тачкама.

Равномерна покривеност подручја из става 1. тачка 2) овог члана датим тачкама постоји ако спољашња линија, дефинисана датим тачкама, обухвата подручје премењавања и ако је на максимално 3 km покривена тачкама са познатим висинама. У осталом делу територије на површини од 2 x 2 km мора се налазити најмање једна тачка на основу које се врши интерполација.

Члан 29.

Интерполациони полином има облик:

$$H = h + A + Bx + Cy$$

где су:

- H – висина тачке у систему државне нивелманске мреже;
- h – елипсоидна висина, добијена из ГПС мерења;
- y, x – координате тачака у државном координатном систему;
- A, B, C – непознати параметри интерполационог полинома.

Параметри A, B, C интерполационог полинома одређују се на основу тачака са познатим висинама у оба висинска система, по методи најмањих квадрата, при чему је минимални број заједничких тачка 4.

Члан 30.

Извештај о рачунању штампа се на папиру формата А4 и обавезно садржи:

- 1) списак заједничких тачака са приближним правоуглим координатама и висинама у оба система;
- 2) оцену стандарда јединице тежине и број степени слободe;
- 3) оцене коефицијената модела полинома и оцене њихових стандарда;
- 4) списак заједничких тачака са одступањима;
- 5) списак координата новоодређених тачака.

Члан 31.

За све полигонске тачке формира се Списак координата у, x, H.

2.1.3. Мрежа оријентационих тачака

2.1.3.1. Геометријски облик

Члан 32.

Геометријски облик мреже оријентационих тачака пројектује се тако да буду задовољене потребе оријентације аерофотограмметријских снимака.

Пројектовање мреже оријентационих тачака врши се по могућности истовремено са пројектовањем тачака полигонске мреже.

Члан 33.

Мрежу оријентационих тачака чине све тачке постојеће државне или локалне референтне мреже, полигонске мреже и новопостављене тачке које по свом положају одговарају пројектном решењу аерофотограмметријског снимања, а налазе се на локацијама које омогућавају видљивост при аероснимању.

Члан 34.

Нумерација тачака оријентационе мреже врши се на следећи начин:

- 1) тачке оријентационе мреже одређене у оквиру референтне или полигонске мреже, задржавају своју нумерацију;
- 2) тачке оријентационе мреже, које нису одређене у оквиру референтне или полигонске мреже, нумеришу се у континуитету иза последњег броја полигонске тачке катастарске општине у којој се врши аерофотограмметријско снимање.

Члан 35.

Тачке оријентационе мреже наносе се на скицу полигонске мреже ако не ремете постојећи садржај.

Ако би наношење мреже оријентационих тачака довело до лоше прегледности скице, израђује се засебна скица мреже оријентационих тачака.

Садржај скице мреже оријентационих тачака исти је као и садржај скице мреже полигонских тачака.

2.1.3.2. Стабилизација тачака

Члан 36.

Место за постављање нове оријентационе тачке бира се тако да буду задовољени захтеви авиоснимања и ГПС мерења.

Стабилизација нових оријентационих тачака врши се трајним белегама које се користе за стабилизацију полигонских тачака.

За сваку нову оријентациону тачку узима се опис положаја са одмерањима и уноси у Образац број 3 – Тригонометријски образац број 27.

2.1.3.3. ГПС мерења

Члан 37.

ГПС мерења у мрежи оријентационих тачака, као и њихова обрада, врше се према прописаним поступцима у полигонској мрежи.

2.1.3.4. Одређивање правоуглих координата и висина оријентационих тачака

Члан 38.

Одређивање правоуглих координата оријентационих тачака врши се искључиво изравњањем по методи најмањих квадрата и начину за посредна мерења.

Ако се снимање врши за потребе допуне постојећег премера, датум мреже оријентационих тачака дефинишу тачке геодетске основе постојећег премера, ако се снимање врши у циљу обнове или израде новог премера, датум мреже дефинишу тачке нове геодетске основе за снимање детаља и тачке које дефинишу координатни систем нове геодетске основе за снимање детаља.

Изравњање мреже оријентационих тачака може се вршити као целина или по групама.

Функционални и стохастички модел изравњања мреже оријентационих тачака обезбеђује се на исти начин као за полигонску мрежу.

Члан 39.

Висине новоуспостављених оријентационих тачака, на основу ГПС мерења, одређују се на исти начин као код полигонске мреже.

2.1.4. Садржај техничке документације

Члан 40.

За успостављену геодетску основу за снимање детаља израђује се следећа техничка документација:

- 1) свеска 1 – Пројекат;
- 2) свеска 2 – Технички извештај о реализованој мрежи;
- 3) свеска 3 – Процесирање вектора;
- 4) свеска 4 – Рачунања;
- 5) свеска 5 – Опис положаја и списак координата.

Код мрежа са мањим бројем тачака свеске 3. и 4. могу се спојити у једну свеску.

Члан 41.

Пројектом се дефинише технологија извођења радова и обезбеђују детаљна упутства за реализацију сваке фазе радова, као и време и средства потребна за реализацију радова.

Члан 42.

Технички извештај је извештај о радовима на реализацији мреже и постигнутим резултатима.

Члан 43.

Процесирање вектора садржи обавезно излазне податке штампане на папиру формата А4, и то:

- 1) Образац број 5 – Регистар геодетске основе за снимање детаља;
- 2) Образац број 4 – ГПС 1 Записник мерења;
- 3) излазне листинге који за сваки обрађени вектор обавезно садрже:
 - (1) назив тачака између којих су одређене координатне разлике;
 - (2) вредности координатних разлика у глобалном геоцентричном правоуглом координатном систему;
 - (3) оцену стандардне девијације јединице тежине;
 - (4) коваријациону матрицу одређених координатних разлика;
 - (5) тип решења, односно информацију о употребљеном рачунарском алгоритму.

Оригинални подаци мерења достављају се у Rinex формату, на дискети или компакт диску.

Члан 44.

Рачунања садрже излазне податке обраде који се штампају на папиру формата А4.

Излазни листинзи одређивања правоуглих координата тачака геодетске основе за снимање детаља обавезно садрже податке из члана 26. ове уредбе.

Излазни листинзи одређивања висина тачака геодетске основе за снимање детаља обавезно садрже податке из члана 30. ове уредбе.

Члан 45.

- Опис положаја и списак координата обавезно садрже:
- 1) опис положаја тачака;
 - 2) списак координата датих и новоодређених тачака;
 - 3) скицу мреже.

Члан 46.

Саставни део техничке документације је план мерења и скица геодетске основе за снимање детаља која се израђује у размери 1 : 5000 или 1 : 10000 и садржи:

- 1) координатну мрежу са исписаним координатама изван оквира листа;

2) постојеће тачке нанете црвеном и новоодређене тачке нанете црном бојом;

3) границу катастарске општине нанету зеленом бојом дебљине 0.8 mm;

4) границу грађевинског рејона нанету жутом бојом дебљине 0.5 mm;

5) поделу на листове нанету непрекидном линијом љубичасте боје дебљине 0.5 mm;

6) полигонске стране нанете непрекидном црном линијом дебљине 0.3 mm, односно када се полигонске тачке одређују са базе, линије између тачака које се догледају нанете црном бојом дебљине 0.3 mm.

2.2. Одржавање геодетске основе за снимање детаља

Члан 47.

Одржавање геодетске основе за снимање детаља врши се у циљу одржавања премера, односно израде и одржавања катастра непокретности.

Члан 48.

Одржавање геодетске основе за снимање детаља обухвата:

- 1) праћење и утврђивање промена на тачкама;
- 2) обнову стабилизације оштећених и уништених белега;
- 3) попуњавање мреже новим тачкама;
- 4) отклањање грешака у одређивању тачака и спровођење промена у елаборатима мрежа.

Члан 49.

Тачка геодетске основе за снимање детаља сматра се оштећеном ако је оштећена или уништена надземна белега, иако је подземна белега остала неоштећена.

Тачка геодетске основе за снимање детаља сматра се уништеном ако је уништена и надземна и подземна белега.

Уместо уништене тачке, одређене методом ГПС, поставља се нова тачка.

2.2.1. Употреба методе ГПС у попуњавању мреже новим тачкама

Члан 50.

Попуњавање геодетске основе за снимање детаља врши се у случајевима:

- 1) када се утврди да су поједине тачке или група тачака уништене или су постале нефункционалне;
- 2) када је потребно допунити постојећу геодетску основу због нове изградње, проширења грађевинског рејона и слично.

Члан 51.

Попуњавање геодетске основе за снимање детаља подразумева стабилизацију нових тачака и одређивање њихових правоуглих координата и висина.

Попуњавање тачака геодетске основе врши се искључиво у оквиру геодетске основе одређене за потребе израде или обнове важећег премера.

Члан 52.

Нове тачке стабилизују се белегама из члана 13. ове уредбе.

Члан 53.

Одређивање правоуглих координата и висина нових тачака врши се за појединачне тачке или групу нових тачака.

Нове појединачне тачке одређују се са најмање две познате тачке.

Члан 54.

Пре одређивања нових тачака геодетске основе врши се контрола постојеће геодетске основе.

Контрола из става 1. овог члана је испитивање сагласности датих тачака, односно тачака на основу којих се одређују параметри трансформације.

Испитивање из става 2. овог члана врши се на основу два скупа координата заједничких тачака, чији је минималан број 3.

Одређивање трансформационих параметара врши се методом најмањих квадрата, уз услов да сума квадрата разлика координата одређених у систему WGS84 и координатном систему катастарске општине у којој се врши попуњавање геодетске основе, буде минимум.

Тачке на основу којих се врши испитивање сагласности искључиво су тачке геодетске основе одређене за потребе важећег премера.

Показатељи тачности су поправке по координатним осама добијене из трансформације.

Дозвољена одступања:

- 1) у мрежама чији датум дефинишу тачке државне тригонометријске мреже поправке по осама морају бити мање од 15 cm;

2) у мрежама чији датум дефинишу тачке градске тригонометријске мреже поправки по осама морају бити мање од 10 cm;

3) у мрежама чији датум дефинишу тачке одређене методом ГПС-а поправки по осама морају бити мање од 5 cm.

Ако се на тачки појаве одступања већа од дозвољених по једној оси, та тачка се искључује, а поступак одређивања трансформационих параметара се понавља.

ГПС мерења у поступку испитивања сагласности датих тачака, као и њихова обрада, врше се према прописаним поступцима у полигонској мрежи 2. реда.

Члан 55.

Новоодређене тачке у поступку попуњавања сматрају се тачкама геодетске основе за снимање детаља 2. реда.

Мерења и одређивање правоуглих координата и висина нових тачака врши се у складу са одредбама ове уредбе, које се односе на тачке полигонске мреже 2. реда.

Члан 56.

За новостабилизоване тачке узимају се одмерања и израђује опис положаја у Обрасцу број 3 – Тригонометријски образац број 27.

Новостабилизоване тачке нумеришу се новим бројевима у наставку иза последњег искоришћеног броја полигонске мреже катастарске општине.

Члан 57.

Нове тачке геодетске основе за снимање детаља наносе се на одговарајућу скицу и уводе у Образац број 5 – Регистар геодетске основе за снимање детаља.

2.2.2. Садржај техничке документације

Члан 58.

За новоодређене тачке геодетске основе за снимање детаља израђује се техничка документација, која се може састојати из једне или више свески, а која нарочито садржи:

- 1) технички извештај о реализацији;
- 2) процесирање вектора;
- 3) рачунања;
- 4) опис положаја и списак координата.

Члан 59.

Технички извештај јесте кратак опис подручја задатка, намењене извршених радова, методе мерења, рачунања и постигнутих резултата.

У техничком извештају из става 1. овог члана приказују се и подаци добијени на основу испитивања сагласности датих тачака.

Члан 60.

Процесирање вектора израђује се у два дела, од којих се први део односи на мерења и процесирање вектора за потребе контроле постојеће геодетске основе, а други део на мерења и процесирање вектора за потребе одређивања правоуглих координата нових тачака.

Излазни листинзи процесирања вектора штампају се на папиру формата А4 и обавезно садрже податке из члана 43. ове уредбе.

Члан 61.

Рачунања се врше у два дела, од којих се први део односи на рачунања за потребе контроле постојеће геодетске основе, а други део елабората на рачунања за потребе одређивања правоуглих координата нових тачака.

Излазни подаци рачунања штампају се на папиру формата А4. Излазни листинзи одређивања правоуглих координата тачака геодетске основе за снимање детаља обавезно садрже податке из члана 26. ове уредбе.

Излазни листинзи одређивања висина тачака геодетске основе за снимање детаља обавезно садрже податке из члана 30. ове уредбе.

Члан 62.

Опис положаја и списак координата је део елабората који обавезно садржи:

- 1) опис положаја;
- 2) списак координата датих и новоодређених тачака;
- 3) скицу мреже.

Члан 63.

Промене у геодетској основи за снимање детаља спроводи Републички геодетски завод – надлежна служба за катастар непокретности у општини.

3. ОДРЕЂИВАЊЕ ТАЧАКА ДЕТАЉА

Члан 64.

Одређивање тачака детаља јесте скуп радова којим се, тачкама које материјализују граничне линије, топографске објекте и ви-

синску представу терена, одређује положај у државном или локалном референтном систему.

Снимање детаља врши се једном од метода снимања, и то: аерофотограметријском, поларном, ортогоналном или метом глобалног позиционирања.

Члан 65.

Детаљна разрада методе снимања врши се на основу дефинисане тачности координата детаљних тачака, срачунатих из оригиналних мерења за поједине размере израде планова, и то:

| Размера плана | 1:500 | 1:1000 | 1:2000 | 1:2500 | 1:5000 |
|---|-------|--------|--------|--------|--------|
| Стандардна девијација положаја граничних тачака парцела [m] | 0.05 | 0.10 | 0.15 | 0.20 | 0.25 |
| Стандардна девијација положаја осталих детаљних тачака [m] | 0.08 | 0.15 | 0.20 | 0.25 | 0.30 |
| Стандардна девијација висина детаљних тачака [m] | 0.05 | 0.10 | 0.15 | 0.18 | 0.30 |

Члан 66.

Детаљно снимање врши се на основу плана снимања, који се израђује према задатој тачности из члана 65. ове уредбе, који нарочито садржи:

- 1) избор инструмента и прибора и начин њиховог испитивања;
- 2) дефинисање услова тачности;
- 3) дефинисање података за праћење и контролу мерења.

3.1. Одређивање тачака детаља методом глобалног позиционирања

Члан 67.

Метода глобалног позиционирања примењује се за снимање детаља на подручјима где конфигурација терена омогућава несметан пријем сателитских сигнала.

Члан 68.

Одређивање тачака детаља методом глобалног позиционирања врши се једном од следећих метода:

- 1) кинематичком методом у реалном времену (у даљем тексту: РТК);
- 2) кинематичком методом са накнадном обрадом података (у даљем тексту: ППК).

3.1.1. Општа правила

Члан 69.

Одређивање положаја детаљне тачке врши се са најмање два ГПС пријемника и одговарајућим антенама.

ГПС пријемници морају бити геодетског типа, једнофреквентни или двофреквентни, са могућношћу истовременог пријема сигнала са најмање осам сателита.

Члан 70.

ГПС мерења планирају се за временске периоде који су погодни за мерења, односно који испуњавају следеће услове:

- 1) да је могућ пријем сигнала са најмање четири сателита чији је вертикални угао већи од 15 лучних степени;
- 2) да је ПДОП мањи од 8.

Члан 71.

Минимално трајање мерења, односно минимално време истовременог рада два или више пријемника зависи од захтеване тачности. Мерења се врше све док се не постигне задата тачност.

3.1.2. РТК метода

Члан 72.

РТК метода подразумева поступак одређивања хоризонталног и вертикалног положаја тачака детаља за потребе израде или одржавања премера катастарске општине или дела катастарске општине.

При мерењима користи се један или више базних и један или више покретних пријемника.

Члан 73.

РТК методом могу се одређивати правоугле координате детаљних тачака или вршити обележавање на основу пројектних координата.

Члан 74.

Одређивање правоуглих координата детаљних тачака обухвата три фазе, и то:

- 1) локализацију;
- 2) проверу;
- 3) мерења.

3.1.2.1. Локализација

3.1.2.1.1. Положајна локализација

Члан 75.

Локализација је скуп радова којим се одређују тачке за уклапање у локално окружење и параметри трансформације потребни за превођење података из система WGS84 у жељени координатни систем.

Локализација се врши на основу званично утврђених трансформационих параметара, а ако за подручје премеравања не постоје званично утврђени трансформациони параметри, врши се уклапање у локално окружење.

Члан 76.

Тачке локализације морају бити тачке геодетске основе на основу којих је извршено или се врши премеравање катастарске општине.

Локализација се врши на основу скупа тачака за које имамо координате у оба система, у систему WGS84 и координатном систему у којем се врши детаљно снимање.

Минималан број тачака потребан за уклапање у локално окружење је 4, од којих је једна контролна.

Подручје премеравања мора бити у оквиру тачака локализације.

Члан 77.

Локализација може да се изведе на два начина, и то:

- 1) непосредно на терену – за мања подручја, где се одређивање положаја тачака детаља врши само са једне базне тачке;
- 2) у канцеларији, обрадом података – за већа подручја, када се одређивање положаја тачака детаља врши са више базних тачака.

Члан 78.

Трансформација координата из WGS84 у жељени координатни систем врши се на основу 3Д трансформације.

Добијени трансформациони параметри, као и одступања на тачкама за локализацију оцењују се с обзиром на постојећи квалитет премеравања.

Одступања на тачкама локализације не могу прекорачити вредности захтеване тачности одређивања координата детаљних тачака, односно стандардна одступања из члана 65. ове уредбе.

Ако се на некој тачки појаве одступања већа од дозвољених, та се тачка искључује, а поступак одређивања трансформационих параметара се понавља.

Члан 79.

Тачке локализације уједно представљају и базне тачке са којих ће се вршити премеравање.

3.1.2.1.2. Висинска локализација

Члан 80.

Локализација у висинском смислу може да се врши на основу истих тачака које се користе за положајну локализацију под условом да су им висине одређене са тачношћу која задовољава тачност одређивања детаља.

Локализација у висинском смислу може да се врши и на основу других тачака са познатим висинама.

Члан 81.

Ако на подручју премеравања не постоји довољан број тачака са познатим висинама, врши се појединачно или групно одређивање висина тачака за локализацију.

Члан 82.

За појединачно одређивање висина тачака локализације користе се искључиво нивелманска мерења.

Висине тачака локализације одређују се са најмање две познате тачке државне нивелманске мреже.

Висинске разлике одређују се методом геометријског нивелмана, по поступку техничког нивелмана.

Члан 83.

Поступак одређивања висина више базних тачака на основу нивелманских мерења исти је као и поступак одређивања висина репера техничког нивелмана.

Члан 84.

Подаци локализације уписују се у Образац број 6 – ГПС 2 Записник положајне локализације и Образац број 7 – ГПС 3 Записник висинске локализације.

3.1.2.2. Провера

Члан 85.

Контролним мерењима проверава се:

- 1) квалитет извршеног уклапања;
- 2) да ли је заузета исправна базна тачка;
- 3) да ли је висина ГПС антене добро измерена и унета у бази и покретни пријемник;
- 4) исправност центрисања базног и покретног пријемника;
- 5) да ли функционише радио-комуникациона веза;
- 6) да ли су вредности стандардних девијација у границама декларисане тачности инструмента.

Члан 86.

Контролна мерења врше се пре детаљног снимања.

Контрола се састоји из мерења од базне тачке до познате тачке геодетске основе.

Координате познате тачке добијене из ГПС мерења упоређују се са важећим координатама.

Добијена одступања морају задовољити критеријуме из члана 64. ове уредбе.

Члан 87.

Подаци провере уписују се у Образац број 8 – ГПС 4 Листа провере.

3.1.2.3. Мерења

Члан 88.

Мерења детаљних тачака РТК методом врше се са једним или више базних и покретних пријемника.

Члан 89.

Мерења детаљних тачака РТК методом врше се после извршене локализације и контролних мерења.

Време мерења може се ограничити временом стајања на детаљној тачки или положајном тачношћу.

Захтеви у погледу тачности морају се испунити без обзира на време стајања на тачки, а доказ о постигнутој тачности прилаже се у оквиру документације.

Члан 90.

За примену РТК методе, осим општих услова, морају бити испуњени и следећи услови:

- 1) растојања између тачака базе и између тачака базе и тачака чије се координате одређују не могу бити већа од 5 km;
 - 2) интервал регистрације мора бити у границама 2 до 5 sek.;
 - 3) дужина мерења на детаљној тачки зависи од растојања до базне тачке снимања, интервала регистрације, броја сателита и њиховог геометријског распореда, али не може бити мања од времена потребног да се изврши најмање 5 регистрација.
- Ако током мерења дође до прекида пријема сателитских сигнала, мерења се прекидају и поново се врши иницијализација.

Члан 91.

Приликом мерења мора се обезбедити контрола добијених вредности, што се постиже једном од следеће три методе:

- 1) прва метода је одређивање непознате тачке два пута под истим именом, при чему се мења висина антене и пријемник се реиницијализује између мерења;
 - 2) друга метода је одређивање непознате тачке са две базне тачке;
 - 3) трећа метода је мерење фронтва између тачака детаља.
- Разлике између двоструко одређених координата непознатих тачака за прву и другу методу морају бити мање од 4 cm.
- Разлика између вредности мерене дужине фронта и срачуна-те из координата мора бити мања од 7 cm.

3.1.2.4. Садржај техничке документације

Члан 92.

Елаборат снимања детаља обавезно садржи следећу документацију:

- 1) технички извештај о реализацији;
- 2) мерења и рачунања;
- 3) скице и планове.

Члан 93.

Технички извештај је кратак опис подручја задатка, намене извршених радова, методе мерења, рачунања и постигнутих резултата.

Члан 94.

Део елабората који се односи на мерења и рачунања садржи:
 1) Образац број 6 – ГПС 2 Записник положајне локализације;
 2) Образац број 7 – ГПС 3 Записник висинске локализације;
 3) Образац број 8 – ГПС 4 Листа провере;
 4) Образац број 9 – Регистар снимљеног детаља;
 5) оригиналне податке о локалном уклапању, као и приказ поступка одређивања висина базних тачака;
 6) оригиналне податке снимања детаљних тачака.

У оквиру оригиналних података снимања детаљних тачака обавезно се налазе и подаци о двоструком снимању сваке тачке, разлике између дуплих координата, дефинитивне вредности и оцена постигнуте тачности.

Члан 95.

Скице и планови израђују се према стандардима који се примењују код терестичких мерења.

3.1.3. ППК метода

Члан 96.

ППК метода, за разлику од статичке методе, користи значајно смањено време.

ППК метода мерења детаљних тачака врши се са једним или више базних и покретних пријемника.

Мерења се врше по истом поступку као и код РТК методе.

Обрада података мерења врши се после обављених теренских радова.

Члан 97.

Одредбе ове уредбе које се односе на снимање детаља РТК методом, примењују се и код снимања ППК методом.

У оквиру техничке документације прилаже се и документација обраде података.

4. ЗАВРШНА ОДРЕДБА

Члан 98.

Ова уредба ступа на снагу осмог дана од дана објављивања у „Службеном гласнику Републике Србије”.

05 број 95-13842/2002-001
 У Београду, 17. октобра 2002. године

Влада Републике Србије

Потпредседник,
мр Миодраг Исаков, с.р.

Образац број 1

ТИП Ц

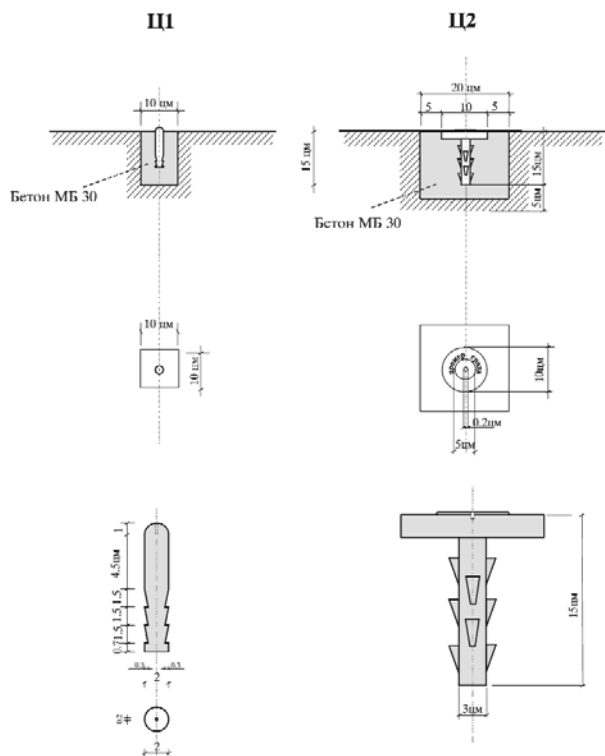

Образац број 2

ТИП Д

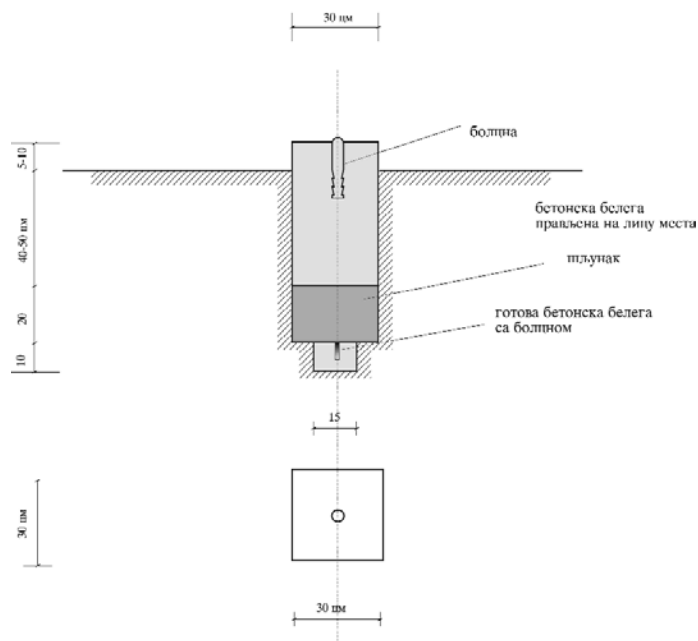

Образац број 3

РЕПУБЛИКА СРБИЈА
 РЕПУБЛИЧКИ ГЕОДЕТСКИ ЗАВОД

страна

Општина: Катастарска општина:

| Број тачке | Скица положаја тачке | Тип стабилизације | Примедба |
|------------|----------------------|-------------------|----------|
| | | | |
| | | | |
| | | | |
| | | | |

| | |
|--|--------|
| Рачуновођа, технички секретар, књижничар, шеф службе, референт сарадник (IV степен стручне спреме) | 9,00 |
| Кувар и пекар (V степен стручне спреме) | 8,80 |
| Домар (V степен стручне спреме) | 8,55 |
| Вођа смене (IV степен стручне спреме) | 8,50 |
| Вођа смене (III степен стручне спреме) | 8,10 |
| Домар, економ, кувар, фригомеханичар, административно финансијско књиговодствени радник, посластичар, рецепционар, возач путничког возила, мајстор светла и тона, сценски мајстор (IV степен стручне спреме) | 8,05 |
| Кувар, пекар, месар, фригомеханичар (III степен стручне спреме) | 7,90 |
| Домар, руковалац парних котлова, возач, столар, електричар, економ, дактилограф, бравар, касир, точилац пића, магационер, посластичар и конобар (III степен стручне спреме) | 7,45 |
| Помоћни радник у кухињи (II степен стручне спреме) | 6,59 |
| Домар, помоћни ложач, курир, радник обезбеђења, магационер, судоперка и портир (II степен стручне спреме) | 6,50 |
| Вешерка и пегларка (II степен стручне спреме) | 6,24 |
| Хигијеничар (II степен стручне спреме) | 6,16 |
| Спремачица (I степен стручне спреме) | 6,00 |
| Физички радник | 5,70 |
| 6. У студентском стандарду: | |
| Директор установе преко 15 јединица | 15,17 |
| Директор установе од 10 до 15 јединица | 14,97 |
| Директор установе до 10 јединица, директор СКЦ-а и дома културе, директор студентског опоравилишта | 14,70 |
| Заменик директора | 14,11 |
| Помоћни директора | 13,73 |
| Руководилац сектора | 13,54 |
| Управник дома, управник ресторана | 13,44 |
| Васпитач у дому (VII степен стручне спреме) | 12,48 |
| Уредник програма, уредник трибине, библиотекар, стручни сарадник у дому, шеф рачуноводства, шеф службе, секретар (VII степен стручне спреме) | 12,17 |
| Правник, економиста, технолог, кустос, дизајнер, организатор и реализатор програма (VII степен стручне спреме) | 12,00 |
| Административно финансијски радник, програмер, нутрициониста, социјални радник у дому, секретар, стручни сарадник, референт и шеф службе (VI степен стручне спреме) | 9,80 |
| Шеф службе (V степен стручне спреме) | 9,15 |
| Вођа смене (V степен стручне спреме) | 9,05 |
| Рачуновођа, технички секретар, књижничар, шеф службе, референт сарадник (IV степен стручне спреме) | 9,00 |
| Кувар и пекар (V степен стручне спреме) | 8,80 |
| Домар (V степен стручне спреме) | 8,55 |
| Вођа смене (IV степен стручне спреме) | 8,50 |
| Вођа смене (III степен стручне спреме) | 8,10 |
| Домар, економ, кувар, фригомеханичар, административно финансијско књиговодствени радник, посластичар, рецепционар, возач путничког возила, мајстор светла и тона, сценски мајстор (IV степен стручне спреме) | 8,05 |
| Кувар, пекар, месар, фригомеханичар (III степен стручне спреме) | 7,90 |
| Домар, руковалац парних котлова, возач, столар, електричар, економ, дактилограф, бравар, касир, точилац пића, магационер, посластичар и конобар (III степен стручне спреме) | 7,45 |
| Помоћни радник у кухињи (II степен стручне спреме) | 6,59 |
| Домар, помоћни ложач, курир, радник обезбеђења, магационер, судоперка и портир (II степен стручне спреме) | 6,50 |
| Вешерка и пегларка (II степен стручне спреме) | 6,24 |
| Хигијеничар (II степен стручне спреме) | 6,16 |
| Спремачица (I степен стручне спреме) | 6,00 |
| Физички радник | 5,70." |

Члан 2.

Ова уредба ступа на снагу осмог дана од дана објављивања у „Службеном гласнику Републике Србије”, а примењиваће се од обрачуна и исплате плата за октобар 2002. године.

05 број 120-8187/2002-002

У Београду, 22. октобра 2002. године

Влада Републике Србије

Потпредседник,
мр **Миодраг Исаков**, с.р.

1751

На основу члана 8. Закона о платама у државним органима и јавним службама („Службени гласник РС”, број 34/2001),
Влада Републике Србије доноси

УРЕДБУ

О КОЕФИЦИЈЕНТИМА ЗА ОБРАЧУН И ИСПЛАТУ ПЛАТА ИМЕНОВАНИХ И ПОСТАВЉЕНИХ ЛИЦА И ЗАПОСЛЕНИХ У ДРЖАВНИМ ОРГАНИМА

Члан 1.

Овом уредбом утврђују се коефицијенти за обрачун и исплату плата именованих и постављених лица и запослених у министарствима, посебним организацијама, судовима, јавним тужилаштвима, Републичком јавном правобранилаштву, органима за прекршаје, у службама председника Републике, Народне скупштине Републике Србије (у даљем тексту: Народна скупштина), Владе Републике Србије (у даљем тексту: Влада) и Уставног суда.

Члан 2.

Коефицијенти за обрачун и исплату плата именованих и постављених лица износе:

- 24,00 за функционера који руководи посебном организацијом, генералног секретара председника Републике, секретара Народне скупштине, генералног секретара Владе и заменика министра;
- 22,00 за заменика секретара Народне скупштине, заменика генералног секретара Владе, заменика функционера који руководи посебном организацијом и функционера који руководи органом управе у саставу министарства;
- 21,50 за секретара министарства, помоћника министра, главног инспектора финансијске полиције и директора Управе за заједничке послове републичких органа;
- 21,10 за републичког јавног правобраниоца;
- 20,20 за помоћника функционера који руководи посебном организацијом и заменика директора Управе за заједничке послове републичких органа;
- 19,10 за заменика републичког јавног правобраниоца;
- 17,70 за републичког саветника, помоћника функционера који руководи органом управе у саставу министарства, секретара Уставног суда, секретара Врховног суда Србије и помоћника директора Управе за заједничке послове републичких органа;
- 17,00 за председника већа за прекршаје;
- 16,50 за начелника округа;
- 16,00 за саветника Народне скупштине;
- 15,10 за судију већа за прекршаје и старешину општинског органа за прекршаје, и
- 14,10 за судију општинског органа за прекршаје.

Члан 3.

Постављена лица у службама председника Републике, Народне скупштине, Владе и Уставног суда за која овом уредбом нису утврђени коефицијенти уподобљавају се постављеним лицима за која су овом уредбом утврђени коефицијенти, полазећи од сложености послова и одговорности.

Члан 4.

За обрачун и исплату плата запослених у државним органима примењују се следећи коефицијенти:

- 16,50 за вишег саветника и саветника Врховног суда Србије;
- 14,10 за саветника, судског саветника и саветника у јавном тужилаштву;
- 11,30 за самосталног стручног сарадника, вишег судијског сарадника и вишег тужилачког сарадника;
- 10,10 за вишег стручног сарадника, судијског сарадника и тужилачког сарадника;
- 9,80 за стручног сарадника, преводиоца и библиотекара;
- 9,30 за вишег сарадника;
- 8,40 за сарадника;
- 8,30 за стенографа, висококвалификованог радника и вишег референта;
- 8,20 за референта и дактилографа;
- 7,50 за квалификованог радника, и
- 6,00 за неквалификованог радника.

Члан 5.

Коефицијент утврђен за звање, односно занимање увећава се: – по основу руковођења, у зависности од сложености послова и одговорности – од 0,50 до 1,50;

– запосленом одговорном за припрему и извршење буџета или финансијског плана, вођење пословних књига и састављање рачуноводствених извештаја и запосленом на пословима интерне контроле у смислу Закона о буџетском систему – за 1,00;

– запосленом на инспекцијским пословима – највише до 20%.

Запосленом који има право на увећање коефицијента по основима из става 1. ал. 1. и 2. овог члана укупно увећање коефицијента не може бити веће од 2,00.

Запосленом који има право на увећање коефицијента по основима из става 1. ал. 1. и 3. овог члана коефицијент утврђен за звање увећава се за одређени проценат по основу рада на инспекцијским пословима, па се тако добијени коефицијент увећава по основу руковођења, с тим што укупан коефицијент не може бити већи од 19,80.

Члан 6.

Даном ступања на снагу ове уредбе престаје да важи Уредба о коефицијентима за обрачун и исплату плата именованих за звање увешаних лица и запослених у државним органима („Службени гласник Републике Србије”, број 45/2001).

Члан 7.

Ова уредба ступа на снагу наредног дана од дана објављивања у „Службеном гласнику Републике Србије”, а примењује се почев од обрачуна и исплате плата за октобар 2002. године.

05 број 110-13743/2002
У Београду, 22. октобра 2002. године

Влада Републике Србије

Потпредседник,
мр Миодраг Исаков, с.р.

1752

На основу члана 26. став 2. Закона о Влади Републике Србије („Службени гласник РС”, бр. 5/91 и 45/93),
Влада Републике Србије доноси

О Д Л У К У

О ОБРАЗОВАЊУ КОМИСИЈЕ ЗА КООРДИНАЦИЈУ ПРОЦЕСА ПРИСТУПАЊА ЕВРОПСКОЈ УНИЈИ

1. Образује се Комисија за координацију процеса приступања Европској унији (у даљем тексту: Комисија).

2. Задачи Комисије су: предлагање мера за покретање и унапређивање сарадње републичких органа и организација надлежних за доношење и спровођење политика које су везане за процес придруживања Европској унији; утврђивање приоритета и најповољнијих начина за усклађивање политика и прописа Републике Србије са стандардима Европске уније; предлагање мера у вези са усаглашавањем законодавства, институционалним променама и реформом политика у надлежности Републике Србије које су услов и потреба придруживања Европској унији; праћење реализације предложених мера.

3. Чланове Комисије именује Влада.

Радам Комисије руководи председник Комисије, кога именује Влада из редова чланова Комисије.

4. Комисија може ради проучавања појединих нарочито сложених питања ангажовати стручне и образовне организације и научне раднике.

5. Комисија у свом раду може користити стручну помоћ која јој је пружена у виду међународних пројеката.

6. Комисија може тражити од државних органа, организација и агенција податке, обавештења и извештаје.

7. Стручне и административно-техничке послове за потребе Комисије обављаће Министарство за економске везе са иностранством – Сектор за европске интеграције.

8. Ову одлуку објавити у „Службеном гласнику Републике Србије”.

05 број 119-13972/2002-001
У Београду, 17. октобра 2002. године

Влада Републике Србије

Потпредседник,
мр Миодраг Исаков, с.р.

1753

На основу члана 26. став 2. Закона о Влади Републике Србије („Службени гласник РС”, бр. 5/91 и 45/93),
Влада Републике Србије доноси

О Д Л У К У

О ИЗМЕНАМА И ДОПУНАМА ОДЛУКЕ О ОБРАЗОВАЊУ МЕЂУРЕСОРСКЕ РАДНЕ ГРУПЕ ЗА ИЗРАДУ ПРЕПОРУКА ЗА ПОЈЕДНОСТАВЉИВАЊЕ УСЛОВА И ПОСТУПАКА ОСНИВАЊА И РАЗВОЈА МАЛИХ И СРЕДЊИХ ПРЕДУЗЕЋА И ПРИВАТНОГ ПРЕДУЗЕТНИШТВА

1. У Одлуци о образовању Међуресорске радне групе за израду препорука за поједностављивање услова и поступака оснивања и развоја малих и средњих предузећа и приватног предузетништва („Службени гласник РС”, бр. 32/01 и 45/01), у тачки 2. реч „девет” замењује се речју: „једанаест”.

У тачки 2. алинеје пета и седма мењају се и гласе:

„– др Благоје Пауновић, помоћник министра за привреду и приватизацију,

– др Ратко Салатић, помоћник министра за урбанизам и грађевину.”

У тачки 2. после девете алинеје брише се тачка и додају две алинеје које гласе:

„– Ивица Ежденци, заменик министра за државну управу и локалну самоуправу,

– Михајло Гаврић, заменик министра за заштиту природних богатстава и животне средине.”

2. Тачка 4. мења се и гласи:

„За секретара Радне групе одређује се мр Андреја Марушић.”

3. Ову одлуку објавити у „Службеном гласнику Републике Србије”.

05 број 119-13944/2002-2
У Београду, 17. октобра 2002. године

Влада Републике Србије

Потпредседник,
мр Миодраг Исаков, с.р.

1754

На основу члана 12. став 3. Закона о локалној самоуправи („Службени гласник РС”, број 9/2002) и члана 30. став 2. Закона о Влади Републике Србије („Службени гласник РС”, бр. 5/91 и 45/93),
Влада Републике Србије доноси

О Д Л У К У

О ДАВАЊУ САГЛАСНОСТИ НА ОДЛУКУ О УСПОСТАВЉАЊУ САРАДЊЕ ГРАДА КРАГУЈЕВЦА И ГРАДА СПРИНГФИЛДА, ОХАЈО, САД

I

Даје се сагласност на Одлуку о успостављању сарадње града Крагујевца и града Спрингфилда, Охајо САД, коју је донела Скупштина града Крагујевца, на седници одржаној 5. јула 2002. године.

II

Ову одлуку објавити у „Службеном гласнику Републике Србије”.

05 број 02-10019/2002-003
У Београду, 24. октобра 2002. године

Влада Републике Србије

Потпредседник,
мр Миодраг Исаков, с.р.

1755

На основу члана 12. став 3. Закона о локалној самоуправи („Службени гласник РС”, број 9/2002) и члана 30. став 2. Закона о Влади Републике Србије („Службени гласник РС”, бр. 5/91 и 45/93),
Влада Републике Србије доноси

О Д Л У К У

О ДАВАЊУ САГЛАСНОСТИ НА ОДЛУКУ О УСПОСТАВЉАЊУ САРАДЊЕ ГРАДА КРАГУЈЕВЦА И ГРАДА БИЕЛСКО-БИАЛЕ, ПОЉСКА

I

Даје се сагласност на Одлуку о успостављању сарадње града Крагујевца и града Биелско-Биале, Пољска, коју је донела Скупштина града Крагујевца на седници одржаној 6. маја 2002. године.

II

Ову одлуку објавити у „Службеном гласнику Републике Србије”.

05 број 06-7067/2002-002
У Београду, 24. октобра 2002. године.

Влада Републике Србије

Потпредседник,
мр Миодраг Исаков, с.р.

1756

На основу члана 17. став 2. Закона о акцизама („Службени гласник РС”, бр. 22/2001 и 73/2001),
Влада Републике Србије објављује

УСКЛАЂЕНЕ ДИНАРСКЕ ИЗНОСЕ АКЦИЗА

из чл. 9. до 15. Закона о акцизама са стопом раста цена на мало у јулу, августу и септембру 2002. године

| Акциза | Усклађени износ акцизе |
|---|------------------------|
| 1 | 2 |
| Деривати нафте: | |
| – све врсте моторног бензина | 19,79 дин/лит. |
| – све врсте дизел-горива | 10,99 дин/лит. |
| – уље за ложење специјално (Ј) и уље за ложење лако специјално (ЈС) | 7,75 дин/лит. |
| – млазно гориво и авионски бензин | 3,89 дин/кг |
| – моторна уља и мазива | 71,86 дин/лит. |
| – течни нафтни гас | 2,74 дин/кг |
| – петролеј за осветљење | 3,58 дин/кг |
| Дуванске прерађевине: | |
| – цигарете групе А | 20,89 дин/пак. |
| – цигарете групе Б | 9,35 дин/пак. |
| – цигарете групе Ц | 4,40 дин/пак. |
| – цигаре и цигарилоси | 0,73 дин/ком. |
| – резани дуван, дуван за лулу и жвакање и бурмут | 14,08 дин/кг |
| Етил-алкохол (етанол): | |
| – денатурисани алкохол за гориво | 10,06 дин/hl |
| – алкохол који се користи за производњу алкохолних пића и козметичких препарата | 28,73 дин/hl |
| – алкохол који се продаје апотекама, болницама, трговини и другим крајњим потрошачима | 18,68 дин/hl |
| Алкохолна пића: | |
| – природна вина, медицинска вина и медовина | 17,24 дин/лит. |
| – пиво | 7,18 дин/лит. |
| – природна ракија и вињак | 43,12 дин/лит. |
| – жестока пића и друга алкохолна пића, осим вискија, шина и коњака | 57,48 дин/лит. |
| – виски, цин и коњак | 86,22 дин/лит. |
| Освежавајућа безалкохолна пића | 2,16 дин/лит. |
| Кафа (сирова, пржена, млевена и екстракт кафе) | 14,37 дин/кг |
| Со за исхрану | 2,86 дин/кг |

Усклађени динарски износи акциза примењују се наредног дана од дана објављивања у „Службеном гласнику Републике Србије”.

05 број 43-14916/2002
У Београду, 24. октобра 2002. године

Влада Републике Србије

Потпредседник,
мр Миодраг Исаков, с.р.

1757

На основу члана 17. став 2. Закона о акцизама („Службени гласник РС”, бр. 22/2001 и 73/2001), а у вези са чланом 5. став 6. Уредбе о условима и начину обрачунавања јавних прихода, садржини и начину вођења евиденције за промет робе са АП Косово и Метохија („Службени гласник РС”, бр. 48/2001 и 26/2002),
Влада Републике Србије објављује

УСКЛАЂЕНИ ИЗНОС ТАКСЕ ЗА ИЗРАВНАЊЕ ПОРЕСКОГ ОПТЕРЕЂЕЊА

из члана 5. став 3. Уредбе о условима и начину обрачунавања јавних прихода, садржини и начину вођења евиденције за промет робе са АП Косово и Метохија са стопом раста цена на мало у јуну, јулу и августу 2002. године

1. Усклађени износ таксе на деривате нафте и цигарете за изравнање пореског оптерећења са растом цена на мало у јуну, јулу и августу 2002. године износи 196.626,93 динара у девизној противвредности по цистерни, односно шлеперу.

2. Усклађени износ таксе из тачке 1. примењује се наредног дана од дана објављивања у „Службеном гласнику Републике Србије”.

05 број 43-14917/2002
У Београду, 24. октобра 2002. године

Влада Републике Србије

Потпредседник,
мр Миодраг Исаков, с.р.

1758

На основу члана 44а став 4. Закона о државној управи („Службени гласник РС”, бр. 20/92, 6/93, 48/93, 53/93, 67/93, 48/94 и 49/99),
Влада Републике Србије донела је

РЕШЕЊЕ

О ПОСТАВЉЕЊУ ЗАМЕНИКА МИНИСТРА УРБАНИЗМА И ГРАЂЕВИНА

I
Поставља се Наталија Стојановић за заменика министра урбанизма и грађевина.

II
Ово решење објавити у „Службеном гласнику Републике Србије”.

24 број 119-13995/2002
У Београду, 17. октобра 2002. године

Влада Републике Србије

Потпредседник,
проф. др Жарко Кораћ, с.р.

1759

На основу члана 48. став 3. Закона о државној управи („Службени гласник РС”, бр. 20/92, 6/93, 48/93, 53/93, 67/93, 48/94 и 49/99),
Влада Републике Србије донела је

РЕШЕЊЕ

О ПОСТАВЉЕЊУ ПОМОЋНИКА ДИРЕКТОРА РЕПУБЛИЧКЕ УПРАВЕ ЈАВНИХ ПРИХОДА

I
Поставља се Миодраг Павићевић за помоћника директора Републичке управе јавних прихода – директора Центра за велике пореске обвезнике.

II
Ово решење објавити у „Службеном гласнику Републике Србије”.

24 број 119-13733/2002
У Београду, 17. октобра 2002. године

Влада Републике Србије

Потпредседник,
проф. др Жарко Кораћ, с.р.

1760

На основу члана 78. став 2. Закона о вишој школи („Службени гласник РС”, бр. 50/92, 39/93, 53/93, 67/93, 48/94 и 24/96),
Влада Републике Србије донела је

РЕШЕЊЕ**О РАЗРЕШЕЊУ ДИРЕКТОРА ВИШЕ МЕДИЦИНСКЕ ШКОЛЕ У ЋУПРИЈИ****I**

Разрешава се др Љубомир Марић дужности директора Више медицинске школе у Ћуприји.

II

Ово решење објавити у „Службеном гласнику Републике Србије”.

24 број 119-14007/2002
У Београду, 17. октобра 2002. године

Влада Републике Србије

Потпредседник,
проф. др **Жарко Кораћ**, с.р.

1761

На основу члана 78. став 2. Закона о вишој школи („Службени гласник РС”, бр. 50/92, 39/93, 53/93, 67/93, 48/94 и 24/96),
Влада Републике Србије донела је

РЕШЕЊЕ**О ИМЕНОВАЊУ ДИРЕКТОРА ВИШЕ МЕДИЦИНСКЕ ШКОЛЕ У ЋУПРИЈИ****I**

Именује се др Љубомир Марић за директора Више медицинске школе у Ћуприји.

II

Ово решење објавити у „Службеном гласнику Републике Србије”.

24 број 119-14007/2002-1
У Београду, 17. октобра 2002. године

Влада Републике Србије

Потпредседник,
проф. др **Жарко Кораћ**, с.р.

1762

На основу члана 49. став 4. Закона о здравственој заштити („Службени гласник РС”, бр. 17/92, 26/92, 50/92, 52/93, 53/93, 67/93, 48/94, 25/96 и 18/2002),
Влада Републике Србије донела је

РЕШЕЊЕ**О РАЗРЕШЕЊУ ПРЕДСЕДНИКА И ЧЛАНОВА УПРАВНОГ И НАДЗОРНОГ ОДБОРА ЗАВОДА ЗА ЗДРАВСТВЕНУ ЗАШТИТУ РАДНИКА МИНИСТАРСТВА УНУТРАШЊИХ ПОСЛОВА, БЕОГРАД****I**

Разрешавају се дужности у Управном одбору Завода за здравствену заштиту радника Министарства унутрашњих послова, Београд:

1. Обрад Стевановић, председник Управног одбора,
2. др Марко Кнежевић, члан Управног одбора,
3. Жељко Пурић, члан Управног одбора,
4. Часлав Голубовић, члан Управног одбора,
5. Иван Максимовић, члан Управног одбора.

II

Разрешавају се дужности у Надзорном одбору Завода за здравствену заштиту радника Министарства унутрашњих послова, Београд:

1. Милан Проданић, председник Надзорног одбора,
2. др Драган Рогуља, члан Надзорног одбора,
3. Србислав Васић, члан Надзорног одбора.

III

Ово решење објавити у „Службеном гласнику Републике Србије”.

24 број 119-13973/2002
У Београду, 17. октобра 2002. године

Влада Републике Србије

Потпредседник,
проф. др **Жарко Кораћ**, с.р.

1763

На основу члана 49. став 4. Закона о здравственој заштити („Службени гласник РС”, бр. 17/92, 26/92, 50/92, 52/93, 53/93, 67/93, 48/94, 25/96 и 18/2002),
Влада Републике Србије донела је

РЕШЕЊЕ**О ИМЕНОВАЊУ ПРЕДСЕДНИКА И ЧЛАНОВА УПРАВНОГ И НАДЗОРНОГ ОДБОРА ЗАВОДА ЗА ЗДРАВСТВЕНУ ЗАШТИТУ РАДНИКА МИНИСТАРСТВА УНУТРАШЊИХ ПОСЛОВА, БЕОГРАД****I**

У Управни одбор Завода за здравствену заштиту радника Министарства унутрашњих послова, Београд, именују се:

– за председника
потпуковник Александар Вельковић, начелник Одељења за системско-правне послове у Министарству унутрашњих послова,

– за чланове:

1. мр др Горан Милашиновић, интерниста-кардиолог, директор Републичког пејсмејкер центра Клиничког центра Србије,
2. Веселин Јевросимовић, власник компаније Com Trade Group,

3. прим. др Марија Такач-Костић, др медицине рада у Заводу за здравствену заштиту радника Министарства унутрашњих послова, Београд,

4. др Слободан Ђурић, др стоматологије у Заводу за здравствену заштиту радника Министарства унутрашњих послова, Београд.

II

У Надзорни одбор Завода за здравствену заштиту радника Министарства унутрашњих послова, Београд, именују се:

– за председника

мр Драган Вулић, помоћник министра правде,

– за чланове:

1. потпуковник Петар Андријанић, помоћник начелника Управе у седишту Министарства унутрашњих послова,

2. др Зорица Тепавчевић, специјалиста-физијатар у Заводу за здравствену заштиту радника Министарства унутрашњих послова, Београд.

III

Ово решење објавити у „Службеном гласнику Републике Србије”.

24 број 119-13973/2002-1
У Београду, 17. октобра 2002. године

Влада Републике Србије

Потпредседник,
проф. др **Жарко Кораћ**, с.р.

1764

На основу члана 98. став 1. и члана 108. став 1. Закона о прекршајима („Службени гласник РС”, број 44/89 и „Службени гласник РС”, бр. 21/90, 11/92, 6/93, 20/93, 53/93, 67/93, 28/94, 16/97, 37/97, 36/98, 44/98 и 65/2001),
Влада Републике Србије донела је

РЕШЕЊЕ**О ПРЕСТАЈУ ДУЖНОСТИ СУДИЈЕ ГРАДСКОГ СУДИЈЕ ЗА ПРЕКРШАЈЕ ГРАДА БЕОГРАДА****I**

Оливери Дреџун престаје дужност судије Градског судије за прекршаје града Београда са 30. септембром 2002. године, на лични захтев.

II

Ово решење објавити у „Службеном гласнику Републике Србије”.

24 број 119-14236/2002
У Београду, 17. октобра 2002. године

Влада Републике Србије

Потпредседник,
проф. др **Жарко Кораћ**, с.р.

1765

На основу члана 20. став 2. и члана 22. став 2. Закона о условима за обављање послова вештачења („Службени гласник РС”, бр. 16/87 и 17/87),

Министар правде доноси

РЕШЕЊЕ**О БРИСАЊУ УПИСА У РЕГИСТАР СТАЛНИХ ВЕШТАКА**

I

У Решењу о објављивању Регистра сталних вештака за које су решења донета у периоду од 25. марта 1991. до 30. априла 1994. године о упису у Регистар („Службени гласник РС”, број 36/94) – у делу Окружни суд Нови Сад – област графоскопија и графологија – под редним бројем 1, Томашевић Радојка (Андрија), постојећи текст замењује се речима: „Томашевић Радојка брише се из Регистра сталних вештака”.

II

Ово решење објавити у „Службеном гласнику Републике Србије”.

Број 740/0497/93
У Београду, 14. октобра 2002. године

Министар,
др **Владан Батић**, с.р.

1766

На основу члана 72. став 1. Закона о државном премеру и катастру и уписима права на непокретностима („Службени гласник РС”, бр. 83/92, 53/93, 67/93, 48/94, 12/96, 15/96, 34/2001 и 25/2002), Републички геодетски завод доноси

РЕШЕЊЕ**О ПОТВРДИ КАТАСТАРСКОГ ОПЕРАТА ЗА ДЕО КАТАСТАРСКЕ ОПШТИНЕ БЕРИЉЕ**

1. Потврђује се да је катастарски операт, као део катастра непокретности за део катастарске општине Бериле, општина Прокупље, која припада катастарском срезу Житораћа, израђен у складу са важећим прописима.

2. Део катастарске општине Бериле, за који је израђен катастарски операт обухвата катастарске парцеле број 154, 155 и 156.

3. Катастарски операт, односно катастар непокретности из тачке 1. овог решења, примењиваће се наредног дана од дана објављивања овог решења у „Службеном гласнику Републике Србије”.

4. Даном почетка примене катастарског операта, односно катастра непокретности из тачке 1. овог решења, у смислу члана 151. став 1. Закона о државном премеру и катастру и уписима права на непокретностима, за део катастарске општине Бериле, престаје да важи катастар земљишта.

5. Примерак овог решења је саставни део збирке исправа катастра непокретности за део катастарске општине Бериле.

6. Ово решење објавити у „Службеном гласнику Републике Србије”.

03 број 951-597/02
У Београду, 5. октобра 2002. године

Директор,
др **Иван Р. Алексић**, с.р.

1767

На основу члана 72. став 1. Закона о државном премеру и катастру и уписима права на непокретностима („Службени гласник РС”, бр. 83/92, 53/93, 67/93, 48/94, 12/96, 15/96, 34/2001 и 25/2002), Републички геодетски завод доноси

РЕШЕЊЕ**О ПОТВРДИ КАТАСТАРСКОГ ОПЕРАТА ЗА ДЕО КАТАСТАРСКЕ ОПШТИНЕ ПИРОТ (ВАН ВАРОШИ)**

1. Потврђује се да је катастарски операт, као део катастра непокретности за део катастарске општине Пирот (ван вароши), општина Пирот, која припада катастарском срезу Пирот, израђен у складу са важећим прописима.

2. Део катастарске општине Пирот (ван вароши), за који је израђен катастарски операт обухвата катастарске парцеле број 4313 и 4302.

3. Катастарски операт, односно катастар непокретности из тачке 1. овог решења, примењиваће се наредног дана од дана објављивања овог решења у „Службеном гласнику Републике Србије”.

4. Даном почетка примене катастарског операта, односно катастра непокретности из тачке 1. овог решења, у смислу члана 151. став 1. Закона о државном премеру и катастру и уписима права на непокретностима, за део катастарске општине Пирот (ван вароши) престаје да важи катастар земљишта.

5. Примерак овог решења је саставни део збирке исправа катастра непокретности за део катастарске општине Пирот (ван вароши).

6. Ово решење објавити у „Службеном гласнику Републике Србије”.

03 број 951-607/02
У Београду, 10. октобра 2002. године

Директор,
др **Иван Р. Алексић**, с.р.

1768

На основу члана 72. став 1. Закона о државном премеру и катастру и уписима права на непокретностима („Службени гласник РС”, бр. 83/92, 53/93, 67/93, 48/94, 12/96, 15/96, 34/2001 и 25/2002), Републички геодетски завод доноси

РЕШЕЊЕ**О ПОТВРДИ КАТАСТАРСКОГ ОПЕРАТА ЗА ДЕО КАТАСТАРСКЕ ОПШТИНЕ СЕВОЈНО**

1. Потврђује се да је катастарски операт, као део катастра непокретности за део катастарске општине Севојно, општина Ужице, која припада катастарском срезу Ужице, израђен у складу са важећим прописима.

2. Део катастарске општине Севојно, за који је израђен катастарски операт обухвата катастарску парцелу број 1984/3.

3. Катастарски операт, односно катастар непокретности из тачке 1. овог решења, примењиваће се наредног дана од дана објављивања овог решења у „Службеном гласнику Републике Србије”.

4. Даном почетка примене катастарског операта, односно катастра непокретности из тачке 1. овог решења, у смислу члана 151. став 1. Закона о државном премеру и катастру и уписима права на непокретностима, за део катастарске општине Севојно престаје да важи катастар земљишта.

5. Примерак овог решења је саставни део збирке исправа катастра непокретности за део катастарске општине Севојно.

6. Ово решење објавити у „Службеном гласнику Републике Србије”.

03 број 951-557/02
У Београду, 10. октобра 2002. године

Директор,
др **Иван Р. Алексић**, с.р.

1769

На основу члана 72. став 1. Закона о државном премеру и катастру и уписима права на непокретностима („Службени гласник РС”, бр. 83/92, 53/93, 67/93, 48/94, 12/96, 15/96, 34/2001 и 25/2002), Републички геодетски завод доноси

РЕШЕЊЕ**О ПОТВРДИ КАТАСТАРСКОГ ОПЕРАТА ЗА ДЕО КАТАСТАРСКЕ ОПШТИНЕ ПРИБОЈ**

1. Потврђује се да је катастарски операт, као део катастра непокретности за део катастарске општине Прибој, општина Прибој, која припада катастарском срезу Прибој, израђен у складу са важећим прописима.

2. Део катастарске општине Прибој, за који је израђен катастарски операт обухвата катастарске парцеле број 622, 623/1, 623/2 и 710.

3. Катастарски операт, односно катастар непокретности из тачке 1. овог решења, примењиваће се наредног дана од дана објављивања овог решења у „Службеном гласнику Републике Србије”.

4. Даном почетка примене катастарског операта, односно катастра непокретности из тачке 1. овог решења, у смислу члана 151. став 1. Закона о државном премеру и катастру и уписима права на непокретностима, за део катастарске општине Прибој престаје да важи катастар земљишта.

5. Примерак овог решења је саставни део збирке исправа катастра непокретности за део катастарске општине Прибој.

6. Ово решење објавити у „Службеном гласнику Републике Србије”.

03 број 951-625/02

У Београду, 10. октобра 2002. године

Директор,
др **Иван Р. Алексић**, с.р.

1770

На основу члана 72. став 1. Закона о државном премеру и катастру и уписима права на непокретностима („Службени гласник РС”, бр. 83/92, 53/93, 67/93, 48/94, 12/96, 15/96, 34/2001 и 25/2002), Републички геодетски завод доноси

РЕШЕЊЕ**О ПОТВРДИ КАТАСТАРСКОГ ОПЕРАТА ЗА ДЕО КАТАСТАРСКЕ ОПШТИНЕ БАЊА**

1. Потврђује се да је катастарски операт, као део катастра непокретности за део катастарске општине Бања, општина Прибој, која припада катастарском срезу Прибој, израђен у складу са важећим прописима.

2. Део катастарске општине Бања, за који је израђен катастарски операт обухвата катастарске парцеле број 1296, 1304, 1305.

3. Катастарски операт, односно катастар непокретности из тачке 1. овог решења, примењиваће се наредног дана од дана објављивања овог решења у „Службеном гласнику Републике Србије”.

4. Даном почетка примене катастарског операта, односно катастра непокретности из тачке 1. овог решења, у смислу члана 151. став 1. Закона о државном премеру и катастру и уписима права на непокретностима, за део катастарске општине Бања престаје да важи катастар земљишта.

5. Примерак овог решења је саставни део збирке исправа катастра непокретности за део катастарске општине Бања.

6. Ово решење објавити у „Службеном гласнику Републике Србије”.

03 број 951-626/02

У Београду, 10. октобра 2002. године

Директор,
др **Иван Р. Алексић**, с.р.

1771

На основу члана 72. став 1. Закона о државном премеру и катастру и уписима права на непокретностима („Службени гласник РС”, бр. 83/92, 53/93, 67/93, 48/94, 12/96, 15/96, 34/2001 и 25/2002), Републички геодетски завод доноси

РЕШЕЊЕ**О ПОТВРДИ КАТАСТАРСКОГ ОПЕРАТА ЗА ДЕО КАТАСТАРСКЕ ОПШТИНЕ ВАРЕВО**

1. Потврђује се да је катастарски операт, као део катастра непокретности за део катастарске општине Варево, општина Рашка,

која припада катастарском срезу Рашка, израђен у складу са важећим прописима.

2. Део катастарске општине Варево, за који је израђен катастарски операт обухвата катастарске парцеле број 4075/4, 4075/3, 4010/1, 4015/2, 4015/3, 4015/4, 4015/5, 4015/9, 4006/1, 4013/1, 4015/6, 4015/7, 4065/1, 4075/2 и 4075/1.

3. Катастарски операт, односно катастар непокретности из тачке 1. овог решења, примењиваће се наредног дана од дана објављивања овог решења у „Службеном гласнику Републике Србије”.

4. Даном почетка примене катастарског операта, односно катастра непокретности из тачке 1. овог решења, у смислу члана 151. став 1. Закона о државном премеру и катастру и уписима права на непокретностима, за део катастарске општине Варево престаје да важи катастар земљишта.

5. Примерак овог решења је саставни део збирке исправа катастра непокретности за део катастарску општину Варево.

6. Ово решење објавити у „Службеном гласнику Републике Србије”.

03 број 951-596/02

У Београду, 5. октобра 2002. године

Директор,
др **Иван Р. Алексић**, с.р.

1772

На основу члана 72. став 1. Закона о државном премеру и катастру и уписима права на непокретностима („Службени гласник РС”, бр. 83/92, 53/93, 67/93, 48/94, 12/96, 15/96, 34/2001 и 25/2002), Републички геодетски завод доноси

РЕШЕЊЕ**О ПОТВРДИ КАТАСТАРСКОГ ОПЕРАТА ЗА ДЕО КАТАСТАРСКЕ ОПШТИНЕ ПИРОТ (ГРАД)**

1. Потврђује се да је катастарски операт, као део катастра непокретности за део катастарске општине Пирот (град), општина Пирот, која припада катастарском срезу Пирот, израђен у складу са важећим прописима.

2. Део катастарске општине Пирот (град), за који је израђен катастарски операт обухвата катастарске парцеле број 608, 698/1, 1288/2, 1173 и 2096.

3. Катастарски операт, односно катастар непокретности из тачке 1. овог решења, примењиваће се наредног дана од дана објављивања овог решења у „Службеном гласнику Републике Србије”.

4. Даном почетка примене катастарског операта, односно катастра непокретности из тачке 1. овог решења, у смислу члана 151. став 1. Закона о државном премеру и катастру и уписима права на непокретностима, за део катастарске општине Пирот (град) престају да важе катастар земљишта.

5. Примерак овог решења је саставни део збирке исправа катастра непокретности за део катастарске општине Пирот (град).

6. Ово решење објавити у „Службеном гласнику Републике Србије”.

03 број 951-608/02

У Београду, 10. октобра 2002. године

Директор,
др **Иван Р. Алексић**, с.р.

1773

На основу члана 72. став 1. Закона о државном премеру и катастру и уписима права на непокретностима („Службени гласник РС”, бр. 83/92, 53/93, 67/93, 48/94, 12/96, 15/96, 34/2001 и 25/2002), Републички геодетски завод доноси

РЕШЕЊЕ**О ПОТВРДИ КАТАСТАРСКОГ ОПЕРАТА ЗА ДЕО КАТАСТАРСКЕ ОПШТИНЕ БЕЛА ПАЛАНКА (ВАРОШ)**

1. Потврђује се да је катастарски операт, као део катастра непокретности за део катастарске општине Бела Паланка (варош), општина Бела Паланка, која припада катастарском срезу Бела Паланка, израђен у складу са важећим прописима.

2. Део катастарске општине Бела Паланка (варош), за који је израђен катастарски операт обухвата катастарске парцеле број 206/5, 208/16, 651, 2784, 203 и 1130/1.

**ОГЛАСИ О ЈАВНИМ НАБАВКАМА
И ОБАВЕШТЕЊА О ДОДЕЛИ УГОВОРА О ЈАВНИМ НАБАВКАМА**

**НИС – НАФТНА ИНДУСТРИЈА СРБИЈЕ
НИС – РАФИНЕРИЈА НАФТЕ НОВИ САД**
део предузећа за производњу деривата нафте
Пут Шајкашког одреда бр. 4, 21000 Нови Сад

оглашава

**ЈАВНИ ПОЗИВ
за прикупљање понуда за набавку виљушкар**

Предмет набавке:

– виљушкар марке „caterpillar DP 20 K 2.0” дизел агрегат, са кабином

1. НИС – Нафтна индустрија Србије, НИС – Рафинерија нафте Нови Сад, део предузећа за производњу деривата нафте, позива све заинтересоване понуђаче да доставе своје понуде за набавку виљушкар, а према конкурсној документацији наручиоца. Право учешћа на овом јавном конкурсима имају домаћа или страна правна лица која испуњавају обавезне услове за учешће из члана 45. Закона о јавним набавкама. Услови су дати у конкурсној документацији.

2. Конкурсну документацију заинтересовани могу да преузму по објављивању овог позива у НИС – Рафинерија нафте Нови Сад, Комерцијални сектор, канцеларија бр. 61 у року од 15 дана од дана објављивања јавног позива у „Службеном гласнику РС”, уз доказ о уплати 5.000,00 динара, на жиро рачун 45700-604-0-614 код ЗОП, сврха: откуп конкурсне документације.

3. Сва упутства (образак понуде; упутство понуђачима како да саставе понуду; упутство како се доказује квалификација понуђача; образац изјаве да понуђач прихвата услове из јавног позива; модел уговора; врсту, техничке карактеристике, количину и опис робе; начин спровођења контроле и обезбеђивање гаранције квалитета, рок и место испоруке) садржана су у конкурсној документацији.

4. Заинтересовани понуђачи понуде треба да доставе у затвореној коверти с назнаком „Понуда за виљушкар – не отварати”, у року од 30 дана од дана објављивања јавног позива у „Службеном гласнику РС”.

5. Критеријум за избор најбоље понуде је економски најповољнија понуда. Релативни значај критеријума за бодовање повољности понуде дат је у конкурсној документацији.

6. Јавно отварање понуда извршиће се петог радног дана после истека рока за подношење понуда, у просторијама Комерцијалног сектора, Пут Шајкашког одреда бр. 4, II спрат, у 12,00 часова.

7. Сва додатна објашњења и информације о конкурсима могу се добити на тел. 021/616-942, факс 021/613-557 (контакт особа Михајло Николић).

**НИС – НАФТНА ИНДУСТРИЈА СРБИЈЕ
НИС – РАФИНЕРИЈА НАФТЕ НОВИ САД**
део предузећа за производњу деривата нафте
Пут Шајкашког одреда бр. 4, 21000 Нови Сад

оглашава

**ЈАВНИ ПОЗИВ
за прикупљање понуда за набавку материјала за покривање
металне конструкције крова на згради блендинг уља**

Предмет набавке:

1. трапезни поцинковани кровни лим,
2. термоизолација,
3. трапезаста челично-пластифицирани носачи,
4. везивна средства.

1. НИС – Нафтна индустрија Србије, НИС – Рафинерија нафте Нови Сад, део предузећа за производњу деривата нафте, позива све заинтересоване понуђаче да доставе своје понуде за набавку материјала за покривање металне конструкције крова, а према

конкурсној документацији наручиоца. Право учешћа на овом јавном конкурсима имају домаћа или страна правна лица која испуњавају обавезне услове за учешће из члана 45. Закона о јавним набавкама. Услови су дати у конкурсној документацији.

2. Конкурсну документацију заинтересовани могу да преузму по објављивању овог позива у НИС – Рафинерија нафте Нови Сад, Комерцијални сектор, канцеларија бр. 60 у року од 7 дана од дана објављивања јавног позива у „Службеном гласнику РС”, уз доказ о уплати 5.000,00 динара, на жиро рачун 45700-604-0-614 код ЗОП, сврха: откуп конкурсне документације.

3. Сва упутства (образак понуде; упутство понуђачима како да саставе понуду; упутство како се доказује квалификација понуђача; образац изјаве да понуђач прихвата услове из јавног позива; модел уговора; врсту, техничке карактеристике, квалитет, количину и опис робе; начин спровођења контроле и обезбеђивање гаранције квалитета, рок и место испоруке) садржана су у конкурсној документацији.

4. Заинтересовани понуђачи понуде треба да доставе у затвореној коверти с назнаком „Понуда за покривање металне конструкције крова – блендинг уља – не отварати”, у року од 15 дана од дана објављивања јавног позива у „Службеном гласнику РС”.

5. Критеријум за избор најбоље понуде је економски најповољнија понуда. Релативни значај критеријума за бодовање повољности понуде дат је у конкурсној документацији.

6. Јавно отварање понуда извршиће се трећег радног дана после истека рока за подношење понуда, у просторијама Комерцијалног сектора, Пут Шајкашког одреда бр. 4, II спрат, у 12,00 часова.

7. Сва додатна објашњења и информације о конкурсима могу се добити на тел. 021/27-849, факс 021/613-557 (контакт особа Зоран Станишић).

**НИС – НАФТНА ИНДУСТРИЈА СРБИЈЕ
НИС – РАФИНЕРИЈА НАФТЕ НОВИ САД**
део предузећа за производњу деривата нафте
Пут Шајкашког одреда бр. 4, 21000 Нови Сад

оглашава

**ЈАВНИ ПОЗИВ
за прикупљање понуда за набавку резервних делова
механичких заптивача „John Crane”**

Предмет набавке:

1. прстен клинасти,
2. прстен ротациони,
3. седишта,
4. опруге.

1. НИС – Нафтна индустрија Србије, НИС – Рафинерија нафте Нови Сад, део предузећа за производњу деривата нафте, позива све заинтересоване понуђаче да доставе своје понуде за набавку резервних делова механичких заптивача „JOHN CRANE”, а према конкурсној документацији наручиоца. Право учешћа на овом јавном конкурсима имају домаћа или страна правна лица која испуњавају обавезне услове за учешће из члана 45. Закона о јавним набавкама. Услови су дати у конкурсној документацији.

2. Конкурсну документацију заинтересовани могу да преузму по објављивању овог позива у НИС – Рафинерија нафте Нови Сад, Комерцијални сектор, канцеларија бр. 60 у року од 15 дана од дана објављивања јавног позива у „Службеном гласнику РС”, уз доказ о уплати 5.000,00 динара, на жиро рачун 45700-604-0-614 код ЗОП, сврха: откуп конкурсне документације.

3. Сва упутства (образак понуде; упутство понуђачима како да саставе понуду; упутство како се доказује квалификација понуђача; образац изјаве да понуђач прихвата услове из јавног позива; модел уговора; врсту, техничке карактеристике, квалитет, количину и опис робе; начин спровођења контроле и обезбеђивање гаранције квалитета, рок и место испоруке) садржана су у конкурсној документацији.

4. Заинтересовани понуђачи понуде треба да доставе у затвореној коверти с назнаком „Понуда за резервне делове 'JOHN CRANE', не отварати”, у року од 30 дана од дана објављивања јавног позива у „Службеном гласнику РС”.

5. Критеријум за избор најбоље понуде је економски најповољнија понуда. Релативни значај критеријума за бодовање повољности понуде дат је у конкурсној документацији.

6. Јавно отварање понуда извршиће се трећег радног дана после истека рока за подношење понуда, у просторијама Комерцијалног сектора, Пут Шајкашког одреда бр. 4, II спрат, у 12,00 часова.

7. Сва додатна објашњења и информације о конкурсима могу се добити на тел. 021/27-849, факс 021/613-557 (контакт особа Зоран Станишић).

**НИС – НАФТНА ИНДУСТРИЈА СРБИЈЕ
НИС – РАФИНЕРИЈА НАФТЕ НОВИ САД
део предузећа за производњу деривата нафте
Пут Шајкашког одреда бр. 4, 21000 Нови Сад**

оглашава

ЈАВНИ ПОЗИВ

**за прикупљање понуда за извођење радова на санацији
челичних гумираних резервоара**

1. НИС – Нафтна индустрија Србије, НИС – Рафинерија нафте Нови Сад, део предузећа за производњу деривата нафте, позива све заинтересоване понуђаче да доставе своје понуде за извођење радова, а према конкурсној документацији наручиоца. Право учешћа на овом јавном конкурсима имају домаћа или страна правна лица која испуњавају обавезне услове за учешће из члана 45. Закона о јавним набавкама. Услови су дати у конкурсној документацији.

2. Конкурсну документацију заинтересовани могу да преузму по објављивању овог позива у НИС – Рафинерија нафте Нови Сад, Комерцијални сектор, канцеларија бр. 63 у року од 15 дана од дана објављивања јавног позива у „Службеном гласнику РС”, уз доказ о уплати 5.000,00 динара, на жиро рачун 45700-604-0-614 код ЗОП, сврха: откуп конкурсне документације.

3. Сва упутства (образац понуде; упутство понуђачима како да саставе понуду; упутство како се доказује квалификација понуђача; образац изјаве да понуђач прихвата услове из јавног позива; модел уговора; врсту, техничке карактеристике, квалитет, количину и опис радова; начин спровођења контроле и обезбеђивање гаранције квалитета, рок и место извођења радова) садржана су у конкурсној документацији.

4. Заинтересовани понуђачи понуде треба да доставе у затвореној коверти с назнаком „Понуда за санацију гумираних резервоара – не отварати”, у року од 30 дана од дана објављивања јавног позива у „Службеном гласнику РС”.

5. Критеријум за избор најбоље понуде је економски најповољнија понуда. Релативни значај критеријума за бодовање повољности понуде дат је у конкурсној документацији.

6. Јавно отварање понуда извршиће се трећег радног дана после истека рока за подношење понуда, у просторијама Комерцијалног сектора, Пут Шајкашког одреда бр. 4, II спрат, у 12,00 часова.

7. Сва додатна објашњења и информације о конкурсима могу се добити на тел. 021/614-462, факс 021/613-557 (контакт особа Милан Балаћ).

**НИС – НАФТНА ИНДУСТРИЈА СРБИЈЕ
НИС – РАФИНЕРИЈА НАФТЕ НОВИ САД
део предузећа за производњу деривата нафте
Пут Шајкашког одреда бр. 4, 21000 Нови Сад**

оглашава

ЈАВНИ ПОЗИВ

**за прикупљање понуда за пружање услуга ремонта, поправке,
сервиса и техничких прегледа возила, аутодизалица, трактора,
приколица, возила са специјалном надградњом, виљушара,
мобилних компресора и мотора у оквиру агрегата**

1. НИС – Нафтна индустрија Србије, НИС – Рафинерија нафте Нови Сад, део предузећа за производњу деривата нафте, позива све заинтересоване понуђаче да доставе своје понуде за пружање услуга, а према конкурсној документацији наручиоца. Право учешћа на овом јавном конкурсима имају домаћа или страна правна лица која испуњавају обавезне услове за учешће из члана 45. Закона о јавним набавкама. Услови су дати у конкурсној документацији.

2. Конкурсну документацију заинтересовани могу да преузму по објављивању овог позива у НИС – Рафинерија нафте Нови Сад, Комерцијални сектор, канцеларија бр. 63 у року од 15 дана од дана објављивања јавног позива у „Службеном гласнику РС”, уз

доказ о уплати 5.000,00 динара, на жиро рачун 45700-604-0-614 код ЗОП, сврха: откуп конкурсне документације.

3. Сва упутства (образац понуде; упутство понуђачима како да саставе понуду; упутство како се доказује квалификација понуђача; образац изјаве да понуђач прихвата услове из јавног позива; модел уговора; врсту, техничке карактеристике, квалитет, количину и опис услуга; начин спровођења контроле и обезбеђивање гаранције квалитета, рок и место пружања услуга) садржана су у конкурсној документацији.

4. Заинтересовани понуђачи понуде треба да доставе у затвореној коверти с назнаком „Понуда за услуге одржавања возног парка – не отварати”, у року од 30 дана од дана објављивања јавног позива у „Службеном гласнику РС”.

5. Критеријум за избор најбоље понуде је економски најповољнија понуда. Релативни значај критеријума за бодовање повољности понуде дат је у конкурсној документацији.

6. Јавно отварање понуда извршиће се трећег радног дана после истека рока за подношење понуда, у просторијама Комерцијалног сектора, Пут Шајкашког одреда бр. 4, II спрат, у 12,00 часова.

7. Сва додатна објашњења и информације о конкурсима могу се добити на тел. 021/614-462, факс 021/613-557 (контакт особа Милан Балаћ).

**НИС – НАФТНА ИНДУСТРИЈА СРБИЈЕ
НИС – РАФИНЕРИЈА НАФТЕ НОВИ САД
део предузећа за производњу деривата нафте
Пут Шајкашког одреда бр. 4, 21000 Нови Сад**

оглашава

ЈАВНИ ПОЗИВ

**за прикупљање понуда за пружање услуга машинске обраде
делова за потребе машинског одржавања**

1. НИС – Нафтна индустрија Србије, НИС – Рафинерија нафте Нови Сад, део предузећа за производњу деривата нафте, позива све заинтересоване понуђаче да доставе своје понуде за пружање услуга, а према конкурсној документацији наручиоца. Право учешћа на овом јавном конкурсима имају домаћа или страна правна лица која испуњавају обавезне услове за учешће из члана 45. Закона о јавним набавкама. Услови су дати у конкурсној документацији.

2. Конкурсну документацију заинтересовани могу да преузму по објављивању овог позива у НИС – Рафинерија нафте Нови Сад, Комерцијални сектор, канцеларија бр. 63 у року од 15 дана од дана објављивања јавног позива у „Службеном гласнику РС”, уз доказ о уплати 5.000,00 динара, на жиро рачун 45700-604-0-614 код ЗОП, сврха: откуп конкурсне документације.

3. Сва упутства (образац понуде; упутство понуђачима како да саставе понуду; упутство како се доказује квалификација понуђача; образац изјаве да понуђач прихвата услове из јавног позива; модел уговора; врсту, техничке карактеристике, квалитет, количину и опис услуга; начин спровођења контроле и обезбеђивање гаранције квалитета, рок и место пружања услуга) садржана су у конкурсној документацији.

4. Заинтересовани понуђачи понуде треба да доставе у затвореној коверти с назнаком „Понуда за услуге машинске обраде – не отварати”, у року од 30 дана од дана објављивања јавног позива у „Службеном гласнику РС”.

5. Критеријум за избор најбоље понуде је економски најповољнија понуда. Релативни значај критеријума за бодовање повољности понуде дат је у конкурсној документацији.

6. Јавно отварање понуда извршиће се четвртог радног дана после истека рока за подношење понуда, у просторијама Комерцијалног сектора, Пут Шајкашког одреда бр. 4, II спрат, у 12,00 часова.

7. Сва додатна објашњења и информације о конкурсима могу се добити на тел. 021/614-462, факс 021/613-557 (контакт особа Милан Балаћ).

**НИС – НАФТНА ИНДУСТРИЈА СРБИЈЕ
НИС – РАФИНЕРИЈА НАФТЕ НОВИ САД
део предузећа за производњу деривата нафте
Пут Шајкашког одреда бр. 4, 21000 Нови Сад**

оглашава

ЈАВНИ ПОЗИВ

**за прикупљање понуда за пружање услуга одржавања
ротационе опреме**

1. НИС – Нафтна индустрија Србије, НИС – Рафинерија нафте Нови Сад, део предузећа за производњу деривата нафте, позива све заинтересоване понуђаче да доставе своје понуде за пружање услуга, а према конкурсној документацији наручиоца. Право учешћа на овом јавном конкурсима имају домаћа или страна правна

лица која испуњавају обавезне услове за учешће из члана 45. Закона о јавним набавкама. Услови су дати у конкурсној документацији.

2. Конкурсну документацију заинтересовани могу да преузму по објављивању овог позива у НИС – Рафинерија нафте Нови Сад, Комерцијални сектор, канцеларија бр. 63 у року од 15 дана од дана објављивања јавног позива у „Службеном гласнику РС”, уз доказ о уплати 5.000,00 динара, на жиро рачун 45700-604-0-614 код ЗОП, сврха: откуп конкурсне документације.

3. Сва упутства (образак понуде; упутство понуђачима како да саставе понуду; упутство како се доказује квалификација понуђача; образац изјаве да понуђач прихвата услове из јавног позива; модел уговора; врсту, техничке карактеристике, квалитет, количину и опис услуга; начин спровођења контроле и обезбеђивање гаранције квалитета, рок и место пружања услуга) садржана су у конкурсној документацији.

4. Заинтересовани понуђачи понуде треба да доставе у затвореној коверти с назнаком „Понуда за услуге одржавања ротационе опреме – не отварати”, у року од 30 дана од дана објављивања јавног позива у „Службеном гласнику РС”.

5. Критеријум за избор најбоље понуде је економски најповољнија понуда. Релативни значај критеријума за бодовање повољности понуде дат је у конкурсној документацији.

6. Јавно отварање понуда извршиће се петог радног дана после истека рока за подношење понуда, у просторијама Комерцијалног сектора, Пут Шајкашког одреда бр. 4, II спрат, у 11,00 часова.

7. Сва додатна објашњења и информације о конкурсима могу се добити на тел. 021/614-462, факс 021/613-557 (контакт особа Милан Балаћ).

**НИС – НАФТНА ИНДУСТРИЈА СРБИЈЕ
НИС – РАФИНЕРИЈА НАФТЕ НОВИ САД
део предузећа за производњу деривата нафте
Пут Шајкашког одреда бр. 4, 21000 Нови Сад**

оглашава

ЈАВНИ ПОЗИВ

**за прикупљање понуда за пружање услуга одржавања
фотокопир апарата**

1. НИС – Нафтна индустрија Србије, НИС – Рафинерија нафте Нови Сад, део предузећа за производњу деривата нафте, позива све заинтересоване понуђаче да доставе своје понуде за пружање услуга, а према конкурсној документацији наручиоца. Право учешћа на овом јавном конкурсима имају домаћа или страна правна лица која испуњавају обавезне услове за учешће из члана 45. Закона о јавним набавкама. Услови су дати у конкурсној документацији.

2. Конкурсну документацију заинтересовани могу да преузму по објављивању овог позива у НИС – Рафинерија нафте Нови Сад, Комерцијални сектор, канцеларија бр. 63 у року од 15 дана од дана објављивања јавног позива у „Службеном гласнику РС”, уз доказ о уплати 5.000,00 динара, на жиро рачун 45700-604-0-614 код ЗОП, сврха: откуп конкурсне документације.

3. Сва упутства (образак понуде; упутство понуђачима како да саставе понуду; упутство како се доказује квалификација понуђача; образац изјаве да понуђач прихвата услове из јавног позива; модел уговора; врсту, техничке карактеристике, квалитет, количину и опис услуга; начин спровођења контроле и обезбеђивање гаранције квалитета, рок и место пружања услуга) садржана су у конкурсној документацији.

4. Заинтересовани понуђачи понуде треба да доставе у затвореној коверти с назнаком „Понуда за услуге одржавања фотокопир апарата – не отварати”, у року од 30 дана од дана објављивања јавног позива у „Службеном гласнику РС”.

5. Критеријум за избор најбоље понуде је економски најповољнија понуда. Релативни значај критеријума за бодовање повољности понуде дат је у конкурсној документацији.

6. Јавно отварање понуда извршиће се петог радног дана после истека рока за подношење понуда, у просторијама Комерцијалног сектора, Пут Шајкашког одреда бр. 4, II спрат, у 11,00 часова.

7. Сва додатна објашњења и информације о конкурсима могу се добити на тел. 021/614-462, факс 021/613-557 (контакт особа Милан Балаћ).

**НИС – НАФТНА ИНДУСТРИЈА СРБИЈЕ
НИС – РАФИНЕРИЈА НАФТЕ НОВИ САД
део предузећа за производњу деривата нафте
Пут Шајкашког одреда бр. 4, 21000 Нови Сад**

оглашава

ЈАВНИ ПОЗИВ

**за прикупљање понуда за пружање услуга суперконтроле
и контроле на санацији, реконструкцији и изградњи процесних
и вапноресних постројења и резервоарског простора**

1. НИС – Нафтна индустрија Србије, НИС – Рафинерија нафте Нови Сад, део предузећа за производњу деривата нафте, по-

зива све заинтересоване понуђаче да доставе своје понуде за пружање услуга, а према конкурсној документацији наручиоца. Право учешћа на овом јавном конкурсима имају домаћа или страна правна лица која испуњавају обавезне услове за учешће из члана 45. Закона о јавним набавкама. Услови су дати у конкурсној документацији.

2. Конкурсну документацију заинтересовани могу да преузму по објављивању овог позива у НИС – Рафинерија нафте Нови Сад, Комерцијални сектор, канцеларија бр. 63 у року од 15 дана од дана објављивања јавног позива у „Службеном гласнику РС”, уз доказ о уплати 5.000,00 динара, на жиро рачун 45700-604-0-614 код ЗОП, сврха: откуп конкурсне документације.

3. Сва упутства (образак понуде; упутство понуђачима како да саставе понуду; упутство како се доказује квалификација понуђача; образац изјаве да понуђач прихвата услове из јавног позива; модел уговора; врсту, техничке карактеристике, квалитет, количину и опис услуга; начин спровођења контроле и обезбеђивање гаранције квалитета, рок и место пружања услуга) садржана су у конкурсној документацији.

4. Заинтересовани понуђачи понуде треба да доставе у затвореној коверти с назнаком „Понуда за услуге суперконтроле и контроле – не отварати”, у року од 30 дана од дана објављивања јавног позива у „Службеном гласнику РС”.

5. Критеријум за избор најбоље понуде је економски најповољнија понуда. Релативни значај критеријума за бодовање повољности понуде дат је у конкурсној документацији.

6. Јавно отварање понуда извршиће се трећег радног дана после истека рока за подношење понуда, у просторијама Комерцијалног сектора, Пут Шајкашког одреда бр. 4, II спрат, у 12,00 часова.

7. Сва додатна објашњења и информације о конкурсима могу се добити на тел. 021/614-462, факс 021/613-557 (контакт особа Милан Балаћ).

**НИС – НАФТНА ИНДУСТРИЈА СРБИЈЕ
НИС – РАФИНЕРИЈА НАФТЕ НОВИ САД
део предузећа за производњу деривата нафте
Пут Шајкашког одреда бр. 4, 21000 Нови Сад**

оглашава

ЈАВНИ ПОЗИВ

**за прикупљање понуда за набавку алата и делова алата
за валцовање цеви измењивача топлоте**

Предмет набавке:

1. алати за валцовање – комплет,
2. тело алата за валцовање,
3. ваљци за валцовање,
4. игле за валцовање.

1. НИС – Нафтна индустрија Србије, НИС – Рафинерија нафте Нови Сад, део предузећа за производњу деривата нафте, позива све заинтересоване понуђаче да доставе своје понуде за набавку алата и делова алата за валцовање цеви измењивача топлоте, а према конкурсној документацији наручиоца. Право учешћа на овом јавном конкурсима имају домаћа или страна правна лица која испуњавају обавезне услове за учешће из члана 45. Закона о јавним набавкама. Услови су дати у конкурсној документацији.

2. Конкурсну документацију заинтересовани могу да преузму по објављивању овог позива у НИС – Рафинерија нафте Нови Сад, Комерцијални сектор, канцеларија бр. 54 у року од 15 дана од дана објављивања јавног позива у „Службеном гласнику РС”, уз доказ о уплати 5.000,00 динара, на жиро рачун 45700-604-0-614 код ЗОП, сврха: откуп конкурсне документације.

3. Сва упутства (образак понуде; упутство понуђачима како да саставе понуду; упутство како се доказује квалификација понуђача; образац изјаве да понуђач прихвата услове из јавног позива; модел уговора; врсту, техничке карактеристике, квалитет, количину и опис робе; начин спровођења контроле и обезбеђивање гаранције квалитета, рок и место испоруке) садржана су у конкурсној документацији.

4. Заинтересовани понуђачи понуде треба да доставе у затвореној коверти с назнаком „Понуда за алат и делове алата за валцовање цеви измењивача топлоте – не отварати”, у року од 30 дана од дана објављивања јавног позива у „Службеном гласнику РС”.

5. Критеријум за избор најбоље понуде је економски најповољнија понуда. Релативни значај критеријума за бодовање повољности понуде дат је у конкурсној документацији.

6. Јавно отварање понуда извршиће се трећег радног дана после истека рока за подношење понуда, у просторијама Комерцијалног сектора, Пут Шајкашког одреда бр. 4, II спрат, у 12,00 часова.

7. Сва додатна објашњења и информације о конкурсима могу се добити на тел. 021/27-849, факс 021/613-557 (контакт особа Радослав Пујић).

**ЈП „ЕЛЕКТРОПРИВРЕДА СРБИЈЕ” – БЕОГРАД
ЈП „ПОВРШИНСКИ КОПОВИ КОСТОЛАЦ” – КОСТОЛАЦ**

оглашава

**ПРИКУПЉАЊЕ ПОНУДА У ОТВОРЕНОМ ПОСТУПКУ
за куповину помоћног прибора и алата**

Понуде ће се подносити за куповину помоћног прибора и алата за потребе дела предузећа „Прим” и то:

- 1) помоћног прибора за стругове;
- 2) помоћног прибора за хоризонталну глодалицу (ILR);
- 3) плочица од тврдог метала и држача плочица;
- 4) бургија, урезница и глодала;
- 5) помичних мерила.

Детаљна спецификација са осталим условима налази се у конкурсној документацији.

Заинтересовани понуђачи могу да изврше увид и преузму конкурсну документацију сваког радног дана у времену од 8 до 14 часова, од дана објављивања огласа, у просторијама ЈП ПК „Костолац” – Комерцијални сектор – Служба набавке.

Телефони за контакт: 012/241-744 и 012/241-639.

Приликом преузимања конкурсне документације потребно је приложити доказ о уплати 3.000,00 динара на жиро рачун ЈП ПК „Костолац” број 42900-601-0-40011282, ЗОП Пожаревац, са позивом на број 2400 ради измирења трошкова оглашавања. Уплаћена средства се неће враћати.

Понуда треба да садржи:

- назив, адресу и седиште понуђача,
- назив и седиште произвођача робе,
- јединичне цене за сваки производ и укупан износ за целу спецификацију у паритету франко купац,
- сертификат произвођача о квалитету,
- знак квалитета ЕПС-а и остале сертификате које понуђач поседује,
- рок испоруке и гарантни рок,
- услове и начин плаћања, и
- рок важности понуде.

Општа документација у понуди треба да садржи:

- извод из судског регистра
- потврду надлежног пореског органа о измирењу пореских обавеза,
- завршни рачун за 2001. годину,
- потврду ЗОП-а о ликвидности, и
- сву осталу документацију предвиђену Законом о јавним набавкама („Службени гласник Републике Србије”, број 39/2002).

Целокупна документација мора бити оригинална или у овереној фотокопији. Понуде се достављају у року од 10 дана од дана објављивања у „Службеном гласнику Републике Србије”, на адресу: ЈП ПК „Костолац” – Комерцијални сектор – Служба набавке, ул. Николе Тесле бр. 5–7, 12208 Костолац.

Понуде са документацијом морају бити у запечаћеној коверти са насловом: „Понуда за набавку помоћног прибора и алата за Прим” – не отварај”, а на полећини коверте треба назначити адресу и телефон понуђача.

Понуде ће бити отворане у присуству понуђача, који су их доставили у наведеном року.

Под најповољнијом понудом сматраће се она за коју се Комисија одлучи на основу критеријума из члана 55. Закона о јавним набавкама:

- | | |
|------------------|----------|
| – квалитет | 50 поена |
| – цена | 30 поена |
| – рок испоруке | 10 поена |
| – услови плаћања | 10 поена |

Неблаговремене и неисправне понуде неће бити разматране.

На основу одлуке школског одбора од 8. октобра 2002. године,

**ОШ „СТЈЕПАН – СТЕВО ФИЛИПОВИЋ”
ул. Патриса Лумумбе бр. 5**

расписује

ЈАВНИ ПОЗИВ

**за прикупљање писмених понуда за издавање у закупу
дела школског терена**

Право учешћа имају сва заинтересована правна и физичка лица која су регистрована за обављање спортских активности.

Уз понуду заинтересовани понуђачи треба да доставе доказе о испуњености услова из члана 45. Закона о јавним набавкама („Службени гласник РС”, број 39/02).

За учешће у тендеру потребно је уплатити 3.000,00 динара на жиро рачун бр. 40803-603-2-2004265, на име трошкова оглашавања. Средства су неповратна.

Затворене понуде са назнаком: „Понуда – не отварати, за закуп терена” доставити на адресу: ОШ „Стјепан – Стево Филиповић”, Патриса Лумумбе 5, Београд, у року од 7 дана од дана објављивања у „Службеном гласнику РС”.

Све додатне информације могу се добити на телефон 011/772-932.

Комисија ће при одлучивању узимати у обзир следеће критеријуме:

- понуђену цену закупа,
- план извођења радова за адаптирање простора,
- рок у коме ће се предметни терен оспособити за коришћење,
- погодности за школу у вези опремања и коришћења простора.

Неблаговремене и непотпуне понуде неће бити разматране.

Избор најповољније понуде извршиће комисија.

Понуђач ће о избору најповољније понуде бити обавештен писмено.

4783

**ЈАВНО ПРЕДУЗЕЋЕ ПТТ САОБРАЋАЈА „СРБИЈА” РАДНА
ЈЕДИНИЦА ЗА ОДРЖАВАЊЕ ПТТ ОБЈЕКТА И ОПРЕМЕ
Београд, ул. Нушићева бр. 16/м**

на основу члана 72. Закона о јавним набавкама („Службени гласник РС”, број 39/2002), у отвореном поступку јавне набавке радова, ЈП ПТТ саобраћаја „Србија”

објављује

ЈАВНИ ПОЗИВ

**за доделу уговора за извођење радова на поправци уређаја
за централно грејање-ремонт котла у ПТТ објекту Поште 6
Јарчужак – Краљево шифра тендера је 2002-100270/3**

Предмет уговора о јавној набавци радова је поправка уређаја за централно грејање-ремонт котла у ПТТ објекту Поште 6 Јарчужак – Краљево.

Право учешћа имају сва заинтересована лица која испуњавају обавезне услове за учешће у поступку, у складу са чл. 45. и 46. Закона о јавним набавкама. Уз понуду, поред испуњености обавезних услова за учешће, понуђач доставља и референтну листу и потврду надлежне филијале Завода за обрачун и плаћања о дневним стањима средстава на жиро рачуну фирме за период јул-септембар 2002. године.

У року од 20 дана од дана објаве јавног огласа у „Службеном гласнику Републике Србије”, заинтересовани понуђачи, уз овлашћење и копију доказа о регистрацији правног лица за ту врсту делатности, могу у просторијама ЈП ПТТ саобраћаја „Србија”, Радна јединица за одржавање ПТТ објеката и опреме, Београд, ул. Нушићева бр. 16/м, канцеларија бр. 5 од 8,00 до 15,00 сати преузети конкурсну документацију. Пре преузимања конкурсне документације сви заинтересовани понуђачи треба да на жиро рачун ЈП ПТТ саобраћаја „Србија”, број 40803-601-6-5055648 бесповратно уплате износ од 3.000,00 динара на име накнаде за манипулативне трошкове за израду конкурсне документације. Доказ о уплати приложити приликом преузимања документације. Додатне информације понуђачи могу добити, до истека рока за подношење понуда на тел: 3240-438, сваког радног дана, у времену од 8,00 до 15,00 сати, контакт особа Љиљана Дачић.

Понуђачи су у обавези да своје понуде доставе у року од 30 дана од дана објаве јавног позива у „Службеном гласнику Републике Србије”, у једној коверти (затвореној), са знаком назива и шифре тендера и напоменом – не отварати, писарници Радне јединице за одржавање ПТТ објеката и опреме, 11000 Београд, ул. Нушићева бр. 16/м, најкасније последњег дана рока до 15,00 сати. Понуда се може доставити поштом или лично. Понуда мора бити оригинал, на преузетом обрасцу понуде, јасна и недвосмислена, читко откуцана и оверена печатом и потписом овлашћеног лица.

Отварање понуда ће се обавити јавно, у 14,00 сати, следећег дана по истеку рока за достављање понуда, уз присуство овлашћених представника понуђача, у просторијама ЈП ПТТ саобраћаја „Србија”, 11000 Београд, ул. Огњена Прице бр. 12. Ако дан за отварање понуда пада у дане викенда, отварање се помера у први наредни радни дан. Одлука о додели уговора о јавној набавци донеће се уз примену критеријума економски најповољније понуде, сходно одредби члана 55. Закона о јавним набавкама. Оквирни датум доношења одлуке је 10 радних дана од дана истека рока за достављање понуда.

Поступак отварања понуда и доделе уговора о јавној набавци се спроводи у складу са одредбама Закона о јавним набавкама.

4782

**ЈАВНО ПРЕДУЗЕЋЕ ПТТ САОБРАЋАЈА „СРБИЈА” РАДНА
ЈЕДИНИЦА ЗА ОДРЖАВАЊЕ ПТТ ОБЈЕКТА И ОПРЕМЕ
Београд, ул. Нушићева бр. 16/м**

на основу члана 72. Закона о јавним набавкама („Службени гласник РС”, број 39/2002), у отвореном поступку јавне набавке радова, ЈП ПТТ саобраћаја „Србија”

објављује

**ЈАВНИ ПОЗИВ
за доделу уговора за извођење радова на поправци уређаја
за централно грејање у ПТТ објектима Пошта и АТЦ-а
Смедерево 1 шифра тендера је 2002-100270**

Предмет уговора о јавној набавци радова је поправка уређаја за централно грејање у ПТТ објектима Пошта и АТЦ-а Смедерево 1.

Право учешћа имају сва заинтересована лица која испуњавају обавезне услове за учешће у поступку, у складу са чл. 45. и 46. Закона о јавним набавкама. Уз понуду, поред испуњености обавезних услова за учешће, понуђач доставља и референтну листу и потврду надлежне филијале Завода за обрачун и плаћања о дневним стањима средстава на жиро рачуну фирме за период јул-септембар 2002. године.

У року од 20 дана од дана објаве јавног огласа у „Службеном гласнику Републике Србије”, заинтересовани понуђачи, уз овлашћење и копију доказа о регистрацији правног лица за ту врсту делатности, могу у просторијама ЈП ПТТ саобраћаја „Србија”, Радна јединица за одржавање ПТТ објеката и опреме, Београд, ул. Нушићева бр. 16/м, канцеларија бр. 5 од 8,00 до 15,00 сати преузети конкурсну документацију. Пре преузимања конкурсне документације сви заинтересовани понуђачи треба да на жиро рачун ЈП ПТТ саобраћаја „Србија”, број 40803-601-6-5055648 бесповратно уплате износ од 3.000,00 динара на име накнаде за манипулативне трошкове за израду конкурсне документације. Доказ о уплати приложити приликом преузимања документације. Додатне информације понуђачи могу добити, до истека рока за подношење понуда на тел: 3240-438, сваког радног дана, у времену од 8,00 до 15,00 сати, контакт особа Љиљана Дачић.

Понуђачи су у обавези да своје понуде доставе у року од 30 дана од дана објаве јавног позива у „Службеном гласнику Републике Србије”, у једној коверти (затвореној), са назнаком назива и шифре тендера и напоменом – не отварати, писарници Радне јединице за одржавање ПТТ објеката и опреме, 11000 Београд, ул. Нушићева бр. 16/м, најкасније последњег дана рока до 15,00 сати. Понуда се може доставити поштом или лично. Понуда мора бити оригинал, на преузетом образцу понуде, јасна и недвосмислена, читко откупана и оверена печатом и потписом овлашћеног лица.

Отварање понуда ће се обавити јавно, у 14,00 сати, следећег дана по истеку рока за достављање понуда, уз присуство овлашћених представника понуђача, у просторијама ЈП ПТТ саобраћаја „Србија”, 11000 Београд, ул. Огњена Прише бр. 12. Ако дан за отварање понуда пада у дане викенда, отварање се помера у први наредни радни дан. Одлука о додели уговора о јавној набавци донеће се уз примену критеријума економски најповољније понуде, сходно одредби члана 55. Закона о јавним набавкама. Оквирни датум доношења одлуке је 10 радних дана од дана истека рока за достављање понуда.

Поступак отварања понуда и доделе уговора о јавној набавци се спроводи у складу са одредбама Закона о јавним набавкама.

4781

На основу члана 72. Закона о јавним набавкама („Службени гласник РС”, број 39/02),

**УСТАНОВА ЗА СМЕШТАЈ И ЗБРИЊАВАЊЕ СТАРИХ ЛИЦА
„ГЕРОНТОЛОШКИ ЦЕНТАР” ПАНЧЕВО**

оглашава

**ЈАВНИ ПОЗИВ
за прикупљање понуда у отвореном поступку за набавку возила**

1. Геронтолошки центар Панчево набавља возило следећих карактеристика:

- врста возила: лада караван,
- марка: лада,
- број седишта: 5.

2. Понуде могу поднети сва заинтересована правна и физичка лица која испуњавају услове из члана 45. Закона о јавним набавкама, а испуњење услова понуђачи ће доказати документацијом у складу са чланом 46. овог закона.

3. Понуде доставити искључиво у затвореној коверти на којој су наведени назив, седиште и адреса понуђача поштом или лично на адресу: Геронтолошки центар, Војвођански булевар 1, Панчево са знаком „понуда – не отварати”.

4. Понуда треба да садржи:
 - назив, адресу и седиште понуђача,
 - цену са свим трошковима,
 - услове плаћања,
 - рок и начин испоруке,
 - рок важности понуде,
 - контакт телефон.

5. Понуде доставити у року од 8 дана од дана објављивања јавног позива у „Службеном гласнику РС”.

Непотпуне и неблаговремене понуде неће бити разматране.

6. Све благовремено приспеле понуде биће отворене у присуству стручне комисије у просторијама Геронтолошког центра, након истека рока за подношење пријава.

7. Увид у тендерску документацију у просторијама Техничке службе Геронтолошког центра.

Сва додатна обавештења могу се добити на телефон 013/310-111 (контакт особа Пешић Живан).

4776

**ПРЕДУЗЕЋЕ ЛИМЕС Д.О.О.
Београд, Шпанских бораца 20**

расписује

**ЈАВНИ КОНКУРС
за прикупљање понуда за вршење техничке контроле
главних пројеката за објекат Београдска арена у блоку 25
на Новом Београду**

Позивају се сви заинтересовани понуђачи да доставе своје понуде за вршење техничке контроле главних пројеката за објекат Београдска арена у блоку 25 на Новом Београду који се састоји од следећих подцелина:

1. техничка контрола главног архитектонско грађевинског пројекта,
2. техничка контрола главног пројекта водовода и канализације,
3. техничка контрола главног пројекта конструкције,
4. техничка контрола пројекта термотехничких инсталација,
5. техничка контрола главног пројекта телекомуникација, електронике и информатике,
6. техничка контрола главног пројекта електричних инсталација – јаке струје, громобрана и заштите од електричног удара,
7. техничка контрола главног пројекта за вертикални транспорт.

Објекат Београдска арена има статус објекта од посебног значаја за Републику.

Предмет понуде је техничка контрола пројектне документације која ће се вршити паралелно са пројектовањем које је у току. Рок за завршетак пројектне документације је 30. новембар 2002. године.

Право на учешће у поступку имају сва домаћа или страна правна лица која докажу одговарајућим документима да испуњавају следеће услове, и доставе:

- назив фирме и тачну адресу;
- уговор о оснивању, односно други оснивачки акт предузећа;
- потврду о измирењу обавеза по основу јавних прихода не старију од 30 дана;
- доказ понуђача да против њега није покренут поступак стецаја или ликвидације, не старији од 30 дана;
- доказ да се против одговорног лица не води кривични поступак, не старији од 30 дана;
- потврду, односно сагласност надлежног органа за обављање одговарајуће делатности – лиценца;
- референце о пословима који су слични по инвестиционој вредности и значају;
- квалификациону структуру извршилаца техничке контроле.

Понуде се могу доставити за једну тачку тендера, или за више, или све тачке тендера, али обавезно у одвојеним ковертама према шифри тендера.

Опција понуде не може бити мања од 45 дана.

Конкурсна документација може се преузети сваког радног дана од 9 до 15 х на следећој адреси: Лимес д.о.о., Београд, ул. Шпанских бораца 20.

Приликом преузимања документације треба приложити доказ о уплати износа од 1.000,00 динара за сваку појединачну тачку тендера на жиро рачун број 40815-601-8-4203042 Предузећа Лимес д.о.о. Додатне информације о пројектној документацији која је предмет тендера могу се добити сваког радног дана од 9 до 15 х на телефону: 011/311-23-80/лок. 112, факс 131-321. Контакт особа: Нада Дрндаревић, дипл. инж. арх.

Рок за достављање понуда је 15 дана од дана објављивања конкурса.

Адреса за достављање понуда је: Лимес д.о.о., Шпанских бораца 20, 11070 Нови Београд.

Понуду доставити у затвореној и запечаћеној коверти са знаком: „Понуда за вршење техничке контроле главних пројеката за објекат Београдска арена у блоку 25 на Новом Београду – не отварати, тендер број _____”.

За сваки тендер понуду послати у посебној коверти. На коверти навести име особе за контакт и број телефона.

Неблаговремене, незапечаћене и некомплектне понуде, као и понуде које нису у складу са огласом неће бити разматране.

Избор најповољније понуде доноси комисија Лимеса именована од стране вршиоца дужности генералног директора Лимеса.

О избору најповољнијих понуда понуђачи ће бити писмено обавештени.

4764

УНИВЕРЗИТЕТСКА ДЕЧЈА КЛИНИКА

Београд, Тиршова 10
 телефон: 011-685-200/643-232

оглашава

ЈАВНО ПРИКУПЉАЊЕ ПОНУДА за јавну набавку мале вредности

– грађевински радови на изради темеља резервоара за течни кисеоник.

Понуде могу поднети сва заинтересована правна и физичка лица која су у складу са законом регистрована за извођење радова који су предмет јавне набавке.

Уз понуду понуђачи достављају следеће доказе о испуњености услова за учешће у поступку:

- извод из судског или другог регистра;
- потврду надлежног пореског органа да је понуђач измирио доспеле обавезе;
- потврду о бонитету издату од Привредне коморе Србије;
- лиценцу;
- опис понуђачеве техничке опремљености;
- изјаву о техничком особљу, експертима и одговорним лицима која ће бити ангажована на пословима који су предмет јавне набавке са доказима (уверења, лиценце, стручни испити и сл.);
- опис радова – услуга које ће понуђач извести;
- референтна листа.

Понуде се подносе у затвореним ковертама са напоменом: „Понуда – грађевински радови – течни кисеоник – не отварати” на адресу: Универзитетска дејча клиника – Београд – Тиршова 10, Служба правних, кадровских и општих послова.

Понуда мора поред општих података о фирми понуђача, садржати и име и презиме лица овлашћеног за контакт са наручиоцем.

Рок за подношење понуда је 15 дана од дана објављивања огласа у „Службеном гласнику Републике Србије”.

Поступак јавне набавке спровешће комисија за јавне набавке мале вредности.

Као критеријум за оцењивање и избор најбоље понуде у групи исправних понуда примењиваће се најнижа понуђена цена.

Непотпуне и неблаговремене понуде неће се разматрати.

Понуђачи су дужни да приликом преузимања тендерске документације доставе доказ о извршеној уплати износа од 5.000,00 динара на жиро рачун клинике број 40802-603-0-5022454.

Уплаћена средства за тендерску документацију се не враћају.

Особа за контакт је др Чедомир Радојчић, телефон 685-200; 643-232.

4763

КЛИНИЧКИ ЦЕНТАР СРБИЈЕ

Београд, Пастерова 2

оглашава

ЈАВНО ПРИКУПЉАЊЕ ПОНУДА за набавку

1. мрки угљ – 1.800 тона,
2. сушени лигнит – 600 тона,
3. со индустријска – 60 тона.

Понуде се достављају за једну или више група производа, али обавезно у одвојеним ковертама са навођењем редног броја и назива робе из овог огласа.

Понуду могу поднети сва заинтересована правна и физичка лица која, у складу са законом, обављају производњу или промет роба и услуга на тржишту и која су за обављање тих делатности уписана у судски регистар.

Документација за подношење понуда може се преузети у просторијама Службе за комерцијалне послове КПС, Пастерова бр. 2, сваког радног дана од 10 до 14 часова. Приликом преузимања документације, заинтересовани понуђачи дужни су да приложе доказ о извршеној уплати износа од 9.000,00 динара на жиро рачун Клиничког центра Србије број 40802-603-7-27466.

Затворене понуде са знаком „Понуда за угљ (со) – не отварати”, доставити у року од 15 дана од дана објављивања у „Службеном гласнику Републике Србије” на адресу: Клинички центар Србије, Служба за комерцијалне послове, Београд, Пастерова 2.

Телефонски бројеви за детаљне информације су 011/688-060 и 644-850 (особа за контакт Душан Перкић).

Уз понуду заинтересовани понуђачи треба да доставе доказе о испуњености услова из члана 45. Закона о јавним набавкама („Службени гласник РС”, број 39 од 5. јула 2002. године).

Непотпуне и неблаговремено достављене понуде неће се разматрати.

Јавно отварање понуда обавиће се у року од седам дана од дана истека рока за достављање понуда у просторијама Клиничког центра Србије.

Избор најповољније понуде извршиће стручна комисија Клиничког центра Србије у року од 10 дана од дана јавног отварања понуда.

4762

На основу одлуке Управног одбора од 17. јуна 2002. године

ДОМ ЗДРАВЉА КУРШУМЛИЈА

расписује

ЈАВНИ ПОЗИВ за прикупљање понуда, и то:

1. извођење радова на реконструкцији грејне мреже на педијатрији и служби Медицине рада,
2. набавка материјала за извођење наведених радова.

Документација неопходна за давање понуда може се подићи у канцеларији правне службе Дома здравља у Куршумлији од 7 до 13 часова. Приликом преузимања документације заинтересовани понуђачи су дужни да приложе доказ о извршеној уплати износа од 500,00 динара на жиро рачун Дома здравља Куршумлија 43120-603-0-1968. Уплаћена средства се неће враћати.

Право учешћа имају правна лица која испуњавају услове из члана 45. Закона о јавним набавкама.

Уз понуду је потребно приложити извод из судског регистра о обављању делатности, потврду ЗОП-а о ликвидности, потврду надлежног пореског органа о измирењу пореза, потврду да предузеће није у стечају и да се против њега не води поступак принудног поравнања, потврду да предузеће за последњих 5 година није кривично кажњавано у вези са својим пословањем, изјаву о техничкој способности, изјаву о кључном техничком особљу и списак најважнијих изведених радова или испоручених добара у последњих годину дана.

Рок за доставу понуда је 8 дана од дана објављивања у „Службеном гласнику РС”.

Понуде се достављају у затвореној коверти са знаком „Понуда за извођење радова” или „Понуда за набавку материјала” на адресу: „Дом здравља Куршумлија, ул. Болничка б.б.

Неблаговремене и непотпуне понуде неће бити разматране.

На основу достављених понуда комисија Дома здравља Куршумлија извршиће избор најповољнијег понуђача, о чему ће сви понуђачи бити обавештени.

Сва додатна обавештења могу се добити на тел. бр. 381-595 (позивни број 027).

4761

ОПШТА БОЛНИЦА „СТЕФАН ВИСОКИ”

Бука Караџића број 147, Смедеревска Паланка

оглашава

ЈАВНИ ПОЗИВ за прикупљање писмених понуда према појединачним тендерским документацијама:

Тендер број 1

Предмет понуде је набавка водоводног материјала, санитарија, канализационог материјала и неопходног алата за санацију свих санитарних чворова Болнице.

Тендер број 2

Предмет понуде је набавка грађевинског материјала и неопходног алата за санацију свих санитарних чворова Болнице.

Тендер број 3

Предмет понуде је набавка текстилног материјала за шивење болничке постељине и униформи.

I. Понуду могу поднети сва заинтересована правна и физичка лица која у складу са законом, обављају производњу или промет роба и услуга на тржишту и која су за обављање тих делатности уписана у судски регистар.

II. Понуде се достављају за једну или више група производа, али обавезно у одвојеним ковертама са навођењем редног броја и назива робе из овог огласа.

III. Документација за подношење понуда може се преузети у просторијама економске службе Опште болнице „Стефан Високи“ у Смедеревској Паланци, сваког радног дана од 8,00 до 14,00 часова. Приликом преузимања документације, заинтересовани понуђачи су дужни да приложе доказ о извршеној уплати износа од 1.000,00 динара, бесповратно по једном тендеру, на жиро рачун Опште болнице „Стефан Високи“ број 43300-603-3-700-1349.

IV. Затворене понуде са назнаком „Понуда за јавно надметање по огласу – не отварати“, доставити у року од 30 дана од дана објављивања у „Службеном гласнику Републике Србије“, на адресу: Општа болница „Стефан Високи“ – економска служба, Вука Караџића број 147, Смедеревска Паланка.

Телефонски бројеви за детаљне информације су: 026/321-142 Драга Гајић, дипл. ек.; 064/1684-280 Зоран Голубовић, дипл. ел. инж.

Уз понуду заинтересовани понуђачи треба да доставе доказ о испуњености услова из члана 45. Закона о јавним набавкама („Службени гласник РС“, број 39/2002), и то:

- извод из судског или другог регистра,
- потврду надлежног пореског органа да је понуђач измирио доспеле порезе, доприносе и друге јавне дажбине у складу са прописима,
- потврду да предузеће није у последњих пет година правоснажном одлуком суда кажњавано за кривично дело, привредни преступ или прекршај у вези са својим пословањем, да поднесе одговарајућу финансијску гаранцију за испуњене обавезе,
- сву осталу документацију предвиђену Законом о јавним набавкама.

V. Непотпуне и неблаговремено достављене понуде неће бити разматране.

VI. Јавно отварање понуда обавиће се у року од седам дана од дана истека рока за достављање понуда, у просторијама Опште болнице „Стефан Високи“.

VII. Избор најповољније понуде извршиће стручна комисија у року од 7 дана од дана јавног отварања понуде. О резултатима избора писмено ће обавестити понуђаче.

VIII. Као критеријум за избор најповољније понуде дефинишу се и вреднују следећи елементи:

- цена – 25%,
- услови плаћања – 25%,
- квалитет – 25%,
- рок испоруке – 25%.

4760

**ЈП ДИРЕКЦИЈА ЗА УРБАНИЗАМ И ИЗГРАДЊУ ЛЕСКОВАЦ
16000 Лесковац, Трг револуције бр. 45**

оглашава

**ЈАВНИ ПОЗИВ
за прикупљање понуда за набавку рачунарске опреме
и путничког возила марке „лада“ 1.7 4x4**

Предмет оглашавања је набавка следеће рачунарске опреме:

- I. Pentium II – 2 ком.
- Техничке карактеристике:
- 800 MHz
- 128 Mb RAM
- 40 Gb HDD
- монитор 17”
- FDD 3.5”
- CD ROM
- ATX mini tower
- тастатура
- миш
- мрежна картица 100 Mb

II. штампач

– матрични А3 9-пински Epson DFX – 5000+ (или други штампач сличних карактеристика предвиђен за штампу преко 3.000 копија на дан).

За сву опрему испорука и монтажа у просторијама поручиоца. Право на учешћу у поступку имају сви који испуњавају услове по Закону о јавним набавкама.

Понуда треба да садржи:

1. назив, седиште и адресу понуђача,
2. техничке карактеристике опреме,
3. цену за сваки комад опреме и збирну за укупно понуђену опрему и услове плаћања,
4. рок испоруке,
5. гарантни период,
6. сервис у гарантном и постгарантном периоду.

Инвеститор задржава право да нема обавезу да прихвати најнижу понуду као најповољнију или било коју понуду коју прими од понуђача.

Понуде у затвореној коверти са назнаком „Понуда – набавка рачунарске опреме“ и „Понуда за путничко возило ’лада – нива’ 1.7 – 4x4“ слати на адресу ЈП Дирекција за урбанизам и изградњу Лесковац, Трг револуције 45, 16000 Лесковац, у року од 8 дана од дана објављивања огласа.

Додатне информације на тел/факс 016/251-894.

4758

**ДОМ ЗДРАВЉА „ЗВЕЗДАРА“
Београд, ул. Олге Јовановић 11**

оглашава

**ПРИКУПЉАЊЕ ПОНУДА
за куповину рачунара и опреме**

1 ком. рачунар – PIII MB са интегрисаном графиком и звуком, „INTEL“ CELERON 1,1 GHz CPU, 128 MB SDRAM PC133 brand, 40 GB „MAXTOR“ HDD UDMA 100 7200 o/min, 1,44 MB флопи драјв, DVD-ROM 16x/48x, 56K интерни факс/модем, монитор 15” „SAMSUNG“ SyncMaster 551s (или бољи), YU сет тастатура + scroll-mouse, слушалице и микрофон за РС;

1 ком. штампача – Ink-jet HP штампач серије DJ тип 3820 (или бољи), са USB каблом;

1 ком. разв. кутија – APC 5-крака разводна кутија са заштитом од пренапона и напонских удара.

Писмене понуде доставити у року од 7 дана од дана објављивања огласа, са назнаком „Понуда – не отварати“. Посебно назначити гарантни рок и услове одржавања у гаранцији, као и могућност плаћања на рате.

Оцена понуде по кључу: цена 40%, квалитет 40%, рок испоруке 10%, гаранција 10%.

На име трошкова учешћа на тендеру уплатити 1.000,00 динара на рачун Дома здравља број 40803-603-1-19868.

4757

**ДОМ ЗДРАВЉА НИШ
Ниш, ул. Војводе Танкосића 15**

оглашава

**ЈАВНИ ПОЗИВ
за прикупљање понуда за набавку колор-доплера
– ултразвучни апарат за гинекологију**

Понуде могу поднети сва заинтересована правна и физичка лица која у складу са законом, обављају производњу или промет роба и услуга на тржишту и која су за обављање тих делатности уписана у судски регистар.

Документација за подношење понуда може се преузети у просторијама Дома здравља Ниш, ул. Војводе Танкосића 15, IV спрат, соба бр. __ сваког радног дана од 11 до 13.30 h.

Приликом преузимања документације заинтересовани понуђачи дужни су да приложе доказ о извршеној уплати износа од 3.000,00 динара на жиро рачун Дома здравља Ниш 42500-603-7-3011971, са назнаком „за јавни оглас“.

Затворене понуде са назнаком „Понуда за колор-доплер – не отварати“, доставити у року од 15 дана од дана објављивања у „Службеном гласнику РС“ и „Борби“, на адресу Дом здравља Ниш у Нишу, Војводе Танкосића 15.

Телефонски број за детаљне информације: 522-430.

Уз понуду заинтересовани понуђачи треба да доставе доказе о испуњености услова из члана 45. Закона о јавним набавкама.

Непотпуне и неблаговремено достављене понуде неће бити разматране. Јавно отварање понуда обавиће се осмог дана од дана истека рока за достављање понуда у 10 х, у просторијама Дома здравља Ниш, IV спрат, сала за седнице, а избор најповољније понуде комисија Дома здравља извршиће у року од 8 дана од дана јавног отварања понуде.

Приликом доношења одлуке о избору најповољнијег понуђача, комисија ће узети у обзир: квалитет, цену, услове плаћања, гарантни рок и остале погодности које из тога произлазе.

4754

РЕПУБЛИЧКИ ЗАВОД ЗА ТРЖИШТЕ РАДА дирекција 11000 Београд, ул. Краља Милутина 8

на основу Закона о јавним набавкама
(„Службени гласник РС”, број 39/2002) и Плана инвестиција
за 2002. годину, Републички завод за тржиште рада

оглашава

ПРИКУПЉАЊЕ ПОНУДА за куповину путничког возила

Предмет конкурса је: куповина путничког возила.

Услови:

- запремина аутомобила од 1600 cm³,
- постојање клима уређаја,
- боја тега металик,
- да цена аутомобила не прелази 750.000,00 динара.

Поред цене аутомобила, понуђачи су дужни да доставе:

- назив, адресу и седиште,
- извод из судског регистра,
- потврду Завода за обрачун и плаћање о ликвидности,
- обезбеђење сервиса за поправку и одржавање аутомобила,
- начин плаћања,
- рок испоруке.

Рок за достављање понуда је 8 дана од дана објављивања конкурса.

Непотпуне и неблаговремене понуде неће бити разматране.

Понуде се достављају у запечаћеном коверту са назнаком: „Понуда не отварај”, на адресу Републичког завода за тржиште рада, дирекција 11000 Београд, ул. Краља Милутина бр. 8.

Јавно отварање понуда биће одржано 3 дана по завршетку конкурса.

За све ближе информације обратите се госпођи Јасмини Матовић, на следећи број телефона: 064/810-70-24.

ЗДРАВСТВЕНИ ЦЕНТАР Милоша Обреновића 17 31000 Ужице тел. 031/562-859; факс 561-861

на основу члана 72. Закона о јавним набавкама
(„Службени гласник РС”, број 39/02),

објављује

ЈАВНИ ПОЗИВ БРОЈ 2 за прикупљање понуда за набавку угља

Потребна количина: 800 t мрког угља или лигнита.

Понуде могу поднети сва заинтересована правна и физичка лица која, у складу са законом, обављају производњу или промет роба и услуга на тржишту и која су за обављање ових делатности уписана у судски регистар.

Конкурсна документација се може преузети сваког радног дана од 10 до 14 часова, у просторијама Опште болнице Ужице – соба бр. 16 у року од 7 дана од дана објављивања огласа у „Службеном гласнику РС”.

Приликом преузимања конкурсне документације потребно је приложити доказ о извршеној уплати износа од 3.000,00 динара, на име трошкова оглашавања на жиро рачун 43700-603-2-4002512.

Затворене понуде са назнаком: „Понуда за испоруку угља – не отварај”, доставити у року од 15 дана од дана објављивања у „Службеном гласнику РС”, лично или поштом на адресу: Здравствени центар, М. Обреновића 17 – 31000 Ужице.

Детаљније информације могу се добити на тел. 031/561-255 лок. 485.

Уз понуду понуђачи треба да доставе доказе о испуњености услова из члана 45. Закона о јавним набавкама („Службени гласник РС”, бр. 39 од 5. јула 2002).

Неблаговремено приспеле и непотпуне понуде неће бити разматране.

Јавно отварање понуда обавиће се 12. новембра 2002. године у 12 часова у просторијама Здравственог центра Ужице, уз присуство заинтересованих понуђача или овлашћених представника.

ДОМ ЗА СТАРЕ И ПЕНЗИОНЕРЕ СМЕДЕРЕВО

оглашава као наручилац

ЈАВНО ПРИКУПЉАЊЕ ПОНУДА у отвореном поступку за избор најповољнијег понуђача за изградњу летње баште – надстрешнице

Планирани изглед надстрешнице: покривање постојећег бетонског платоа четвороводном надстрешницом димензија 7,5/7,5 m која ће се ослањати на дрвене стубове и бити покривена црепом или „теголом”.

Понуђачи су у обавези да докажу испуњеност услова за учешће предвиђених чланом 45. Закона о јавним набавкама, тако што ће уз понуду доставити доказе у складу са чланом 46. овог закона.

Критеријуми за избор најповољније понуде су: рок завршетка, цена, услови плаћања, гарантни рок, квалитет.

Тендерска документација, садржина понуде, изјава о прихватању услова из огласа, уговор, може се преузети сваког радног дана од 7,00 до 15,00 часова код Комисије за стручну оцену понуда. Приликом преузимања обавезно приложити доказ о уплати 1.000,00 динара на име Дома за старе и пензионере Смедерево, жиро рачун 43200-603-0-3000885, са назнаком „трошкови тендерске документације”. Уплаћена средства се не враћају.

Све понуде са натписом „Понуда за изградњу надстрешнице – не отварај”, уредно запечаћене, доставити у року од 30 дана од дана објављивања огласа у „Службеном гласнику РС”, до 13 часова на адресу: Дом за старе и пензионере, 11300 Смедерево, ул. Старца Вујадина 68.

Јавно отварање понуда обавиће се по истеку рока од 3 дана, од дана закључења рока за достављање понуда, у 13,00 часова.

Обавештење о избору најповољнијег понуђача доставиће се писмено учесницима у року од 3 дана од дана доношења одлуке.

Контакт особа: Стојанова Зора 026/221-248, 221-645.

ДОМ ЗА СТАРЕ И ПЕНЗИОНЕРЕ СМЕДЕРЕВО

оглашава као наручилац

ЈАВНО ПРИКУПЉАЊЕ ПОНУДА

- | | |
|--|--------|
| 1. за набавку кухињске опреме и то: | |
| – судопер дводелни inox 1600 x 700 x 850 | ком. 4 |
| – љуштилица за кромпир | ком. 1 |
| – миксер планетарни | ком. 1 |
| – машина за тесто | ком. 1 |
| – универзална кухињска машина | ком. 1 |
| – машина за прање посуђа, проточна | ком. 1 |

- | | |
|--|--------|
| 2. за набавку рачунарске опреме, и то: | |
| – Pentium 3, матична плоча GB GA-60XTA, | |
| граф. картица GE FORCE 2MX 400, | |
| 256MB RAM 133MHz, HDD 40GB MAXTOR, | |
| Монитор 17, CD ROM, Модем 56K, | |
| FDD 3,5” 1,44mb, кућиште ATX миди, миш, | |
| звучници 120 W, тастатура SWitch 8 порт, | |
| музичка картица, радио картица | ком. 1 |
| – Штампач EPSON LX300+ | ком. 1 |

Понуђач ће испуњавање услова за учешће доказати потребном документацијом према члану 46. Закона о јавним набавкама.

Понуђач је обавезан да у понуди наведе: јединичне цене, услове плаћања, рок испоруке и монтаже, начин доставе, дужину гарантног рока и услове одржавања.

Критеријум за избор понуђача је најнижа цена.

Наручилац задржава право да не мора уговорити целокупну опрему која је предмет тендера са једним понуђачем.

За набавку под редним бројем 2, накнаду за коришћење патентна, као и одговорност за повреду заштићених права интелектуалне својине трећих лица сноси понуђач.

Све понуде са натписом „Понуда за набавку опреме – не отворати” уредно запечаћене, доставити у року од 30 дана од дана објављивања огласа у „Службеном гласнику РС”, до 13 часова на адресу: Дом за старе и пензионере, 11300 Смедерево, ул. Старца Вујадина 68.

Јавно отварање понуда обавиће се по истеку рока од 3 дана, од дана закључења рока за достављање понуда, у 13,00 часова.

Обавештење о избору понуђача доставиће се писмено учесницима у року од 3 дана од дана доношења одлуке.

Контакт особа: Стојанова Зора 026/221-248, 221-645.

ЈАВНО ПРЕДУЗЕЋЕ АЕРОДРОМ „БЕОГРАД” 11180 Београд 59

расписује

ЈАВНИ КОНКУРС за прикупљање понуда за набавку теретног возила са продуженом кабином

Возило мора да поседује следеће техничке карактеристике:

- | | |
|---------------------------------|-----------------------------|
| 1) кабина | 5 + 1 |
| 2) капацитет утоварног простора | 2000 до 3000 kg |
| 3) снага мотора | до 110 KW (150 KS) |
| 4) погон | 4 + 2 |
| 5) простор за утовар терета | сандук без арњева за шираду |

Понуда треба да садржи:

1. цену,
2. рок испоруке,
3. начин плаћања,
4. гарантни рок,
5. документацију за одржавање (каталог резервних делова и упутство за руковање и одржавање),
6. листу препоручених резервних делова,
7. референтну листу понуђеног модела.

Право на учешће у поступку има домаће или страном правно лице које испуњава следеће услове (члан 45. Закона о јавним набавкама):

1. да је регистровано за обављање одговарајуће делатности,
2. против кога није покренут поступак принудног поравнања, стечаја или ликвидације, односно да није престало са радом на основу судске или друге одлуке са обавезујућом снагом,
3. које није у последњих 5 година кажњавано за кривично дело, привредни преступ или прекршај у вези са својим пословањем,
4. које је измирило доспеле порезе, доприносе и друге јавне дажбине у складу са прописима државе у којој има седиште, односно у складу са прописима Републике Црне Горе ако има седиште на њеној територији,
5. које располаже неопходним пословним, финансијским и техничким капацитетима.

Понуђач ће испуњавање претходних услова доказати потребном документацијом према члану 46. Закона о јавним набавкама („Службени гласник Републике Србије”, број 39/2002).

Све понуде са натписом „Понуда за набавку теретног возила са продуженом кабином – лицитација не отворати” и са свим потребним комерцијалним, техничким подацима као и осталим подацима који су од значаја за учешће, доставити до 26. новембра 2002. године до 12,00 часова на адресу: Аеродром „Београд” – техничка делатност (архива), 11180 Београд 59.

Јавно отварање понуда биће спроведено 26. новембра 2002. године у салону Аеродрома „Београд”, терминал 2 у 12,30 часова.

Контакт особа је: Петар Јовановић, тел: 011/602-441.

Непотпуне и неблаговремено достављене понуде неће бити разматране.

Критеријуми за избор најповољније понуде (члан 55. Закона о јавним набавкама):

- | | |
|---------------------------------|----------|
| 1. квалитет понуђеног производа | 40 поена |
| 2. цена | 20 поена |
| 3. услови плаћања | 10 поена |
| 4. рок испоруке | 10 поена |
| 5. поузданост испоручиоца | 10 поена |
| 6. гарантни период | 10 поена |

На основу достављених понуда, узимајући у обзир све релевантне елементе, стручна комисија ће извршити избор најповољнијег понуђача, након чега ће писмено обавестити све понуђаче.

На основу члана 72. став 1. тачка 2. и члана 73. став 4. Закона о јавним набавкама („Службени гласник РС”, број 39/2002) и Одлуке о покретању поступка јавне набавке бр. 22432 од 17. октобра 2002. године

ЈАВНО ПРЕДУЗЕЋЕ ЕЛЕКТРОПРИВРЕДА СРБИЈЕ ЈАВНО ПРЕДУЗЕЋЕ „ТЕРМОЕЛЕКТРАНЕ НИКОЛА ТЕСЛА” ОБРЕНОВАЦ 11500 Обреновац, ул. Богољуба Урошевића – Црног бр. 44

објављује

ЈАВНИ ПОЗИВ за квалификацију понуђача у квалификационом поступку

ЈП „ТЕ Никола Тесла” Обреновац позива све заинтересоване понуђаче (домаћа и страна правна и физичка лица) да узму учешће ради стицања квалификације за испоруку добара наведених у овом јавном позиву.

Намена квалификационог поступка

Квалификациони поступак се примењује ради стицања квалификације за снабдевање ЈП „ТЕ Никола Тесла” Обреновац мерно-регулационом опремом, и то:

1. електронским компонентама и опремом;
2. опремом за температурна мерења;
3. опремом за мерење притиска, пнеуматику и хидраулику;
4. регулаторима и опремом.

Свака ставка из овог јавног позива чини посебну целину.

Обавештавају се заинтересовани понуђачи да се приликом подношења захтева за квалификацију могу пријавити и групе понуђача сагласно члану 51. Закона о јавним набавкама.

Услови учествовања

Захтев за учествовање могу поднети сви понуђачи регистровани за предметну делатност који испуњавају обавезне услове из члана 45. Закона о јавним набавкама.

Доказе о испуњености услова понуђач је обавезан да достави сходно члану 46. Закона о јавним набавкама.

Критеријуми

Признавање квалификација ће се обавити у свему према критеријумима за установљивање квалификација који се односе на правне, финансијске, кадровске и техничке способности понуђача за извршење набавке, сходно члану 52. Закона о јавним набавкама. Технички критеријум је поседовање сертификата квалитета ЈУС ИСО 9000, знак квалитета ЈП ЕПС-а као и других међународних сертификата о квалитету.

Време и место обавештавања у вези са учествовањем у квалификационом поступку

Обавештења у вези са учествовањем у квалификационом поступку заинтересоване фирме могу добити сваког радног дана од 8.00 до 14.00 часова у пословним просторијама ЈП ТЕНТ-а, Богољуба Урошевића – Црног бр. 44 – Обреновац, код техничког секретара комисије Гордане Грујић – Комерцијална служба.

Рок за подношење захтева за учествовање

Захтев за учествовање у квалификационом поступку подноси се у року од 10 дана од дана објављивања овог позива у „Службеном гласнику Републике Србије” у писменој форми на адресу у наслову, на српском језику, под ознаком „Захтев за учествовање – набавка мерно-регулационе опреме – уручити председнику Комисије”.

Уз захтев за учествовање прилаже се доказ о извршеној уплати износа од 6.000,00 динара на име накнаде трошкова за умножавање и доставу документације.

Уплату извршити на жиро рачун ЈП ТЕНТ-а бр: 40807-601-2-4202760 са назнаком „за конкурсну документацију”. Уплаћена средства се неће враћати.

Преузимање конкурсне документације и увид у исту може извршити овлашћено лице по писменом овлашћењу заинтересованог понуђача.

Заинтересованим понуђачима конкурсна документација ће бити достављена у року од два дана од дана пријема захтева за учествовање.

Контакт особа за преузимање конкурсне документације је Љиљана Поповић тел. 011/8721-520 лок. 938, факс 011/8721-341, e-mail: komtent@sezam pro.yu

Трајање поступка

Процењује се да ће квалификациони поступак бити окончан најдаље до 25. новембра 2002. године.

На основу члана 72. став 1. тачка 2. и члана 73. став 4. Закона о јавним набавкама („Службени гласник РС”, број 39/2002) и одлуке о покретању поступка јавне набавке бр. 22436 од 17. октобра 2002. године

**ЈАВНО ПРЕДУЗЕЋЕ ЕЛЕКТРОПРИВРЕДА СРБИЈЕ
ЈАВНО ПРЕДУЗЕЋЕ „ТЕРМОЕЛЕКТРАНЕ НИКОЛА ТЕСЛА”
ОБРЕНОВАЦ**

11500 Обреновац, ул. Богољуба Урошевића – Црног бр. 44

објављује

ЈАВНИ ПОЗИВ

за квалификацију понуђача у квалификационом поступку

ЈП „ТЕ Никола Тесла” Обреновац позива све заинтересоване понуђаче (домаћа и страна правна и физичка лица) да узму учешће ради стицања квалификације за испоруку добара наведених у овом јавном позиву.

Намена квалификационог поступка

Квалификациони поступак се примењује ради стицања квалификације за снабдевање ЈП „ТЕ Никола Тесла” Обреновац средствима и опремом за заштиту од пожара.

Обавештавају се заинтересовани понуђачи да се приликом подношења захтева за квалификацију могу пријавити и групе понуђача сагласно члану 51. Закона о јавним набавкама.

Услови учествовања

Захтев за учествовање могу поднети сви понуђачи регистровани за предметну делатност који испуњавају обавезне услове из члана 45. Закона о јавним набавкама.

Доказе о испуњености услова понуђач је обавезан да достави сходно члану 46. Закона о јавним набавкама.

Критеријуми

Признавање квалификације ће се обавити у свему према критеријумима за установљивање квалификација који се односе на правне, финансијске, кадровске и техничке способности понуђача за извршење набавке сходно члану 52. Закона о јавним набавкама. Технички критеријум је поседовање сертификата квалитета JUS ISO 9000, знак квалитета ЈП ЕПС-а као и других међународних сертификата о квалитету.

Време и место обавештавања у вези са учествовањем у квалификационом поступку

Обавештења у вези са учествовањем у квалификационом поступку заинтересоване фирме могу добити сваког радног дана од 8.00 до 14.00 часова у пословним просторијама ЈП ТЕНТ-а, Богољуба Урошевића – Црног бр. 44 – Обреновац код техничког секретара Комисије Гордане Грујић – Комерцијална служба.

Рок за подношење захтева за учествовање

Захтев за учествовање у квалификационом поступку подноси се у року од 10 дана од дана објављивања овог позива у „Службеном гласнику Републике Србије” у писменој форми на адресу у наслову, на српском језику, под ознаком „Захтев за учествовање – набавка средстава и опрема за заштиту од пожара – уручити председнику Комисије”.

Уз захтев за учествовање прилаже се доказ о извршеној уплати износа од 6.000,00 динара на име накнаде трошкова за умножавање и доставу документације.

Уплату извршити на жиро рачун ЈП ТЕНТ-а бр: 40807-601-2-4202760 са назнаком „за конкурсну документацију”.

Уплаћена средства се неће враћати.

Преузимање конкурсне документације и увид у исту може извршити овлашћено лице по писменом овлашћењу заинтересованог понуђача.

Заинтересованим понуђачима конкурсна документација ће бити достављена у року од два дана од дана пријема захтева за учествовање.

Трајање поступка

Процењује се да ће квалификациони поступак бити окончан најдаље до 25. новембра 2002. године.

Остало

Контакт особа за преузимање конкурсне документације је Милена Каменица тел. 011/8162-135; 8162-106, факс 011/8121-115, e-mail: komtent@sezampro.yu

**ЈАВНО ЖЕЛЕЗНИЧКО ТРАНСПОРТНО ПРЕДУЗЕЋЕ
„БЕОГРАД” БЕОГРАД,
Немањина 6**

оглашава

**ЈАВНО ПРИКУПЉАЊЕ ПОНУДА
за куповину мазута**

Мазут је потребан за рад топлана ЖТП-а „Београд” у грејној сезони 2002/2003. године.

- | | |
|--|-----------|
| 1. Уље за ложење средње – мазут | 1800 тона |
| (предвиђено за рад у котларницама | |
| – вискозитета на 10 ⁰ С 6-26 Км/с | |
| – тачка паљења 8 ⁰ – 16 ⁰ С | |
| – концентрација сумпора за средњи/нискосумпорни мазут | |
| – укупан садржај воде и механичких примеса – максимум 1 % vol) | |
| Укупна количина се испоручује FCO топлана ЖТП-а „Београд” | |

| Р.б. | Топлана организациона јединица ЖТП | Место | Количина за испоруку у току |
|------|--|----------|-----------------------------|
| 1. | ЗОВС „15. април” | Макиш | 1200 t |
| 2. | ЗОВС „Сомбор” | Сомбор | 280 t |
| 3. | Железничка станица Ниш | Ниш | 70 t |
| 4. | Железничка станица Прибој | Прибој | 40 t |
| 5. | Железничка станица Ваљево | Ваљево | 49 t |
| 6. | Управна зграда чвора Ниш | Ниш | 45 t |
| 7. | Центар за даљинско управљање Нови Сад | Нови Сад | 20 t |
| 8. | Дезинфекциона станица Лапово | Лапово | 72 t |
| 9. | Железнички школски центар, Сектор за набавке | Београд | 24 t |
| | | | 1800 t |

Целокупне количине треба да се испоруче FCO крајњи корисник – топлана по јединственој цени и динамици коју одреди крајњи корисник.

Право учешћа имају сва правна лица која испуњавају услове из члана 45. Закона о јавним набавкама.

Уз понуду, понуђач доставља доказ о испуњењу услова из члана 45. Закона о јавним набавкама:

- извод из судског регистра,
- извештај о бонитету који издаје НБЈ-ЗОП сагласно Закону о јавним набавкама,
- референтну листу.

Услове за испоруку доставити: ЖТП „Београд” – Сектор за набавке, ул. Здравка Челара 14а, Београд, са назнаком, „Понуда за мазут – не отварати”, у року од 8 дана од дана објављивања у „Службеном гласнику РС”.

Јавно отварање приспелих понуда обавиће се комисијски у року од 8 дана од дана затварања огласа.

Одлука о избору најповољнијег понуђача биће донета у року 8 дана од дана отварања понуда, о чему ће понуђачи бити писмено обавештени.

Неблаговремене, незапечаћене и некомплетне понуде неће бити разматране.

**ЈАВНО ЖЕЛЕЗНИЧКО ТРАНСПОРТНО ПРЕДУЗЕЋЕ
„БЕОГРАД”**

11000 Београд, Немањина бр. 6

оглашава

**ЈАВНО ПРИКУПЉАЊЕ ПОНУДА ЗА НАБАВКУ
канцеларијског материјала, прибора и потрошног материјала**

Право учешћа имају сва правна лица која испуњавају услове из члана 45. закона о јавним набавкама.

Уз понуду, понуђач доставља доказ о испуњености услова из члана 45. Закона о јавним набавкама:

- извод из судског регистра,
- извештај о бонитету који издаје НБЈ-ЗОП сагласно Закону о јавним набавкама,
- референтну листу,

Документација неопходна за давање понуда преузима се на адреси: ЖТП „Београд”, Сектор за набавке, Здравка Челара 14/а, Београд, соба 15, радним даном од 10 до 14 часова.

Целокупне количине треба да се испоруче FCO магацини ЖТП-а на територији града Београда, sukcesивно према динамици коју купац одреди, а до краја текуће године.

Понуда која обухвата комплетну спецификацију мора да садржи:

- јединичну цену,
- начин плаћања,
- рок испоруке.

Понуде доставити у затвореним ковертама на адресу: ЖТП „Београд”, Сектор за набавке, Здравка Челара бр. 14/а – Београд у року од 15 дана од дана оглашавања у „Службеном гласнику РС” са назнаком: „Понуда за канцеларијски материјал – не отворати”.

Јавно отварање приспелих понуда обавиће се комисијски у року од 8 дана од дана затварања огласа.

Одлука о избору најповољнијег понуђача биће донета у року од 8 дана, од дана отварања понуда о чему ће понуђачи бити писмено обавештени.

Неблаговремене, незапечаћене и некомплетне понуде неће бити разматране.

ЈАВНО ПРЕДУЗЕЋЕ АЕРОДРОМ „БЕОГРАД” 11180 Београд 59

расписује

ЈАВНИ КОНКУРС ЗА ПРИКУПЉАЊЕ ПОНУДА за обезбеђење стратешких добављача резервних делова

Преузимање тендерске документације врши се у Техничкој делатности Аеродрома „Београд”, радним данима од 9 до 11 часова, уз доказ о уплати 6.000,00 динара на жиро рачун: 40805-601-2-5055632 са назнаком „Откуп тендерске документације – стратешки добављачи РД”

У тендерској документацији су назначена моторна возила домаће и стране производње, са потребама набавке резервних делова, а која се користе на аеродрому „Београд”.

Понуда треба да садржи:

1. цену,
2. порекло резервних делова (првенствено оригинални произвођачи),
3. начин плаћања,
4. рокове испоруке резервних делова,
5. референтну листу највећих корисника задње уградње.

Право на учешће у поступку има домаће или страном правно лице које испуњава следеће услове (члан 45. Закона о јавним набавкама):

1. да је регистровано за обављање одговарајуће делатности,
2. против кога није покренут поступак принудног поравнања, стечаја или ликвидације, односно да није престало са радом на основу судске или друге одлуке са обавезујућом снагом,
3. које није у последњих 5 година кажњавано за кривично дело, привредни преступ или прекршај у вези са својим пословањем,
4. које је измирило доспеле порезе, доприносе и друге јавне дажбине у складу са прописима државе у којој има седиште, односно у складу са прописима Републике Црне Горе ако има седиште на њеној територији,
5. које располаже неопходним пословним, финансијским и техничким капацитетима.

Понуђач ће испуњавање претходних услова доказати потребном документацијом према члану 46. Закона о јавним набавкама („Службени гласник Републике Србије”, број 39/2002).

Све понуде са натписом: „Обезбеђење стратешких добављача резервних делова – лицитација не отворати” и са свим потребним комерцијалним, техничким и осталим подацима који су од значаја за учешће, доставити до 27. новембра 2002. године до 12,00 часова на адресу: Аеродром „Београд” – Техничка делатност (архива), 11180 Београд 59

Јавно отварање понуда биће спроведено 27. новембра 2002. године у салону Аеродрома „Београд”, терминал 2, у 12,30 часова. Контакт особа је: Мирољуб Јовановић, тел. 011/67-55-68.

Непотпуне и неблаговремено достављене понуде неће бити разматране.

Критеријуми за избор најповољније понуде (члан 55. Закона о јавним набавкама):

- | | |
|---------------------------------|-----------|
| 1. квалитет понуђеног производа | 40 поена |
| 2. цена | 20 поена |
| 3. поузданост испоручиоца | 20 поена |
| 4. услови плаћања | 10 поена |
| 5. рок испоруке | 10 поена. |

На основу достављених понуда, узимајући у обзир све релевантне елементе, стручна комисија ће извршити избор најповољнијег понуђача, након чега ће писмено обавестити све понуђаче.

На основу члана 72. став 1. тачка 2. и члана 73. став 4. Закона о јавним набавкама („Службени гласник РС”, 39/2002) и одлуке о покретању поступка јавне набавке бр. 22431 од 17. октобра 2002. године

ЈАВНО ПРЕДУЗЕЋЕ ЕЛЕКТРОПРИВРЕДА СРБИЈЕ ЈАВНО ПРЕДУЗЕЋЕ „ТЕРМОЕЛЕКТРАНЕ НИКОЛА ТЕСЛА” ОБРЕНОВАЦ 11500 Обреновац, ул. Богољуба Урошевића – Црног бр. 44

објављује

ЈАВНИ ПОЗИВ за квалификацију понуђача у квалификационом поступку

ЈП „ТЕ Никола Тесла” Обреновац позива све заинтересоване понуђаче (домаћа и страна правна и физичка лица) да узму учешће ради стицања квалификације за испоруку добара наведених у овом јавном позиву.

Намена квалификационог поступка

Квалификациони поступак се примењује ради стицања квалификације за снабдевање ЈП „ТЕ Никола Тесла” Обреновац електроматеријалом, и то:

1. релејном и склопном техником;
2. кабловима и кабловским прибором;
3. инсталационим и изолационим материјалом;
4. расветом и батеријама.

Свака ставка из овог јавног позива чини посебну целину.

Обавештавају се заинтересовани понуђачи да се приликом подношења захтева за квалификацију могу пријавити и групе понуђача сагласно члану 51. Закона о јавним набавкама.

Услови учествовања

Захтев за учествовање могу поднети сви понуђачи регистровани за предметну делатност који испуњавају обавезне услове из члана 45. Закона о јавним набавкама.

Доказе о испуњености услова понуђач је обавезан да достави сходно члану 46. Закона о јавним набавкама.

Критеријуми

Признавање квалификације ће се обавити у свему према критеријумима за установљивање квалификација који се односе на правне, финансијске, кадровске и техничке способности понуђача за извршење набавке, сходно члану 52. Закона о јавним набавкама. Технички критеријум је поседовање сертификата квалитета JUS ISO 9000, знак квалитета ЈП ЕПС-а као и других међународних сертификата о квалитету.

Време и место обавештавања у вези са учествовањем у квалификационом поступку

Обавештења у вези са учествовањем у квалификационом поступку заинтересоване фирме могу добити сваког радног дана од 8.00 до 14.00 часова у пословним просторијама ЈП ТЕНТ-а, Богољуба Урошевића – Црног бр. 44 – Обреновац код техничког секретара Комисије Гордане Грујић – Комерцијална служба.

Рок за подношење захтева за учествовање

Захтев за учествовање у квалификационом поступку подноси се у року од 10 дана од дана објављивања овог позива у „Службеном гласнику Републике Србије” у писменој форми на наведену адресу, на српском језику, под ознаком „Захтев за учествовање – набавка електроматеријала – уручити председнику Комисије”.

Уз захтев за учествовање прилаже се доказ о извршеној уплати износа од 6.000,00 динара на име накнаде трошкова за умножавање и доставу документације.

Уплату извршити на жиро рачун ЈП ТЕНТ-а бр: 40807-601-2-4202760 са назнаком „за конкурсну документацију”. Уплаћена средства се неће враћати.

Преузимање конкурсне документације и увид у исту може извршити овлашћено лице по писменом овлашћењу заинтересованог понуђача.

Заинтересованим понуђачима конкурсна документација ће бити достављена у року од два дана од дана пријема захтева за учествовање.

Контакт особа за преузимање конкурсне документације је Љиљана Поповић, тел. 011/8721-520 лок. 938, факс 011/8721-341, e-mail: komtent@sezampro.yu

Трајање поступка

Процењује се да ће квалификациони поступак бити окончан најдаље до 25. новембра 2002. године.

На основу члана 72. став 1. тачка 2. и члана 73. став 4. Закона о јавним набавкама („Службени гласник РС”, број 39/2002) и одлуке о покретању поступка јавне набавке бр. 22434 од 17. октобра 2002. године

**ЈАВНО ПРЕДУЗЕЋЕ ЕЛЕКТРОПРИВРЕДА СРБИЈЕ
ЈАВНО ПРЕДУЗЕЋЕ „ТЕРМОЕЛЕКТРАНЕ НИКОЛА ТЕСЛА”
ОБРЕНОВАЦ
11500 Обреновац, ул. Богољуба Урошевића – Црног бр. 44**

објављује

**ЈАВНИ ПОЗИВ
за квалификацију понуђача у квалификационом поступку**

ЈП „ТЕ Никола Тесла” Обреновац позива све заинтересоване понуђаче (домаћа и страна правна и физичка лица) да узму учешће ради стицања квалификације за испоруку добара наведених у овом јавном позиву.

Намена квалификационог поступка
Квалификациони поступак се примењује ради стицања квалификације за снабдевање ЈП „ТЕ Никола Тесла” Обреновац пнеуматикама за путничка, теретна и возила специјалне намене.

Обавештавају се заинтересовани понуђачи да се приликом подношења захтева за квалификацију могу пријавити и групе понуђача сагласно члану 51. Закона о јавним набавкама.

Услови учествовања
Захтев за учествовање могу поднети сви понуђачи регистровани за предметну делатност који испуњавају обавезне услове из члана 45. Закона о јавним набавкама.

Доказе о испуњености услова понуђач је обавезан да достави сходно члану 46. Закона о јавним набавкама.

Критеријуми
Признавање квалификације ће се обавити у свему према критеријумима за установљивање квалификација који се односе на правне, финансијске, кадровске и техничке способности понуђача за извршење набавке сходно члану 52. Закона о јавним набавкама. Технички критеријум је поседовање сертификата квалитета JUS ISO 9000, знак квалитета ЈП ЕПС-а као и других међународних сертификата о квалитету.

Време и место обавештавања у вези са учествовањем у квалификационом поступку

Обавештења у вези са учествовањем у квалификационом поступку заинтересоване фирме могу добити сваког радног дана од 8.00 до 14.00 часова у пословним просторијама ЈП ТЕНТ-а, Богољуба Урошевића – Црног бр. 44. – Обреновац код техничког секретара Комисије Гордане Грујић – Комерцијална служба.

Рок за подношење захтева за учествовање
Захтев за учествовање у квалификационом поступку подноси се у року од 10 дана од дана објављивања овог позива у „Службеном гласнику Републике Србије” у писменој форми на наведену адресу, на српском језику, под ознаком „Захтев за учествовање – набавка пнеуматика за путничка, теретна и возила специјалне намене – уручити председнику Комисије”.

Уз захтев за учествовање прилаже се доказ о извршеној уплати износа од 6.000,00 динара на име накнаде трошкова за умножавање и доставу документације.

Уплату извршити на жиро рачун ЈП ТЕНТ-а бр: 40807-601-2-4202760 са назнаком „за конкурсну документацију”.

Уплаћена средства се неће враћати.
Преузимање конкурсне документације и увид у исту може извршити овлашћено лице по писменом овлашћењу заинтересованог понуђача.

Заинтересованим понуђачима конкурсна документација ће бити достављена у року од два дана од дана пријема захтева за учествовање.

Трајање поступка
Процењује се да ће квалификациони поступак бити окончан најдаље до 25. новембра 2002. године.

Остало
Контакт особа за преузимање конкурсне документације је Милена Каменица, тел. 011/8162-135, 8162-106, факс 011-8121-115, e-mail: komtent@sezampro.yu

На основу члана 72. став 1. тачка 2. и члана 73. став 4. Закона о јавним набавкама („Службени гласник РС”, број 39/2002) и Одлуке о покретању поступка јавне набавке бр. 22429 од 17. октобра 2002. године

**ЈАВНО ПРЕДУЗЕЋЕ ЕЛЕКТРОПРИВРЕДА СРБИЈЕ
ЈАВНО ПРЕДУЗЕЋЕ „ТЕРМОЕЛЕКТРАНЕ НИКОЛА ТЕСЛА”
ОБРЕНОВАЦ**

11500 Обреновац, ул. Богољуба Урошевића – Црног бр. 44

објављује

**ЈАВНИ ПОЗИВ
за квалификацију понуђача у квалификационом поступку**

ЈП „ТЕ Никола Тесла” Обреновац позива све заинтересоване понуђаче (домаћа и страна правна и физичка лица) да узму учешће ради стицања квалификације за испоруку добара наведених у овом јавном позиву.

Намена квалификационог поступка
Квалификациони поступак се примењује ради стицања квалификације за снабдевање ЈП „ТЕ Никола Тесла” Обреновац општим потрошним материјалом, и то:

1. производи за лемљење и заваривање;
2. елементни за заптивање (семеринзи, оринзи, безазбестни клингерит и плетенице);
3. пластика (полиамид, тефлон, филц, плута, гума, каишеви);
4. материјал за хемијску припрему воде и лабораторијско испитивање;
5. санитарни уређаји, препарати за чишћење, метални оков за столарију;
6. потрошни материјал за брушење и резање, челична ујад и стеге.

Свака ставка из овог јавног позива чини посебну целину.
Обавештавају се заинтересовани понуђачи да се приликом подношења захтева за квалификацију могу пријавити и групе понуђача сагласно члану 51. Закона о јавним набавкама.

Услови учествовања
Захтев за учествовање могу поднети сви понуђачи регистровани за предметну делатност који испуњавају обавезне услове из члана 45. Закона о јавним набавкама.

Доказе о испуњености услова понуђач је обавезан да достави сходно члану 46. Закона о јавним набавкама.

Критеријуми
Признавање квалификације ће се обавити у свему према критеријумима за установљивање квалификација који се односе на правне, финансијске, кадровске и техничке способности понуђача за извршење набавке, сходно члану 52. Закона о јавним набавкама. Технички критеријум је поседовање Сертификата квалитета JUS ISO 9000, знак квалитета ЈП ЕПС-а као и других међународних сертификата о квалитету.

Време и место обавештавања у вези са учествовањем у квалификационом поступку

Обавештења у вези са учествовањем у квалификационом поступку заинтересоване фирме могу добити сваког радног дана од 8.00 до 14.00 часова у пословним просторијама ЈП ТЕНТ-а, Богољуба Урошевића – Црног бр. 44 – Обреновац код техничког секретара Комисије Гордане Грујић – Комерцијална служба.

Рок за подношење захтева за учествовање
Захтев за учествовање у квалификационом поступку подноси се у року од 10 дана од дана објављивања овог позива у „Службеном гласнику Републике Србије” у писменој форми на наведену адресу, на српском језику, под ознаком „Захтев за учествовање – набавка општег потрошног материјала – уручити председнику Комисије”.

Уз захтев за учествовање прилаже се доказ о извршеној уплати износа од 6.000,00 динара на име накнаде трошкова за умножавање и доставу документације.

Уплату извршити на жиро рачун ЈП ТЕНТ-а бр: 40807-601-2-4202760 са назнаком „за конкурсну документацију”. Уплаћена средства се неће враћати.

Преузимање конкурсне документације и увид у исту може извршити овлашћено лице по писменом овлашћењу заинтересованог понуђача.

Заинтересованим понуђачима конкурсна документација ће бити достављена у року од два дана од дана пријема захтева за учествовање.

Контакт особа за преузимање конкурсне документације је Милутин Тешић, тел. 011/8721-520 лок. 501, факс 011/8721-341, e-mail: komtent@sezampro.yu.

Трајање поступка
Процењује се да ће квалификациони поступак бити окончан најдаље до 25. новембра 2002. године.

На основу члана 72. став 1. тачка 2. и члана 73. став 4. Закона о јавним набавкама („Службени гласник РС”, број 39/2002) и Одлуке о покретању поступка јавне набавке бр. 22430 од 17. октобра 2002. године

**ЈАВНО ПРЕДУЗЕЋЕ ЕЛЕКТРОПРИВРЕДА СРБИЈЕ
ЈАВНО ПРЕДУЗЕЋЕ „ТЕРМОЕЛЕКТРАНЕ НИКОЛА ТЕСЛА”
ОБРЕНОВАЦ**

11500 Обреновац, ул. Богољуба Урошевића – Црног бр. 44

објављује

**ЈАВНИ ПОЗИВ
за квалификацију понуђача у квалификационом поступку**

ЈП „ТЕ Никола Тесла” Обреновац позива све заинтересоване понуђаче (домаћа и страна правна и физичка лица) да узму учешће ради стицања квалификације за испоруку добара наведених у овом јавном позиву.

Намена квалификационог поступка

Квалификациони поступак се примењује ради стицања квалификације за снабдевање ЈП „ТЕ Никола Тесла” Обреновац машинским материјалом, и то:

1. челик пљоснати, шестоугаони, округли, квадратни;
2. челични лимови до 20 mm, профили и жица;
3. цеви шавне и бешавне трговачког квалитета;
4. обојени метали (бронза, месинг, бакар, алуминијум, олово;
5. запорна арматура (вентили, шибери, конденз лонци);
6. машински елементи – фитинзи за водовод и централно грејање;

7. лежаји;

8. вијчана роба (завртњи, навртке, подлошке, расцепке);

9. материјал за одржавање железничког колосека.

Свака ставка из овог јавног позива чини посебну целину.

Обавештавају се заинтересовани понуђачи да се приликом поношења захтева за квалификацију могу пријавити и групе понуђача сагласно члану 51. Закона о јавним набавкама.

Услови учествовања

Захтев за учествовање могу поднети сви понуђачи регистровани за предметну делатност који испуњавају обавезне услове из члана 45. Закона о јавним набавкама.

Доказе о испуњености услова понуђач је обавезан да достави сходно члану 46. Закона о јавним набавкама.

Критеријуми

Признавање квалификације ће се обавити у свему према критеријумима за установљивање квалификација који се односе на правне, финансијске, кадровске и техничке способности понуђача за извршење набавке, сходно члану 52. Закона о јавним набавкама. Технички критеријум је поседовање сертификата квалитета JUS ISO 9000, знак квалитета ЈП ЕПС-а као и других међународних сертификата о квалитету.

Време и место обавештавања у вези са учествовањем у квалификационом поступку

Обавештења у вези са учествовањем у квалификационом поступку заинтересоване фирме могу добити свког радног дана од 8.00 до 14.00 часова у пословним просторијама ЈП ТЕНТ-а, Богољуба Урошевића – Црног бр. 44 – Обреновац код техничког секретара Комисије Гордане Грујић – Комерцијална служба.

Рок за подношење захтева за учествовање

Захтев за учествовање у квалификационом поступку подноси се у року од 10 дана од дана објављивања овог позива у „Службеном гласнику Републике Србије” у писменој форми на наведену адресу, на српском језику, под ознаком „Захтев за учествовање – набавка машинског материјала – уручити председнику Комисије”.

Уз захтев за учествовање прилаже се доказ о извршеној уплати износа од 6.000,00 динара на име накнаде трошкова за умножавање и доставу документације.

Уплату извршити на жиро рачун ЈП ТЕНТ-а бр: 40807-601-2-4202760 са назнаком „за конкурсну документацију”. Уплаћена средства се неће враћати.

Преузимање конкурсне документације и увид у исту може извршити овлашћено лице по писменом овлашћењу заинтересованог понуђача.

Заинтересованим понуђачима конкурсна документација ће бити достављена у року од два дана од дана пријема захтева за учествовање.

Контакт особа за преузимање конкурсне документације је Милутин Тешић, тел. 011/8721-520 лок. 501, факс 011/8721-341, e-mail: komtent@sezampro.yu.

Трајање поступка

Процењује се да ће квалификациони поступак бити окончан најдаље до 25. новембра 2002. године.

На основу члана 72. став 1. тачка 2. и члана 73. став 4. Закона о јавним набавкама („Службени гласник РС”, број 39/2002) и Одлуке о покретању поступка јавне набавке бр. 22433 од 17. октобра 2002. године

**ЈАВНО ПРЕДУЗЕЋЕ ЕЛЕКТРОПРИВРЕДА СРБИЈЕ
ЈАВНО ПРЕДУЗЕЋЕ „ТЕРМОЕЛЕКТРАНЕ НИКОЛА ТЕСЛА”
ОБРЕНОВАЦ**

11500 Обреновац, ул. Богољуба Урошевића – Црног бр. 44

објављује

**ЈАВНИ ПОЗИВ
за квалификацију понуђача у квалификационом поступку**

ЈП „ТЕ Никола Тесла” Обреновац позива све заинтересоване понуђаче (домаћа и страна правна и физичка лица) да узму учешће ради стицања квалификације за испоруку добара наведених у овом јавном позиву.

Намена квалификационог поступка

Квалификациони поступак се примењује ради стицања квалификације за снабдевање ЈП „ТЕ Никола Тесла” Обреновац канцеларијским материјалом.

Обавештавају се заинтересовани понуђачи да се приликом поношења захтева за квалификацију могу пријавити и групе понуђача сагласно члану 51. Закона о јавним набавкама.

Услови учествовања

Захтев за учествовање могу поднети сви понуђачи регистровани за предметну делатност који испуњавају обавезне услове из члана 45. Закона о јавним набавкама.

Доказе о испуњености услова понуђач је обавезан да достави сходно члану 46. Закона о јавним набавкама.

Критеријуми

Признавање квалификације ће се обавити у свему према критеријумима за установљивање квалификација који се односе на правне, финансијске, кадровске и техничке способности понуђача за извршење набавке, сходно члану 52. Закона о јавним набавкама. Технички критеријум је поседовање Сертификата квалитета JUS ISO 9000, знак квалитета ЈП ЕПС-а, као и других међународних сертификата о квалитету.

Време и место обавештавања у вези са учествовањем у квалификационом поступку

Обавештења у вези са учествовањем у квалификационом поступку заинтересоване фирме могу добити свког радног дана од 8.00 до 14.00 часова у пословним просторијама ЈП ТЕНТ-а, Богољуба Урошевића – Црног бр. 44 – Обреновац код техничког секретара Комисије Гордане Грујић – Комерцијална служба.

Рок за подношење захтева за учествовање

Захтев за учествовање у квалификационом поступку подноси се у року од 10 дана од дана објављивања овог позива у „Службеном гласнику Републике Србије” у писменој форми на наведену адресу, на српском језику, под ознаком „Захтев за учествовање – набавка канцеларијског материјала – уручити председнику Комисије”.

Уз захтев за учествовање прилаже се доказ о извршеној уплати износа од 6.000,00 динара на име накнаде трошкова за умножавање и доставу документације.

Уплату извршити на жиро рачун ЈП ТЕНТ-а бр: 40807-601-2-4202760 са назнаком „за конкурсну документацију”. Уплаћена средства се неће враћати.

Преузимање конкурсне документације и увид у исту може извршити овлашћено лице по писменом овлашћењу заинтересованог понуђача.

Заинтересованим понуђачима конкурсна документација ће бити достављена у року од два дана од дана пријема захтева за учествовање.

Трајање поступка

Процењује се да ће квалификациони поступак бити окончан најдаље до 25. новембра 2002. године.

Остало

Контакт особа за преузимање конкурсне документације је Милена Каменица, тел. 011/8162-135; 8162-106, факс 011/8121-115 e-mail: komtent@sezampro.yu

На основу члана 72. став 1. тачка 2. и члана 73. став 4. Закона о јавним набавкама („Службени гласник РС”, број 39/2002) и Одлуке о покретању поступка јавне набавке бр. 22435 од 17. октобра 2002. године

**ЈАВНО ПРЕДУЗЕЋЕ ЕЛЕКТРОПРИВРЕДА СРБИЈЕ
ЈАВНО ПРЕДУЗЕЋЕ „ТЕРМОЕЛЕКТРАНЕ НИКОЛА ТЕСЛА”
ОБРЕНОВАЦ**

11500 Обреновац, ул. Богољуба Урошевића – Црног бр. 44

објављује

ЈАВНИ ПОЗИВ

за квалификацију понуђача у квалификационом поступку

ЈП „ТЕ Никола Тесла” Обреновац позива све заинтересоване понуђаче (домаћа и страна правна и физичка лица) да узму учешће ради стицања квалификације за испоруку добара наведених у овом јавном позиву.

Намена квалификационог поступка

Квалификациони поступак се примењује ради стицања квалификације за снабдевање ЈП „ТЕ Никола Тесла” Обреновац средствима и опремом личне заштите радника.

Обавештавају се заинтересовани понуђачи да се приликом подношења захтева за квалификацију могу пријавити и групе понуђача сагласно члану 51. Закона о јавним набавкама.

Услови учествовања

Захтев за учествовање могу поднети сви понуђачи регистровани за предметну делатност који испуњавају обавезне услове из члана 45. Закона о јавним набавкама.

Доказе о испуњености услова понуђач је обавезан да достави сходно члану 46. Закона о јавним набавкама.

Критеријуми

Признавање квалификације ће се обавити у свему према критеријумима за установљивање квалификација који се односе на правне, финансијске, кадровске и техничке способности понуђача за извршење набавке, сходно члану 52. Закона о јавним набавкама. Технички критеријум је поседовање сертификата квалитета JUS ISO 9000, знак квалитета ЈП ЕПС-а, као и других међународних сертификата о квалитету, као и поштовање захтевног квалитета у смислу члана 15. Закона о заштити на раду.

Време и место обавештавања у вези са учествовањем у квалификационом поступку

Обавештења у вези са учествовањем у квалификационом поступку заинтересоване фирме могу добити свког радног дана од 8.00 до 14.00 часова у пословним просторијама ЈП ТЕНТ-а, Богољуба Урошевића – Црног бр. 44 – Обреновац код техничког секретара Комисије Гордане Грујић – Комерцијална служба.

Рок за подношење захтева за учествовање

Захтев за учествовање у квалификационом поступку подноси се у року од 10 дана од дана објављивања овог позива у „Службеном гласнику Републике Србије” у писменој форми на наведену адресу, на српском језику, под ознаком „Захтев за учествовање – набавка средстава и опреме личне заштите радника – уручити председнику Комисије”.

Уз захтев за учествовање прилаже се доказ о извршеној уплати износа од 6.000,00 динара на име накнаде трошкова за умножавање и доставу документације.

Уплату извршити на жиро рачун ЈП ТЕНТ-а бр: 40807-601-2-4202760 са ознаком „за конкурсну документацију”. Уплаћена средства се неће враћати.

Преузимање конкурсне документације и увид у исту може извршити овлашћено лице по писменом овлашћењу заинтересованог понуђача.

Заинтересованим понуђачима конкурсна документација ће бити достављена у року од два дана од дана пријема захтева за учествовање.

Трајање поступка

Процењује се да ће квалификациони поступак бити окончан најдаље до 25. новембра 2002. године.

Остало

Контакт особа за преузимање конкурсне документације је Милена Каменица, тел. 011/8162-135; 8162-106, факс 011/8121-115, e-mail: kontent@sezampro.yu.

ЕПС – ЈП „ЕЛЕКТРОДИСТРИБУЦИЈА УЖИЦЕ” ИЗ УЖИЦА

оглашава

ПРИКУПЉАЊЕ ПОНУДА

за избор најповољнијег понуђача за јавну набавку

Тендер број 4: аутоделови

Тендер број 5: канцеларијски материјал

1. Документација за надметање се може преузети лично у Одељењу набавке у улици Момчила Тешића 13 Ужице, или добити поштом или електронски након пружања доказа да је уплаћено на жиро рачун 43700-601-0-2004954 ЗОП Ужице, или на благајни предужећа са позивом на број 4119 износ од 1.500,00 динара по тендеру.

2. Понуде се достављају лично или поштом или електронски у затвореном коверту са ознаком „Понуда по тендеру број ___ – не отварај”, на адресу ЈП „Електродистрибуција Ужице”, ул. Момчила Тешића бр. 13.

3. Рок за подношење понуда је 20 дана од објављивања огласа у „Службеном гласнику РС” и дневном листу „Политика”.

4. Отварање понуде је јавно 19. новембра 2002. године (уторак), за тендер број 4 у 10,00 сати за тендер број 5 у 12,00 сати у сали за састанке у згради „Липа” у Ужицу, ул. Димитрија Туцовића бр. 44.

5. Одлука о избору најбољег понуђача биће донета од 26. новембра 2002. године.

6. Понуђачи успостављању квалификацију на основу документата наведених у упутству за подношење понуда, а у складу са Законом о јавним набавкама („Службени гласник РС”, број 39/2002).

7. Сви понуђачи ће потписивањем изјаве (образац изјаве добија се уз документацију за надметање) прихватити услове из јавног позива.

8. Критеријум за вредновање понуде је најнижа цена.

9. Важност понуде мора бити најмање до доношења одлуке о избору најповољнијег понуђача.

10. Количина добара тражених по овом позиву може се мењати до највише 25% од наведене вредности у обрасцу понуде.

11. Финансијска гаранција понуде није потребна.

12. Телефон за контакт 514-445 и 512-344, факс 031-514-445 – Одељење набавке.

**ЈАВНО ВОДОПРИВРЕДНО ПРЕДУЗЕЋЕ „СРБИЈАВОДЕ”
СА П.О. БЕОГРАД
ВОДОПРИВРЕДНИ ЦЕНТАР „ДУНАВ” – СЕКТОР ХСДТД**

оглашава

ЈАВНИ ПОЗИВ

**за прикупљање понуда за услуге оправке пумпе бр. 2
црпне станице Бездан II код Бездана**

На пумпи карактеристика:

- капацитет $Q = 5 \text{ m}^3/\text{s}$
- висина дизања $H = 3,65 \text{ m}$
- бр. обртаја $n = 218 \text{ o/min}$.
- снага $N = 320 \text{ KW}$

произвођача „Литострой” – Љубљана.

Треба извршити оправку предвиђену „Елаборатом оправке пумпе бр. 2 Ц.С. Бездан II”.

Понуда треба да садржи:

- назив, адресу и седиште понуђача,
 - цене за сваку ставку из Елабората, и то посебно за материјал, посебно за услуге,
 - рок завршетка радова,
 - гаранцију за изведене радове.
- Општа документација уз понуду треба да садржи:
- извод из судског регистра,
 - потврду надлежних органа о измирењу пореских обавеза,
 - потврду ЗОП-а о ликвидности,
 - биланс стања и успеха за 2001. годину,
 - уверење да предузеће није под стечајем и да се против њега не води ликвидациони поступак,
 - лиценцу за извођење радова,
 - референц листу изведених радова.

Документација се преузима, одмах по објављивању огласа у „Службеном гласнику Републике Србије”, у просторијама ЈВП-а „Србијаводе” у Новом Саду, Улица Михајла Пупина бр. 25.

Рок за достављање понуде је 15 календарских дана од дана објављивања огласа у „Службеном гласнику РС”.

Понуда се доставља на адресу: ЈВП „Србијаводе”, ВПП „Дунав”, Нови Сад, Бул. Михајла Пупина 25, са ознаком „Понуда за оправку пумпе бр. 2. Ц.С. Бездан II – не отварај”.

Понуде ће бити отворене у присуству понуђача.

Информације на телефон бр. 021/421-450.

**ЈАВНО ВОДОПРИВРЕДНО ПРЕДУЗЕЋЕ „СРБИЈАВОДЕ”,
БЕОГРАД, ВОДОПРИВРЕДНИ ЦЕНТАР „ДУНАВ”
Нови Сад, Булевар Михајла Пупина 25**

расписује

**ЈАВНИ ОГЛАС
за прикупљање писаних понуда за извршење радова
једног растеретног бунара у обали канала Дунав–Тиса–Дунав,
км. 27+000, код Потпорња**

1. Предмет оглашавања је извршење горе наведених радова на левој обали канала Дунав–Тиса–Дунав. Документација неопходна за давање понуде може се подићи на наведеној адреси, соба П/22 од 10 до 14 часова.

2. Право учешћа на огласу имају сва правна лица која су регистрована за предметну делатност, против којих није покренут поступак принудног поравнања, стечаја или ликвидације; која нису у последњих 5 година кажњавана за привредни преступ у вези са својим пословањем и која располажу неопходним финансијским, пословним и техничким капацитетима за извршење траженог посла.

3. Уз понуду приложити потврду о бонитету издату од Привредне коморе Србије, референцну листу као и сву осталу документацију предвиђену Законом о јавним набавкама („Службени гласник РС”, број 39/02).

4. Понуде се достављају у року од 10 дана од дана објављивања у „Службеном гласнику РС”, у затвореној коверти, са назнаком: „Понуда – не отварати”, поштом или непосредно у писарници Водопривредног центра „Дунав”, Нови Сад, Бул. Михајла Пупина бр. 25.

Понуде ће бити отворане у присуству понуђача, који су их доставили у наведеном року. Непотпуне и неблаговремене понуде неће се разматрати.

О резултатима јавног оглашавања сви понуђачи биће обавештени писаним путем.

Информације на телефон 021/421-450.

**РЕПУБЛИЧКА ДИРЕКЦИЈА ЗА ПУТЕВЕ
Београд, Бул. краља Александра 282
телефон: +381-11-30-40-700
факс: +381-11-412-540**

на основу Закона о путевима („Службени гласник РС”, бр. 46/91, 52/91, 53/93, 67/93, 48/94 и 42/98), Закона о изградњи објеката („Службени гласник РС”, бр. 44/95, 24/96 и 16/97) и Правилника о условима, начину и поступку за уступање израде техничке документације, радова на изградњи, реконструкцији, одржавању, заштити магистралних и регионалних путева и набавци опреме и уређаја за потребе пута или путног објекта („Службени гласник РС”, број 25/99) и Закона о јавним набавкама („Службени гласник РС”, број 39/02)

обнавља

ПОЗИВ

**за доделу уговора јавне набавке у отвореном поступку за радове:
Изградња путарског дела трасе у зони моста преко реке Пецке
на регионалном путу Р-208, деоница: Осечина–Пецка**

Радови на изградњи моста преко реке Пецке су у завршној фази а за оспособљавање деонице путног правца, за нормалан саобраћај, неопходно је изградити навозе, прилазе мосту у оквиру путарског дела трасе. Радови ће се изводити према израђеној инвестиционо-техничкој документацији којом су обухваћени: земљани, монтерски радови, израда коловозне конструкције и остали радови. Објекат је у прелазној кривини малог полупречника са променљивом ширином коловоза а радови на регулацији корита у зони моста изводе се и нису предмет набавке.

Главни пројекат са детаљним описом, приказом и предмером радова може се прегледати у Републичкој дирекцији за путеве (соба 22), где се може и преузети лиценцијациона документација и образац понуде, тј. предмер радова за подношење понуде. Наведену документацију понуђачи могу преузети од 21. октобра 2002. године у просторијама наручиоца, уз потврду о уплати 5.000,00 динара на рачун 40803-637-6-9581. Понуђачи који су по првом позиву откупили лиценцијону елаборат ослобођени су обавезе плаћања утврђеног износа.

Процењена вредност јавне набавке је: 7.000.000,00 динара.

Услови за учешће у поступку јавне набавке дефинисани су следећим садржајем:

- оверен предрачун радова,
- потврда прихватања рока наручиоца од 60 дана,

- решење о испуњености услова за грађење објеката /лиценца/,
- ценовник радне снаге са фактором,
- ценовник средстава рада по часу,
- ценовник превоза материјала по тони,
- тржишне цене грађевинских материјала у октобру 2002. године.

Наручилац задржава право да нема обавезу да прихвати најнижу понуду као најповољнију или било коју понуду коју прими од понуђача.

Наведене садржаје доставити архиви Дирекције до 25. октобра 2002. године у 9,00 часова. Отварање понуда у отвореном поступку је јавно и извршиће га комисија Републичке дирекције за путеве, 25. октобра 2002. године, у 10,00 часова у просторијама Дирекције за путеве, у сали на првом спрату.

За присуство отварању понуда у отвореном поступку потребно је овлашћење.

Контакт телефон је: 011/30-40-641.

Понуде доставити ковертиране са називом понуђача и знаком „Не отварај, понуда јавне набавке, изградња путарског дела трасе у зони моста преко реке Пецке на регионалном путу Р-208, деоница: Осечина–Пецка” на адресу: Републичка дирекција за путеве Булевар краља Александра бр. 282, 11000 Београд.

**ЈАВНО ВОДОПРИВРЕДНО ПРЕДУЗЕЋЕ „СРБИЈАВОДЕ”,
БЕОГРАД, ВОДОПРИВРЕДНИ ЦЕНТАР „ДУНАВ”
Нови Сад, Булевар Михајла Пупина 25**

расписује

ЈАВНИ ОГЛАС

**за прикупљање писаних понуда за извршење радова санације
десне обале канала ДТД узводно од уставе Нови Бечеј**

1. Документација неопходна за давање понуде може се подићи на наведеној адреси, соба П/22 од 10 до 14 часова.

2. Право учешћа на огласу имају сва правна лица која су регистрована за предметну делатност, против којих није покренут поступак принудног поравнања, стечаја или ликвидације; која нису у последњих 5 година кажњавана за привредни преступ у вези са својим пословањем и која располажу неопходним финансијским, пословним и техничким капацитетима за извршење траженог посла.

3. Уз понуду приложити потврду о бонитету издату од Привредне коморе Србије, референцну листу као и сву осталу документацију предвиђену Законом о јавним набавкама („Службени гласник РС”, број 39/02).

4. Понуде се достављају у року од 10 дана од дана објављивања у „Службеном гласнику РС”, у затвореној коверти, са назнаком: „Понуда – не отварати”, поштом или непосредно у писарници Водопривредног центра „Дунав”, Нови Сад, Бул. Михајла Пупина бр. 25.

Понуде ће бити отворане у присуству понуђача, који су их доставили у наведеном року. Непотпуне и неблаговремене понуде неће се разматрати.

О резултатима јавног оглашавања сви понуђачи биће обавештени писаним путем.

Информације на телефон 021/421-450.

КЛИНИЧКО БОЛНИЧКИ ЦЕНТАР „КРАГУЈЕВАЦ”

објављује

ЈАВНИ ПОЗИВ

**за прикупљање понуда за извођење радова на санацији мокрых
чворова Кожног одељења и Педијатријске клинике, на санацији
равне терасе Интерне клинике и набавке материјала**

1. Предмет овог огласа је:

- I. извођење радова на санацији мокрых чворова Кожног одељења, а према конкурсној документацији;
- II. извођење радова на санацији равне терасе Интерне клинике, а према конкурсној документацији;
- III. извођење грађевинско-занатских радова за адаптацију мокрых чворова и туш кабина ХБ-а и Педијатријске клинике а према конкурсној документацији;
- IV. набавка материјала према конкурсној документацији.

2. Право учешћа у поступку има домаће правно или физичко лице, које испуњава следеће услове:

- да је регистровано за обављање одговарајуће делатности код надлежног органа државе у којој има седиште;

– против којег није покренут поступак принудног поравнања, стечаја или ликвидације, односно да није престало са радом на основу судске или друге одлуке са обавезујућом снагом;

– које није у року од пет година пре објављивања поступка јавне набавке правоснажном одлуком судског или управног органа кажњено за кривично дело, привредни преступ или прекршај у вези са својим пословањем, односно ако му у том року није изречена правоснажна судска или управна мера забране обављања делатности који је предмет јавне набавке;

– које је измирило доспеле порезе, доприносе и друге јавне дажбине у складу са прописима државе у којој има седиште;

– ако има важећу дозволу надлежног органа за обављање делатности која је предмет јавне набавке, а таква дозвола је предвиђена посебним прописима;

– које располаже неопходним финансијским и пословним капацитетом;

– које располаже довољним техничким капацитетима.

Понуђач уз понуду доставља и следеће доказе о испуњености услова:

– извод из судског или другог регистра;

– потврду надлежног пореског органа, односно Републичке управе прихода,

– биланс стања за последње три године,

– један или више доказа примерених предмету уговора (референтна листа),

– у случају да се извођење радова и набавке који су предмет тендера поверава подизвођачу, понуђач је дужан да наведе име подизвођача, а уколико уговор буде закључен, тај подизвођач ће бити наведен у уговору између наручиоца и понуђача,

– доказ о уплати износа од 5.000,00 динара на име накнаде за израду тендерске документације по тендеру – са назнаком: „Тендер бр. I, II, III или IV”. Уплату извршити на жиро рачун Клиничког болничког центра „Крагујевац” број: 41700-603-1-2002122.

Уплаћена средства за тендерску документацију се не враћају.

Понуде се могу доставити за једну тачку тендера или за више, или за све тачке тендера, али обавезно у одвојеним ковертима према шифри тендера.

Тендерска документација може се преузети у року од три дана од дана објављивања на следећој адреси: Змај Јовина 30, Клиничко болничко центар „Крагујевац” – Крагујевац.

Рок за достављање понуда је 30 дана од дана објављивања.

Адреса за достављање понуда је: Змај Јовина 30, Клиничко болничко центар „Крагујевац” – Крагујевац. Контакт телефон: 034/370-204 или 034/370-047.

Понуде доставити у затвореној запечаћеној коверти са назнаком: „Не отварај – понуда за санацију објеката КБЦ-а ‘Крагујевац’ у Крагујевцу”. Неблаговремене, незапечаћене и некомплетне понуде као и понуде које нису у складу са огласом неће бити разматране.

Јавно надметање, односно отварање понуда обавиће се на VIII спрату Хируршког блока КБЦ-а „Крагујевац” у 13 сати, три дана након истека рока за подношење понуда. За присуство приликом отварања понуда потребно је овлашћење.

Избор најповољнијег понуђача вршиће се на основу критеријума за избор економски најповољније понуде а који су саставни део тендера. Одлуку о избору и обавештење понуђачима комисија ће донети у року од пет дана по завршеном поступку.

На основу члана 72. Закона о јавним набавкама („Службени гласник РС”, број 39/2002)

ВИША ЖЕЛЕЗНИЧКА ШКОЛА У БЕОГРАДУ

оглашава

ЈАВНИ ПОЗИВ

за прикупљање понуда у отвореном поступку за набавку једног путничког возила

1. Виша железничка школа набавља један нови путнички аутомобил следећих карактеристика:

– година производње: 2002.

– каросерија са: – 5 врата
– најмање 4 седишта
– дужина не већа од 4 m

– мотор: – радна запремина 1200 до 1600 cm³
– снага не мања од 48 kW

Детаљна спецификација потребне опреме дата је у тендерској документацији.

2. Понуде могу поднети сва заинтересована правна и физичка лица која испуњавају услове из члана 45. Закона о јавним набавкама, а испуњење услова према члану 46. истог закона понуђачи ће доказати документацијом.

3. Понуде доставити искључиво у затвореној коверти на којој су наведени назив, адреса и седиште понуђача, поштом или лично на адресу: Виша железничка школа, 11000 Београд, ул. Здравка Челара бр. 14, са назнаком: „Понуда – не отварај”.

4. Понуда треба да садржи:

- назив, адресу и седиште понуђача,
- цену са свим трошковима,
- услове плаћања,
- рок и начин испоруке,
- рок важности понуде,
- контакт телефон.

5. Понуде доставити у року од 30 дана од дана објављивања јавног позива у „Службеном гласнику РС” и то до 15,00 часова. Непотпуне и неблаговремено достављене понуде неће бити разматране.

6. Све благовремено и уредно достављене понуде биће отворене у присуству стручне комисије у просторијама Више железничке школе у 10,00 часова, првог радног дана после истека рока за подношење понуда.

7. Преузимање тендерске документације је у просторијама Школе радним даном од 11,00 до 13,00 сати.

Сва додатна обавештења могу се добити на телефон 011/768-095, контакт особа Драган Јовић.

КЛИНИЧКИ ЦЕНТАР НИШ Ниш, Браће Тасковић 48

оглашава

ЈАВНО ПРИКУПЉАЊЕ ПОНУДА за набавку лекова и потрошног медицинског материјала

1. домаћих лекова,
2. увозних лекова,
3. цитостатика,
4. инфузионих раствора,
5. дезинфекционих средстава,
6. Rø контраста,
7. лабораторијског потрошног материјала (лабораторијска пластика, реагенси и хемикалије),
8. Вакутајнер система,
9. лабораторијског стакла,
10. медицинске пластике,
11. санитетског завојног материјала,
12. осталог медицинског потрошног материјала,
13. шавног материјала,
14. катетера за катетеризацију,
15. ангиографских катетера,
16. дијагностичко-оперативно уролошког материјала.

Понуде се достављају за једну или више наведених ставки од 1 до 16, али обавезно у одвојеним ковертама са навођењем редног броја и назива робе из овог огласа.

Понуду могу поднети сва заинтересована правна и физичка лица, која у складу са законом обављају производњу или промет предметне робе или услуге на тржишту и који су за обављање тих делатности уписана у судски регистар.

Документација за подношење понуде може се преузети у просторијама Сектора за медицинско снабдевање (зграда Хируршке клинике) Клиничког центра Ниш, сваког радног дана од 10 до 14 часова. Приликом преузимања документације, заинтересовани понуђачи су дужни да приложе доказ о извршеној уплати износа од 1.000,00 динара за сваку појединачну ставку под редним бројевима од 1 до 16, или износа од 10.000,00 динара за све наведене ставке, на жиро рачун Клиничког центра Ниш бр. 42500-603-9-2025227 или на благајни Клиничког центра Ниш.

Затворене понуде са назнаком: „Понуда за _____ (са навођењем врсте робе и редног броја из овог огласа) – не отварај”, доставити у року од 40 дана од дана објављивања у „Службеном гласнику Републике Србије”, на адресу: Клинички центар Ниш, ул. Браће Тасковић 48 Ниш. Телефонски број за детаљне информације је: 332-347 (особа за контакт: Наталија Шимбовски).

Уз понуду заинтересовани понуђачи треба да доставе доказе о испуњености услова из члана 45. Закона о јавним набавкама („Службени гласник РС”, број 39/2002).

Непотпуне и неблаговремено достављене понуде неће бити разматране.

Јавно отварање понуда обавиће се у року од 7 дана од дана истека рока за достављање понуда у просторијама Гинеколошко-акушерске клинике Клиничког центра Ниш.

Избор најповољније понуде извршиће тендерска комисија Клиничког центра Ниш у року од 10 дана од дана отварања понуда.

ЕПС ЈП ЗА ДИСТРИБУЦИЈУ ЕЛЕКТРИЧНЕ ЕНЕРГИЈЕ „ЕЛЕКТРОШУМАДИЈА” КРАГУЈЕВАЦ

објављује

ЈАВНИ ПОЗИВ за прикупљање писмених понуда за набавку личних заштитних средстава

Право учешћа имају сва правна и физичка лица која испуњавају услове који су предвиђени чланом 45. Закона о јавним набавкама („Службени гласник РС”, број 39/2002). Испуњеност се доказује оригиналним документима (оверена фотокопија) према члану 46. став 1. овог закона.

Предмет оглашавања је набавка следећих личних заштитних средстава:

I. Заштита главе:
1. зимска капа;

II. Заштита тела:
1. одело зимско,
2. ветровка мушка,
3. ветровка женска,
4. прслук (грудњак),
5. униформа зимска (за чуваре);

III. Заштита ногу:
1. дубоке ципеле женске,
2. клопце или зепе мушке,
3. клопце или боросане женске.

Обим набавке са дефинисаном спецификацијом дат је у тендерској документацији, која се може подићи сваког радног дана од дана објављивања огласа у ЕПС ЈП „Електрошумадија” Крагујевац, ул. Слободе бр. 7, од 8,00 до 14,00 часова у Служби заштите на раду – соба 216.

Садржај понуде
Понуда треба да садржи:

- назив, адресу и седиште понуђача,
- назив произвођача робе,
- јединичне цене, укупан износ за сваку позицију и укупан износ за целу спецификацију у паритету франко купац,
- упуство за употребу и одржавање, прописану јавну исправу и извештај о резултатима испитивања за свако понуђено заштитно средство у складу са Законом о заштити на раду,
- рок испоруке,
- начин плаћања,
- рок важности понуде.

Критеријум за избор најповољније понуде (члан 55. Закона о јавним набавкама):

- квалитет (у складу са захтевима наручиоца) – 40 поена,
- рок испоруке – 30 поена,
- цена – 20 поена,
- услови плаћања – 20 поена.

Рок за достављање понуда је 7 дана од дана објављивања огласа.

Начин достављања понуде: понуда се доставља у затвореној и запечатеној коверти, на адресу: ЕПС ЈП „Електрошумадија” Крагујевац, ул. Слободе број 7, 34000 Крагујевац.

На коверти треба да стоји напомена: „Не отварати – понуда за набавку личних заштитних средстава”.

На полећини коверте обавезно је ставити назив, адресу и телефон понуђача.

Уз понуду је потребно доставити доказ о уплати износа од 3.000,00 динара на жиро рачун ЕПС ЈП „Електрошумадија” Крагујевац број 41700-601-7-539, са позивом на број „тендер бр. 2” који се бесповратно уплаћује на име трошкова расписивања тендера.

Избор најповољније понуде извршиће комисија у року од 7 дана од дана закључивања јавног позива. Понуде ће бити отворене у присуству понуђача који су доставили понуде у наведеном року. Непотпуне и неблаговремене понуде неће бити разматране. О резултату јавног оглашавања сви понуђачи биће писмено обавештени.

Оглашивач задржава право да не изврши избор по овом огласу.

Телефон за све информације је 034/370-83 – особа за контакт: Александар Јевтић, дипл. инж. заштите на раду.

ЕПС ЈП ЗА ДИСТРИБУЦИЈУ ЕЛЕКТРИЧНЕ ЕНЕРГИЈЕ „ЕЛЕКТРОШУМАДИЈА” КРАГУЈЕВАЦ

објављује

ЈАВНИ ПОЗИВ за прикупљање писмених понуда за набавку дигиталне кућне телефонске централе

Право учешћа имају сва правна лица која испуњавају услове који су предвиђени чланом 45. Закона о јавним набавкама („Службени гласник РС”, број 39/2002). Испуњеност се доказује оригиналним документима (оверена фотокопија) према члану 46. став 1. овог закона.

Понуђена дигитална кућна телефонска централа треба да задовољава све важеће прописе и техничке стандарде за ту врсту опреме, као и следеће карактеристике:

- аналогни јавни преносници према ТЕЛЕКОМ-у 16,
- дигитални ISDN преносници PRI (30 Вi D) 1,
- аналогни локални прикључак – 144,
- дигитални локални прикључак – 32,
- софтвер за администрацију централе,
- интерфејс за музику на чекању,
- интерфејс за даљинско одржавање и администрацију,
- тарифирање телефонског саобраћаја (интерфејс за програм за тарифирање, одвојна кутија и софтвер за тарифирање),
- модул за напајање 220V, 50 Hz са исправљачем,
- резервно батеријско напајање за 8 h рада,
- разделник,
- HDSL модеми са интерфејсом 2 Mb/s, пар, монтажа модема, програмирање, пуштање у рад,
- гејтвеј уређај за улаз у GSM мобилну мрежу 063 и 64,
- инсталација централе, програмирање, пуштање у саобраћај и обука корисника,
- пројекат изведеног стања (израда и испорука документације).

Захтеви наручиоца:

- да централа има атест о могућности примене у мрежи југословенског ППТ-а,
- да централа има перформансе за умрежавање са другим централама и пролазно бирање,
- да понуђач пристаје да изврши уклањање постојеће кућне електронске аутоматске телефонске централе KEATC 100-15 C, постављање нове и повезивање на постојећи ППТ прикључак,
- да понуђач прихвата да се пре исплате износа цене, изврши контрола уређаја послата од стране надзорног органа кога именује Јавно предузеће,
- да је понуђач спреман да пружи квалитетан сервис у гарантном року и да прихвати да се на то уговорном обавезе,
- да понуђач прихвата обавезу да обезбеди набавку резервних делова у року од 7 година од истека гарантног рока и да прихвата да се на то уговором обавезе,
- да понуђач прихвата услов да најдуже време отказа рада било које функције телефонске централе буде 24 часа од тренутка пријаве отказа.

Садржај понуде

Понуда треба да садржи:

- технички опис понуђене кућне телефонске централе (поузданост, стандарди које задовољава и остало),
- динамички план реализације посла,
- анализа: трошкови /добит, процена трошкова животног циклуса централе.

Критеријум за избор најповољније понуде (члан 55. Закона о јавним набавкама):

- квалитет (у складу са захтевима наручиоца) – 50 поена,
- рок испоруке и монтажа – 30 поена,
- услови плаћања – 20 поена.

Рок за достављање понуда је 15 дана од дана објављивања огласа.

Начин достављања понуде: понуда се доставља у затвореној и запечаћеној коверти, на адресу: ЕПС ЈП „Електрошумадија” Крагујевац, ул. Слободе број 7, 34000 Крагујевац.

На коверти треба да стоји напомена: „Не отварај – понуда за набавку дигиталне кућне телефонске централе”.

На полеђини коверте обавезно је ставити назив, адресу и телефон понуђача.

Уз понуду је потребно доставити доказ о уплати износа од 3.000,00 динара на жиро рачун ЕПС ЈП „Електрошумадија” Крагујевац број 41700-601-7-539, са позивом на број „тендер бр. 1” који се бесповратно уплаћује на име трошкова расписивања тендера.

Избор најповољније понуде извршиће комисија у року од 7 дана од дана закључивања јавног позива. Непотпуне и неблаговремене понуде неће бити разматране. О резултату јавног оглашавања сви понуђачи биће писмено обавештени.

Оглашивач задржава право да не изврши избор по овом огласу.

Телефон за све информације је 034/370-83 – особа за контакт: Миланко Стевановић, дипл. ел. инж.

РЕПУБЛИЧКИ ГЕОДЕТСКИ ЗАВОД Београд, Цара Душана 1

оглашава

ЈАВНИ ПОЗИВ ЗА НАБАВКУ

1. рачунарске опреме
2. фотокопир апарата

Конкурсна документација може се добити у писарници Републичког геодетског завода.

Понуђачи могу бити фирме регистроване за делатности које се захтевају овим јавним позивом и у обавези су да при подизању конкурсне документације доставе:

1. документацију о делатности фирме – датум оснивања, извод из судског регистра, доказе из којих се види да је фирма регистрована за делатност наведену у јавном позиву;
2. овлашћење од фирме за особу која подиже конкурсну документацију да подиже у име фирме која конкурише;
3. референтну листу из области за коју се конкурише на јавном позиву.

Понуде могу доставити фирме које испуњавају наведен услове.

Рок за достављање понуда је 30 дана од дана објављивања јавног позива у „Службеном гласнику Републике Србије”.

Понуде доставити лично или препорученом поштом у затвореној коверти на адресу: Републички геодетски завод, Цара Душана бр. 1, 11000 Београд, са назнаком: „Понуда за рачунарску опрему – не отварати”, односно „Понуда за фотокопир апарате – не отварати”.

Отварање понуда обавиће се комисијски.

После избора најповољније понуде, наручилац ће у року од 7 дана обавестити понуђаче о додели уговора о јавној набавци.

Непотпуне и понуде које пристигну ван наведеног рока неће се разматрати.

„ЕЛЕКТРОПРИВРЕДА СРБИЈЕ” ЈП РУДАРСКИ БАСЕН „КОЛУБАРА” ЛАЗАРЕВАЦ ДП „КОЛУБАРА–ТАМНАВСКИ КОПОВИ–ЗАПАДНО ПОЉЕ” ЛАЈКОВАЦ

оглашава

ЈАВНИ ПОЗИВ ЗА УСТАНОВЉАВАЊЕ КВАЛИФИКАЦИЈЕ за извођење радова на заштити површинског копа „Тамнава-Западно поље” од великих вода са западне стране Копа

I. Предмет радова, за чије извођење наручилац спроводи поступак установљивања квалификације, је:

1. изградња земљане бране дужине 1116 m (у круни) и просечне висине 5 m (max. 9 m) са водозахватом,
2. изградња црпне станице опремљене са 4 радна агрегата, трафостаницом одговарајуће снаге, разводним, монтажним и сервисним простором,
3. изградња потисних цевовода DN 1000 и DN 350 дужине око 900 метара са изливном грађевином.

II. Захтев за установљивање квалификације могу да поднесу сва предузећа која су регистрована за извођење радова који су предмет оглашавања, имају одговарајућу лиценцу и испуњавају остале услове из члана 45. Закона о јавним набавкама.

III. Уз захтев за установљивање квалификације кандидати су обавезни да доставе:

- извод из судског регистра и извод из регистра о разврставању делатности,
- лиценцу за извођење радова,
- потврду Републичке управе јавних прихода о измирењу пореза, обавеза и других јавних дажбина,
- биланс стања оверен од стране овлашћеног ревизора, за претходне три године,
- уверење да предузеће у задњих пет година није кажњавано за кривично дело,
- привредни преступ или прекршај у вези са својим пословањем,
- референтну листу изведених радова и објеката у последњих десет година, која треба да садржи: назив објекта, место и годину грађења, врсту радова коју је кандидат изводио и њихову вредност, тачан назив инвеститора и вредност објекта,
- оверен преглед техничке опремљености и механизације,
- оверен преглед квалификационе структуре запослених.

У случају да захтев подноси група понуђача исти су дужни да поред наведене документације поднесу и правни акт којим се обавезују на заједничко извршење радова у случају да добију уговор.

IV. Заинтересована предузећа могу извршити непосредан увид у пројектну документацију у просторијама управне зграде површинског копа „Тамнава – западно поље” у Малом Борку, сваког радног дана до истека рока за подношење захтева, у времену од 7,00 до 14,00 сати.

V. Захтев за установљивање квалификације подноси се у запечаћеној коверти на адресу ЈП РБ „Колубара”, ДП „Колубара – Тамнавски копови – западно поље” Лајковац, ул. Носилаца Албанске споменице б.б., непосредно или поштом препоручено.

Коверат са захтевом мора носити ознаку „Захтев за квалификацију – брана Кладница, не отварати”.

VI. Рок за подношење захтева је 15 дана од дана објављивања огласа у „Службеном гласнику Републике Србије”.

Неблаговремено поднети захтеви неће бити разматрани.

VII. Критеријуми за установљивање квалификације и избор кандидата су:

- пословни капацитет,
- финансијски капацитет,
- техничке квалификације,
- кадровске квалификације.

VIII. О извршеном избору сви подносиоци захтева биће обавештени писменим путем.

IX. Особа задужена за контакт ради увида у пројектну документацију и додатне информације је Узумовић Мирјана, дипл. инж. грађ., руководилац грађевинског одељења, телефон бр. 011/8120-383.

УПРАВА ЗА ЗАЈЕДНИЧКЕ ПОСЛОВЕ РЕПУБЛИЧКИХ ОРГАНА Београд, Немањина 22-26

објављује

ЈАВНИ ПОЗИВ за доделу уговора за извођење грађевинских и грађевинско-занатских радова на објекту на Тргу Николе Пашића бр. 11

Право учешћа на тендеру имају сва заинтересована правна лица која испуњавају обавезне услове за учешће у поступку у складу са чл. 45. и 46. Закона о јавним набавкама. Доказе о испуњености услова понуђач је обавезан да достави уз понуду.

Понуђачи могу преузети тендерску документацију у року од 15 дана од дана објаве јавног огласа у „Службеном гласнику Републике Србије”, уз овлашћење и доказ о уплати износа од 7.000,00 динара, на име манипулативних трошкова израде тендерске документације.

Накнада за манипулативни трошак за израду тендерске документације се бесповратно уплаћује на жиро рачун: извршење републичког буџета бр. 40802-630-2-219, позив на број 37000000. Тендерска документација се преузима у Управи за заједничке послове републичких органа, Немањина 22-26, соба број 10/1 крило Б, од 8 до 12 часова.

За све ближе информације можете се обратити на тел. 3616-615.

Понуђачи су у обавези да своје понуде доставе у року од 30 дана од дана објаве јавног позива у „Службеном гласнику Републике Србије”, на адресу: Управа за заједничке послове републичких органа, Немањина 22-26 у запечаћеној коверти, која мора имати ознаку „Понуда – не товарати”, а на полеђини назив понуђача и адресу. Понуда мора бити оригинал, на преузетом обрасцу понуде, јасна и недвосмислена, читко откуцана и оверена печатом и потписом овлашћеног лица.

Одлука о додели уговора о јавној набавци донеће се уз примену критеријума економски најповољније понуде, сходно одредби члана 55. Закона о јавним набавкама. Поступак отварања понуда и доделе уговора о јавној набавци се спроводи у складу са одредбама Закона о јавним набавкама.

**УПРАВА ЗА ЗАЈЕДНИЧКЕ ПОСЛОВЕ
РЕПУБЛИЧКИХ ОРГАНА
Београд, Немањина 22-26**

објављује

**ЈАВНИ ПОЗИВ
за доделу уговора за извођење грађевинских
и грађевинско-занатских радова на објекту
у ул. Ботићева број 8**

Право учешћа на тендеру имају сва заинтересована правна лица која испуњавају обавезне услове за учешће у поступку у складу са чл. 45. и 46. Закона о јавним набавкама. Доказе о испуњености услова понуђач је обавезан да достави уз понуду.

Понуђачи могу преузети тендерску документацију у року од 15 дана од дана објаве јавног огласа у „Службеном гласнику Републике Србије”, уз овлашћење и доказ о уплати износа од 5.000,00 динара, на име манипулативних трошкова израде тендерске документације. Накнада за манипулативни трошак за израду тендерске документације се бесповратно уплаћује на жиро рачун: извршење републичког буџета бр. 40802-630-2-219, позив на број 37000000. Тендерска документација се преузима у Управи за заједничке послове републичких органа, Немањина 22-26, соба број 10/1 крило Б, од 8 до 12 часова.

За све ближе информације можете се обратити на тел. 3616-615.

Понуђачи су у обавези да своје понуде доставе у року од 30 дана од дана објаве јавног позива у „Службеном гласнику Републике Србије”, на адресу: Управа за заједничке послове републичких органа, Немањина 22-26 у запечаћеној коверти, која мора имати ознаку „Понуда – не отварати”, а на полеђини назив понуђача и адресу. Понуда мора бити оригинал, на преузетом обрасцу понуде, јасна и недвосмислена, читко откуцана и оверена печатом и потписом овлашћеног лица.

Одлука о додели уговора о јавној набавци донеће се уз примену критеријума економски најповољније понуде, сходно одредби члана 55. Закона о јавним набавкама. Поступак отварања понуда и доделе уговора о јавној набавци се спроводи у складу са одредбама Закона о јавним набавкама.

**УПРАВА ЗА ЗАЈЕДНИЧКЕ ПОСЛОВЕ
РЕПУБЛИЧКИХ ОРГАНА
Београд, Немањина 22-26**

објављује

**ЈАВНИ ПОЗИВ
за доделу уговора за извођење грађевинских
и грађевинско-занатских радова на реконструкцији
објекта правосудних органа у Обреновцу**

Право учешћа на тендеру имају сва заинтересована правна лица која испуњавају обавезне услове за учешће у поступку у складу са чл. 45. и 46. Закона о јавним набавкама. Доказе о испуњености услова понуђач је обавезан да достави уз понуду.

Понуђачи могу преузети тендерску документацију у року од 15 дана од дана објаве јавног огласа у „Службеном гласнику Републике Србије”, уз овлашћење и доказ о уплати износа од 10.000,00 динара,

на име манипулативних трошкова израде тендерске документације. Накнада за манипулативни трошак за израду тендерске документације се бесповратно уплаћује на жиро рачун: извршење републичког буџета бр. 40802-630-2-219, позив на број 37000000. Тендерска документација се преузима у Управи за заједничке послове републичких органа, Немањина 22-26, соба број 10/1 крило Б, од 8 до 12 часова.

За све ближе информације можете се обратити на тел. 3616-615.

Понуђачи су у обавези да своје понуде доставе у року од 30 дана од дана објаве јавног позива у „Службеном гласнику Републике Србије”, на адресу: Управа за заједничке послове републичких органа, Немањина 22-26 у запечаћеној коверти, која мора имати ознаку „Понуда – не отварати”, а на полеђини назив понуђача и адресу. Понуда мора бити оригинал, на преузетом обрасцу понуде, јасна и недвосмислена, читко откуцана и оверена печатом и потписом овлашћеног лица.

Јавно отварање понуда обавиће се у сали Уставног суда Републике Србије, на VI спрату, Немањина 22-26, дана 6. децембра 2002. године у 12,00 часова.

Одлука о додели уговора о јавној набавци донеће се уз примену критеријума економски најповољније понуде, сходно одредби члана 55. Закона о јавним набавкама. Поступак отварања понуда и доделе уговора о јавној набавци се спроводи у складу са одредбама Закона о јавним набавкама.

**УПРАВА ЗА ЗАЈЕДНИЧКЕ ПОСЛОВЕ
РЕПУБЛИЧКИХ ОРГАНА
Београд, Немањина 22-26**

објављује

**ЈАВНИ ПОЗИВ
за доделу уговора за сервисирање возила за потребе
Управе за заједничке послове републичких органа**

Право учешћа на тендеру имају сва заинтересована правна лица која испуњавају обавезне услове за учешће у поступку у складу са чл. 45. и 46. Закона о јавним набавкама. Доказе о испуњености услова понуђач је обавезан да достави уз понуду.

Понуђачи могу преузети тендерску документацију у року од 15 дана од дана објаве јавног огласа у „Службеном гласнику Републике Србије”, уз овлашћење и доказ о уплати износа од 3.000,00 динара, на име манипулативних трошкова израде тендерске документације. Накнада за манипулативни трошак за израду тендерске документације се бесповратно уплаћује на жиро рачун: извршење републичког буџета бр. 40802-630-2-219, позив на број 37000000. Тендерска документација се преузима у Управи за заједничке послове републичких органа, Немањина 22-26, соба број 10/1 крило Б, од 8 до 12 часова.

За све ближе информације можете се обратити на тел. 3616-615.

Понуђачи су у обавези да своје понуде доставе у року од 30 дана од дана објаве јавног позива у „Службеном гласнику Републике Србије”, на адресу: Управа за заједничке послове републичких органа, Немањина 22-26 у запечаћеној коверти, која мора имати ознаку „Понуда – не отварати”, а на полеђини назив понуђача и адресу. Понуда мора бити оригинал, на преузетом обрасцу понуде, јасна и недвосмислена, читко откуцана и оверена печатом и потписом овлашћеног лица.

Одлука о додели уговора о јавној набавци донеће се уз примену критеријума економски најповољније понуде, сходно одредби члана 55. Закона о јавним набавкама. Поступак отварања понуда и доделе уговора о јавној набавци се спроводи у складу са одредбама Закона о јавним набавкама.

**УПРАВА ЗА ЗАЈЕДНИЧКЕ ПОСЛОВЕ
РЕПУБЛИЧКИХ ОРГАНА
Београд, Немањина 22-26**

објављује

**ЈАВНИ ПОЗИВ
за доделу уговора у вези набавке обуће за потребе
Управе за заједничке послове републичких органа**

Право учешћа на тендеру имају сва заинтересована правна лица која испуњавају обавезне услове за учешће у поступку у складу са чл. 45. и 46. Закона о јавним набавкама. Доказе о испуњености услова понуђач је обавезан да достави уз понуду.

Понуђачи могу преузети тендерску документацију у року од 15 дана од дана објаве јавног огласа у „Службеном гласнику Републике

Србије”, уз овлашћење и доказ о уплати износа од 1.000,00 динара, на име манипулативних трошкова израде тендерске документације. Накнада за манипулативни трошак за израду тендерске документације се бесповратно уплаћује на жиро рачун: извршење републичког буџета бр. 40802-630-2-219, позив на број 37000000. Тендерска документација се преузима у Управи за заједничке послове републичких органа, Немањина 22-26, соба број 10/1 крило Б, од 8 до 12 часова.

За све ближе информације можете се обратити на тел. 3616-615. Понуђачи су у обавези да своје понуде доставе у року од 30 дана од дана објаве јавног позива у „Службеном гласнику Републике Србије”, на адресу: Управа за заједничке послове републичких органа, Немањина 22-26 у запечаћеној коверти, која мора имати ознаку „Понуда – не отварати”, а на полеђини назив понуђача и адресу. Понуда мора бити оригинал, на преузетом образцу понуде, јасна и недвосмислена, читко откуцана и оверена печатом и потписом овлашћеног лица.

Одлука о додели уговора о јавној набавци донеће се уз примену критеријума економски најповољније понуде, сходно одредби члана 55. Закона о јавним набавкама. Поступак отварања понуда и доделе уговора о јавној набавци се спроводи у складу са одредбама Закона о јавним набавкама.

**УПРАВА ЗА ЗАЈЕДНИЧКЕ ПОСЛОВЕ
РЕПУБЛИЧКИХ ОРГАНА
Београд, Немањина 22-26**

објављује

**ЈАВНИ ПОЗИВ
за доделу уговора за набавку јарбола и застава
за потребе републичких органа**

Право учешћа на тендеру имају сва заинтересована правна лица која испуњавају обавезне услове за учешће у поступку у складу са чл. 45. и 46. Закона о јавним набавкама. Доказе о испуњености услова понуђач је обавезан да достави уз понуду.

Понуђачи могу преузети тендерску документацију у року од 15 дана од дана објаве јавног огласа у „Службеном гласнику Републике Србије”, уз овлашћење и доказ о уплати износа од 3.000,00 динара, на име манипулативних трошкова израде тендерске документације. Накнада за манипулативни трошак за израду тендерске документације се бесповратно уплаћује на жиро рачун: извршење републичког буџета бр. 40802-630-2-219, позив на број 37000000. Тендерска документација се преузима у Управи за заједничке послове републичких органа, Немањина 22-26, соба број 10/1 крило Б, од 8-12 часова.

За све ближе информације можете се обратити на тел. 3616-615. Понуђачи су у обавези да своје понуде доставе у року од 30 дана од дана објаве јавног позива у „Службеном гласнику Републике Србије”, на адресу: Управа за заједничке послове републичких органа, Немањина 22-26 у запечаћеној коверти, која мора имати ознаку „Понуда – не отварати”, а на полеђини назив понуђача и адресу. Понуда мора бити оригинал, на преузетом образцу понуде, јасна и недвосмислена, читко откуцана и оверена печатом и потписом овлашћеног лица.

Одлука о додели уговора о јавној набавци донеће се уз примену критеријума економски најповољније понуде, сходно одредби члана 55. Закона о јавним набавкама. Поступак отварања понуда и доделе уговора о јавној набавци се спроводи у складу са одредбама Закона о јавним набавкама.

На основу одлуке Управног одбора Института за ортопедско-хируршке болести „Бањица”

**ИНСТИТУТ ЗА ОРТОПЕДСКО-ХИРУРШКЕ БОЛЕСТИ
„БАЊИЦА”
Београд, Михајла Аврамовића 28**

на основу указане потребе,
а у складу са Законом о јавним набавкама

расписује

**ЈАВНИ ПОЗИВ
за прикупљање понуда у отвореном поступку за набавку
једног апарата – биохемијског анализатора**

Право учешћа имају понуђачи који испуне услове из чл. 45. и 46. Закона о јавним набавкама.

Рок за подношење пријава је 15 дана од дана објављивања позива у „Службеном гласнику РС”. Понуде морају бити затворене, са назнаком: „Понуда – не отварати”.

Учесници конкурса су дужни да на име трошкова поступка и преузимања документације везане за учешће, уплате на жиро рачун Института бр. 40802-603-0-1723 износ од 5.000,00 динара. Наведени износ је неповратан.

Конкурсна документација може се преузимати сваког радног дана од 10,00 до 13,00 сати у Општој служби Института.

**ИНСТИТУТ ЗА ШТИТАСТУ ЖЛЕЗДУ И МЕТАБОЛИЗАМ
Златибор, Краљеве воде 30**

по јавном позиву објављеном 30. августа 2002. године
у „Службеном гласнику РС”,

обавештава

о додели уговора о јавним набавкама за извођење грађевинских и грађевинско-занатских радова на санацији равног крова терасе ресторана и равног крова гараже објекта Института за штитасту жлезду и метаболизам – Златибор

„Синтек инжењеринг” Чачак са седиштем у Чачку,
Јаше Продановића 12.

4778

На основу члана 72. Закона о јавним набавкама („Службени гласник РС”, број 39/02)

МИНИСТАРСТВО ЗДРАВЉА РЕПУБЛИКЕ СРБИЈЕ

расписује

**ЈАВНИ ПОЗИВ
о прикупљању понуда за набавку опреме – службене одеће и обуће за потребе запослених на пословима инспекцијског и другог надзора у Министарству здравља**

I. Расписује се јавни позив о прикупљању понуда за набавку опреме – службене одеће и обуће за потребе запослених на пословима инспекцијског и другог надзора у Министарству здравља, и то:

| Ред. бр. | Назив артикла | Количина |
|----------|-----------------------------------|----------|
| 1) | мушка одела са два пара панталона | 123 |
| 2) | женски костими са две сукње | 187 |
| 3) | мушке чизме или ципеле | 123 |
| 4) | женске чизме или ципеле | 187 |
| 5) | мушке рукавице | 123 |
| 6) | женске рукавице | 187 |
| 7) | мушки кишни мантили | 123 |
| 8) | женски кишни мантили | 187 |

II. Право учешћа у давању понуда има домаће и страно правно лице (у даљем тексту: понуђач) које испуњава следеће услове:

- да је регистровано за обављање одговарајућих делатности код надлежног органа државе у којој имају седиште,
- против којег није покренут поступак принудног поравнања, стечаја или ликвидације, односно која нису престала са радом на основу судске одлуке или друге одлуке са обавезујућом снагом,
- да одговорно лице у правном лицу није у року од пет година пре објављивања поступка јавне набавке правоснажном одлуком судског или управног органа кажњено за кривично дело, привредни преступ или прекршај у вези са својим пословањем, односно ако му у том року није изречена правоснажна судска или управна мера забране обављања делатности која је предмет јавне набавке,
- да је измирило доспеле порезе, доприносе и друге јавне дажбине у складу са прописима државе у којој имају седиште,
- да располаже неопходним финансијским и пословним капацитетом,
- да располаже довољним техничким капацитетима.

Понуђач уз понуду доставља следеће доказе о испуњености услова, и то:

- 1) извод из судског или другог регистра,
- 2) потврду надлежног пореског органа државе у којој има седиште или Републике Црне Горе, односно потврду Републичке управе јавних прихода,

3) потврду надлежног органа који води евиденцију издатих дозвола за обављање одговарајуће делатности,

4) потврду надлежног органа да одговорно лице у року од пет година пре објављивања поступка јавне набавке није правоснажним одлуком судског или управног органа кажњено за кривично дело, привредни преступ или прекршај у вези са својим пословањем, односно да му у том року није изречена правоснажна судска или управна мера забране обављања делатности која је предмет јавне набавке,

5) потврду надлежног пореског органа да је измирио доспеле порезе и доприносе и друге јавне дажбине у складу са прописима,

6) билансе стања оверене од стране овлашћених ревизора за последње три године,

7) опис понуђачеве техничке опремљености и апаратуре, мера за обезбеђивање квалитета и капацитета за истраживање и развој.

III. Одабрани понуђач ће бити у обавези да обезбеди банкарску гаранцију за извршење посла у износу од 5% од укупне вредности понуде пре склапања одговарајућег уговора.

IV. Важност понуде мора да буде најмање 90 дана од дана подношења.

V. Понуда мора бити исказана у динарима.

VI. Понуде се достављају у затвореном омоту, на адресу: Министарство здравља Републике Србије, Немањина 22–26, 11000 Београд, са назнаком „Понуда за набавку опреме – службене одеће и обуће – не отварати”.

VII. Рок за подношење понуда је 30 дана од дана објављивања овог огласа у „Службеном гласнику Републике Србије”.

VIII. Непотпуне и неблаговремене понуде неће бити разматране.

IX. Јавно отварање понуда извршиће Комисија у року од 15 дана од истека рока за достављање понуда.

X. Понуђачи ће о избору најповољније понуде бити обавештени писменим путем.

Pursuant to the Article 72. of the Law of public procurement („Official Gazette of RS”, Number 39/02)

MINISTRY OF HEALTH OF THE REPUBLIC OF SERBIA

announces

INVITATION TO PUBLIC TENDER for collecting offers for purchasing of equipment – official clothes and shoes for need of employees at inspection and other supervision positions in the Ministry of Health

I. Invitation to public tender for collecting offers for purchasing of equipment – official clothes and shoes for need of employees at inspection and other supervision positions in the Ministry of Health:

| No. | Product | Amount |
|-----|--------------------------------------|--------|
| 1. | man suits with two pairs of trousers | 123 |
| 2. | woman suits with two skirts | 187 |
| 3. | man boots or shoes | 123 |
| 4. | woman boots or shoes | 187 |
| 5. | man gloves | 123 |
| 6. | woman gloves | 187 |
| 7. | man raincoats | 123 |
| 8. | woman raincoats | 187 |

II. Eligibility – participation in the tender procedure is open for all local and international legal persons (in further text Tenderer) who fulfil following terms:

- to be registered with authorized agency, in a state where its main office is seated, for performing of appropriate activities;
- that no criminal actions of assignment in bankruptcy or liquidation are brought against mentioned legal person, that is, which did not stop with activities based on the court decision or other bidding decision;
- that legal person, during five years period before announcement of public procurement, has not been charged by legal court decision or administrative authority for criminal act, economic offence or offence regarding its business activities, that is, during that period no legal court or administrative measure was stated for performing of activities which are a subject of public procurement;
- to settle taxes, contributions and other public duties in accordance to state regulations where its main office is;
- to possess the evidence regarding the necessary business and financial capacities;
- to possess enough technical capacity.

Tenderer forwards following evidence of fulfilment of terms:

1. Court certificate, or certificate from other register;
2. Confirmation from authorised state tax authority where its main office is or Republic of Montenegro, that is confirmation from Republic Administration of public incomes;
3. Confirmation from authorized authority that keeps records of issued licences for performing of appropriate activities;
4. Confirmation from authority that legal person, during five years period before announcement of public procurement, has not been charged by legal court decision or administrative authority for criminal act, economic offence or offence regarding its business activities, that is, during that period no legal court or administrative measure was stated for performing of activities which are a subject of public procurement;
5. Confirmation from tax authority that taxes, contribution and other public duties are settled;
6. Certified balance by authorised revisors for the last three years;
7. Description of tenderers' technical equipment and devices, quality measurements and research and development capacity.

III. Successful tenderer will be required to provide a performance guarantee equivalent to 5% of the total contract value before countersigning the contract.

IV. Tenders must remain valid for a period of at least 90 days after the last date of submission of tenders.

V. Tender has to be stated in domestic currency.

VI. Tenders must be delivered in closed envelope, on following address: Ministry of Health of the Republic of Serbia, Nemanjina 24–26, 11000 Belgrade, with indication: „Tender for purchasing of equipment – official clothes and shoes – do not open”.

VII. Tenders must be delivered during a 30 days period after announcement in „Official Gazette of the Republic of Serbia”.

VIII. Incomplete and tenders not delivered on time will not be considered.

IX. Public opening of tenders shall be performed by Commission 15 days after the deadline for delivering the tenders.

X. Tenderers will be informed about selection of successful tender in a written notification.

МИНИСТАРСТВО УНУТРАШЊИХ ПОСЛОВА

на основу члана 36. Закона о средствима у својини Републике Србије („Службени гласник РС”, бр. 53/95, 3/96, 54/96 и 32/97) и члана 72. Закона о јавним набавкама („Службени гласник РС”, број 39/02), у отвореном поступку јавне набавке добара

објављује

ЈАВНИ ПОЗИВ за доделу уговора у вези набавке опреме за потребе Министарства унутрашњих послова Републике Србије

шифра тендера: ПТ/2002

Предмет уговора о јавној набавци добара је куповина 96 пари патика и 96 комплета тренерки.

Право учешћа имају сва заинтересована домаћа и страна правна и физичка лица која испуњавају обавезне услове за учешће у поступку, у складу са чл. 45. и 46. Закона о јавним набавкама. Доказе о испуњености услова, понуђач је обавезан да достави уз понуду.

Накнада за манипулативни трошак за израду тендерске документације у износу од 5.000,00 се бесповратно уплаћује на жиро рачун Министарства број 40802-849-0-3684 код НБЈ, ЗОП филијала Савски венац у Београду, уз назнаку шифре тендера на који се уплата односи.

У року од 10 дана од дана објаве јавног огласа у „Службеном гласнику Републике Србије”, закључно са 4. новембром 2002. године, заинтересовани понуђачи, уз овлашћење и доказ о уплати накнаде у износу од 5.000,00 динара, могу у просторијама Министарства, у Булевару Авноја бр. 104, у Београду, канцеларија 319/П, од 10,00 до 14,00 часова, преузети конкурсну документацију. За све додатне информације, понуђачи се могу обратити на телефон 011/311-8335, контакт особа Томислав Бјелајац. По истеку назначеног рока документација се не може преузимати.

Понуђачи су у обавези да своје понуде доставе у року од 40 дана од дана објаве јавног позива у „Службеном гласнику Републике Србије”, у једној запечаћеној коверти, са значком назива и шифре тендера и напоменом – не отварати, у писарници Министарства, најкасније до задњег дана рока, 5. децембра 2002. године до 15 часова. Понуда мора бити оригинал, на преузетом обрасцу понуде, јасна и недвосмислена, читко откупана и оверена печатом и потписом овлашћеног лица. Благовременом се сматрају понуде које су до наведеног рока пристигле у МУП без обзира на начин на који су послате.

Отварање понуда ће се обавити јавно, 12. децембра 2002. године у 11,00 сати, уз присуство овлашћених представника понуђача, у просторијама Министарства, у Београду, у Булевар Авноја 104, а одлука о додели уговора о јавној набавци донеће се уз примену критеријума економски најповољније понуде, сходно одредби члана 55. Закона о јавним набавкама. Оквирни датум доношења одлуке је 27. децембар 2002. године.

Поступак отварања понуда и доделе уговора о јавној набавци се спроводи у складу са одредбама Закона о јавним набавкама.

МИНИСТАРСТВО УНУТРАШЊИХ ПОСЛОВА

на основу члана 36. Закона о средствима у својини Републике Србије („Службени гласник РС”, бр. 53/95, 3/96, 54/96 и 32/97) и члана 72. Закона о јавним набавкама („Службени гласник РС”, број 39/02), у отвореном поступку јавне набавке услуга

објављује

ЈАВНИ ПОЗИВ

за доделу уговора у поступку јавне набавке услуга осигурања лица, имовине и основног стада за потребе Министарства унутрашњих послова Републике Србије

шифра тендера: ОС/2002

Предмет уговора о јавној набавци услуга је осигурање лица, имовине и основног стада (коња и паса) Министарства унутрашњих послова Републике Србије.

Право учешћа имају сва заинтересована домаћа и страна правна и физичка лица која испуњавају обавезне услове за учешће у поступку, у складу са чл. 45. и 46. Закона о јавним набавкама. Доказе о испуњености услова, понуђач је обавезан да достави уз понуду.

Накнада за манипулативни трошак за израду тендерске документације у износу од 5.000,00 динара се бесповратно уплаћује на жиро рачун Министарства број 40802-849-0-3684 код НБЈ, ЗОП филијала Савски венац у Београду, уз назнаку шифре тендера на који се уплата односи.

У року од 10 дана од дана објаве јавног огласа у „Службеном гласнику Републике Србије”, закључно са 4. новембром 2002. године, заинтересовани понуђачи, уз овлашћење и доказ о уплати накнаде у износу од 5.000,00 динара могу у просторијама Министарства, у Булевару Авноја бр. 104, у Београду, канцеларија 319/П, од 10,00 до 14,00 часова, преузети конкурсну документацију. За све додатне информације, понуђачи се могу обратити на телефон 011/311-8335, контакт особа Спасић Радосав. По истеку назначеног рока, документација се не може преузимати.

Понуђачи су у обавези да своје понуде доставе у року од 40 дана од дана објаве јавног позива у „Службеном гласнику Републике Србије”, у једној запечаћеној коверти, са назнаком назива и шифре тендера и напоменом – не отварати, у писарници Министарства, најкасније до задњег дана рока, 5. децембра 2002. године до 15 часова. Понуда мора бити оригинал, на преузетом обрасцу понуде, јасна и недвосмислена, читко откуцана и оверена печатом и потписом овлашћеног лица. Благовремено се сматрају понуде које су до наведеног рока пристигле у МУП без обзира на начин на који су послате.

Отварање понуда ће се обавити јавно, 10. децембра 2002. године у 10,00 сати, уз присуство овлашћених представника понуђача, у просторијама Министарства, у Београду, у Булевару Авноја бр. 104, а одлука о додели уговора о јавној набавци донеће се уз примену критеријума економски најповољније понуде, сходно одредби члана 55. Закона о јавним набавкама. Оквирни датум доношења одлуке је 25. децембар 2002. године.

Поступак отварања понуда и доделе уговора о јавној набавци се спроводи у складу са одредбама Закона о јавним набавкама.

НИС – НАФТНА ИНДУСТРИЈА СРБИЈЕ

НИС – ЈУГОПЕТРОЛ

део предузећа за промет нафте и нафтних деривата
извоз-увоз

Милентија Поповића 1, 11070 Нови Београд

оглашава

ЈАВНИ ПОЗИВ ЗА ПРИКУПЉАЊЕ ПОНУДА за набавку хемикалија (број јавног конкурса: 2152)

1. НИС – Нафтна индустрија Србије, Нови Сад, Народног фронта 12, Нови Сад набавља хемикалије према следећим условима:
Назив робе – тетраетил олово Количина – 44.000 кг

Квалитет: према техничкој спецификацији.

Динамика испоруке: одмах по додељивању уговора о јавној набавци по основу јавног конкурса.

Начин испоруке: искључиво у повратним ИСО контејнерима.

Паритет: DDU Нови Сад.

Плаћање: дознаком у року од 30 дана од датума отпремног документа или непотврђеним акредитивом.

Избор између достављених понуда извршиће се применом критеријума економски најповољније понуде рангирањем према следећим пондерима:

| | бодови |
|---|------------|
| 1. рок испоруке | 20 |
| 2. квалитет и примена одговарајућих QA/QC | 20 |
| 3. понуђена цена | 20 |
| 4. техничке и технолошке предности | 20 |
| 5. трошкова економичност | 20 |
| УКУПНО: | 100 |

НИС – Нафтна индустрија Србије, НИС – Југопетрол, део предузећа за промет нафте и нафтних деривата, извоз-увоз, Београд, Милентија Поповића 1, у име и за рачун НИС – Нафтне индустрије Србије, спроводи поступак ове набавке и позива све заинтересоване понуђаче да доставе своје понуде за продају робе под наведеним условима.

Све понуде доставити искључиво у затвореним ковертама на којима су наведени назив понуђача, број јавног конкурса 2152, поштом или лично на адресу: НИС – Југопетрол, Београд, Дирекција за спољнотрговинске послове, ул. Милентија Поповића бр. 1 (III спрат, канцеларија бр. 316), 11070 Нови Београд, СР Југославија са назнаком: „За јавни позив – не отварати – до нот опен”.

3. Права учешћа на овом јавном конкурсима имају домаћа или страна правна лица која испуњавају услове према члану 45. Закона о јавним набавкама, док ће према члану 46. истог закона, понуђачи испуњење услова доказати документацијом.

4. Понуде треба да садрже контакт телефон и број факса. Понуде морају бити чврсте и обавезујуће 15 радних дана од датума затварања јавног конкурса.

5. Крајњи рок за пријем понуда је 30 дана од дана објављивања јавног позива у „Службеном гласнику Републике Србије” и то до 15,00 часова по локалном времену.

Непотпуне и неблаговремено достављене понуде неће бити разматране.

6. Све благовремено достављене понуде стручна комисија ће отворити 25. новембра 2002. године у просторијама НИС – Југопетрола у Београду, Милентија Поповића бр. 1.

7. Текст јавног позива са спецификацијом квалитета предмета набавке биће објављен на сајту НИС – Нафтне индустрије Србије, НИС – Југопетрол: www.jugopetrol.co.yu НИС – Нафтагас промет: www.nar.co.yu, а могу се и преузети сваког радног дана у НИС – Југопетролу, Београд, Милентија Поповића 1, 11070 Нови Београд (канцеларија бр. 327).

8. Сва додатна обавештења и информације заинтересовани понуђачи могу добити на адреси из тачке 7. овог позива или на телефон: (381 11) 311 3311 локал 2339 (контакт особе: гђа Стајка Савић и гђа Милена Гајић).

ЈУГОСЛОВЕНСКИ ЦРВЕНИ КРСТ

оглашава

ДОПУНУ ОГЛАСА

О ЈАВНОМ ПРИКУПЉАЊУ ПОНУДА ЗА КУПОВИНУ

објављеног у „Службеном гласнику РС”, број 67, страна 11 од 15. октобра 2002. године, која гласи:

„Комисија ће оцењивати понуде по следећим критеријумима:

- року испоруке,
- понуђеној цени,
- начину и условима плаћања.

Понуде се подносе у запечаћеној коверти, на адресу: Југословенски црвени крст, Симина бр. 19. Коверат са понудом мора имати ознаку 'Понуда – не отварати', а на полећини назив понуђача и адресу.

Рок за подношење понуда је 15 дана од дана објављивања.

О резултатима јавног оглашавања сви понуђачи биће писмено обавештени.

Непотпуне и неблаговремене понуде се неће разматрати.

За све ближе информације можете се обратити на тел.: 011/623-689.”

ЈАВНО ПРЕДУЗЕЋЕ РАДИО ТЕЛЕВИЗИЈА СРБИЈЕ
Београд, Таковска 10

расписује

ЈАВНИ КОНКУРС
за прикупљање понуда за набавку система видео сервера
и нелинеарних монтажа

Позивамо све заинтересоване понуђаче да доставе своје понуде за испоруку система видео сервера и нелинеарних монтажа.

1. Предмет понуде је набавка и испорука система видео сервера и нелинеарних монтажа у свему према конкурсnoj документацији.

2. Право на учешће у поступку има домаће или страни правно лице које испуњава услове прописане одредбама чл. 45. и 46. Закона о јавним набавкама („Службени гласник РС”, број 39/02).

Испуњеност захтеваних услова доказује се достављањем докумената наведених у конкурсnoj документацији.

Конкурсна документација може се преузети у року од 15 дана од дана објављивања огласа у „Службеном гласнику Републике Србије” и то сваког радног дана од 10,00 до 12,00 часова на следећој адреси: ЈП Радио телевизија Србије, Београд, Абердарева 1, соба број 208, телефон: 321-1748; факс: 321-1131, контакт особа за све информације у вези конкурса: Милица Кецојевић; e-mail: milica.kecojevic@rts.co.yu

Заинтересовани кандидати треба да приликом преузимања конкурсне документације приложе доказ о уплати у износу од 60.000,00 динара или еквивалентан износ у еврима, уколико је у питању страни правно лице. Уплату извршити са назнаком – сврха уплате: конкурсна документација Д-03/02

1. динарски на жиро рачун ЈП РТС број: 40803-603-9-2024812
2. девизни на рачун ЈП РТС број: 54430/3-вал-1934/8-0 Делта банка
Рок за достављање понуда на српском или енглеском језику је 25. новембар 2002. године до 15,00 часова. Адреса за достављање понуда је: ЈП РТС, Техника РТС, Београд, Таковска 10.

Понуде доставити у две затворене запечаћене коверте са знаком: „Понуда за систем видео сервера и нелинеарних монтажа – не отварати”.

У првој коверти понуда треба да садржи све елементе прописане конкурсном документацијом и доказе везане за испуњење одредби чл. 45. и 46. Закона о јавним набавкама („Службени гласник РС”, број 39/02). У другој коверти понуђач треба да достави техничку документацију за понуђену опрему са перспективама. Понуда која не садржи детаљну понуду за финансирање набавке наведене опреме – неће се разматрати.

Неблаговремене, неисправне, неодговарајуће и неприхватљиве понуде неће бити разматране.

Јавно отварање понуда обавиће се 28. новембра 2002. године са почетком у 13,00 часова, на адреси ЈП Радио телевизија Србије, Београд, Абердарева број 1, у просторији број 411. Отварању понуда могу присуствовати овлашћени представници понуђача, који су дужни да своја писмена овлашћења предају председнику комисије пре отварања понуда. О раду комисије приликом отварања понуда сачињава се записник. Записник са отварања понуда биће достављен свим понуђачима у року од 3 дана од дана отварања понуда.

У складу са чланом 55. Закона о јавним набавкама критеријуми за оцењивање најповољнијег понуђача су следећи:

- | | |
|---|-----------|
| 1. компатибилност са постојећом опремом наручиоца | 30 бодова |
| 2. квалитет опреме | 25 бодова |
| 3. цена | 15 бодова |
| 4. рок испоруке | 5 бодова |
| 5. гарантни рок | 10 бодова |
| 6. техничка подршка | 15 бодова |

Наведени критеријуми се пондеришу коефицијентом од 0-1, у зависности од понуђених услова за финансирање набавке опреме.

На основу достављених понуда и оцењивања понуда стручна комисија ЈП РТС-а ће извршити избор најповољнијег понуђача за испоруку добара који су предмети овог конкурса у року од 60 дана од дана закључења овог конкурса, након чега ће писмено обавестити све понуђаче.

ЈАВНО ПРЕДУЗЕЋЕ РАДИО ТЕЛЕВИЗИЈА СРБИЈЕ
Београд, Таковска 10

расписује

ЈАВНИ КОНКУРС
за прикупљање понуда за набавку студијске и пратеће
ТВ опреме за Студио 8 – ТВ Београд – Кошутњак и адаптацију
репортажних кола

Позивамо све заинтересоване понуђаче да доставе своје понуде за испоруку студијске и пратеће ТВ опреме за Студио 8 – ТВ Београд – Кошутњак и адаптацију репортажних кола.

1. Предмет понуде је набавка и испорука студијске и пратеће ТВ опреме за Студио 8 – ТВ Београд – Кошутњак и адаптацију репортажних кола у свему према конкурсnoj документацији.

2. Право на учешће у поступку има домаће или страни правно лице које испуњава услове прописане одредбама чл. 45. и 46. Закона о јавним набавкама „Службени гласник РС”, број 39/02).

Испуњеност захтеваних услова доказује се достављањем докумената наведених у конкурсnoj документацији.

Конкурсна документација може се преузети у року од 15 дана од дана објављивања огласа у „Службеном гласнику Републике Србије” и то сваког радног дана од 10,00 до 12,00 часова на следећој адреси: ЈП Радио телевизија Србије, Београд, Абердарева 1, соба број 208, телефон: 321-1748; факс: 321-1131, контакт особа за све информације у вези конкурса: Кепић Срећко, дипл. инж.; e-mail: srecko.kepic@rts.co.yu

Заинтересовани кандидати треба да приликом преузимања конкурсне документације приложе доказ о уплати у износу од 60.000,00 динара или еквивалентан износ у еврима, уколико је у питању страни правно лице. Уплату извршити са назнаком – сврха уплате: конкурсна документација Д-01/02

1. динарски на жиро рачун ЈП РТС број: 40803-603-9-2024812
2. девизни на рачун ЈП РТС број: 54430/3-вал-1934/8-0 Делта банка
Рок за достављање понуда на српском или енглеском језику је 25. новембар 2002. године до 15,00 часова. Адреса за достављање понуда је: ЈП РТС, Техника РТС, Београд, Таковска 10.

Понуде доставити у две затворене запечаћене коверте са знаком: „Понуда за студијску и пратећу ТВ опрему за Студио 8 – ТВ Београд – Кошутњак и адаптацију репортажних кола – не отварати”.

У првој коверти понуда треба да садржи све елементе прописане конкурсном документацијом и доказе везане за испуњење одредби чл. 45. и 46. Закона о јавним набавкама („Службени гласник РС”, број 39/02). У другој коверти понуђач треба да достави техничку документацију за понуђену опрему са перспективама. Понуда која не садржи детаљну понуду за финансирање набавке наведене опреме – неће се разматрати.

Неблаговремене, неисправне, неодговарајуће и неприхватљиве понуде неће бити разматране.

Јавно отварање понуда обавиће се 28. новембра 2002. године са почетком у 10 часова, на адреси ЈП Радио телевизија Србије, Београд, Абердарева број 1, у просторији број 411. Отварању понуда могу присуствовати овлашћени представници понуђача, који су дужни да своја писмена овлашћења предају председнику комисије пре отварања понуда. О раду комисије приликом отварања понуда сачињава се записник. Записник са отварања понуда биће достављен свим понуђачима у року од 3 дана од дана отварања понуда.

У складу са чланом 55. Закона о јавним набавкама критеријуми за оцењивање најповољнијег понуђача су следећи:

- | | |
|---|-----------|
| 1. компатибилност са постојећом опремом наручиоца | 25 бодова |
| 2. квалитет опреме | 30 бодова |
| 3. цена | 25 бодова |
| 4. рок испоруке | 5 бодова |
| 5. гарантни рок | 10 бодова |
| 6. техничка подршка | 5 бодова |

Наведени критеријуми се пондеришу коефицијентом од 0-1, у зависности од понуђених услова за финансирање набавке опреме.

На основу достављених понуда и оцењивања понуда стручна комисија ЈП РТС-а ће извршити избор најповољнијег понуђача за испоруку добара који су предмети овог конкурса у року од 30 дана од дана закључења овог конкурса, након чега ће писмено обавестити све понуђаче.

ЈАВНО ПРЕДУЗЕЋЕ ПТТ САОБРАЋАЈА „СРБИЈА”
Таковска 2, Београд

оглашава

ЈАВНИ ПОЗИВ
за прикупљање понуда за вршење услуге ревизије
рачуноводствених извештаја предузећа за 2002. годину

I. Јавно предузеће ПТТ саобраћаја „Србија” позива све заинтересоване понуђаче да доставе своје понуде за вршење услуге ревизије рачуноводствених извештаја предузећа за 2002. годину.

За учешће у поступку понуђач ће уплатити износ од 3.000,00 динара на жиро рачун број 40803-601-0-3055648, ради измирења трошкова умножавања и достављања конкурсне документације. Средства су неповратна, а доказ о уплати се доставља уз понуду.

II. Понуда

Понуда мора да садржи нарочито:

1. Назив, тачну адресу и седиште понуђача,
2. Цену са припадајућим порезом,

3. Начин и услове плаћања,
4. Рокове почетка и завршетка посла,
5. Приступ у обављању ревизије и методологију ревизије,
6. Преглед структуре и броја запослених, те ревизорски тим који ће бити ангажован на изради ревизије рачуноводствених извештаја предузећа за 2002. годину, као и технички и пословни ресурси понуђача,

7. Стручне референце понуђача.

Опшија понуде је најмање 40 дана од дана отварања понуда у присуству понуђача.

III. Обавезни услови за учешће

Заинтересовани понуђачи морају да испуњавају услове предвиђене чланом 45. Закона о јавним набавкама да би могли учествовати у поступку јавне набавке, о чему су дужни доставити доказе.

Сва потребна документација се доставља у оригиналу, или фотокопији која мора бити оверена.

IV. Увид у конкурсну документацију

Заинтересовани понуђачи могу да изврше увид у документацију неопходну за давање понуде сваког радног дана од 8 до 15 h у року од 15 дана од дана објављивања јавног позива, и то:

– непосредно у просторијама Сектора за набавке и магацинско пословање, Београд, Улица таковска број 2, приземље, и

– на интернет адреси www.posta.co.yu

Рок за подношење понуда је 30 дана од дана објављивања јавног позива у „Службеном гласнику Републике Србије” до 16 h последњег дана овог рока.

Понуђач подноси понуду лично, или путем поште на адресу:

Јавно предузеће ПТТ саобраћаја „Србија” – Дирекција за логистику – Сектор за набавке и магацинско пословање, Таковска 2 – Писарница, Београд, у затвореној коверти са назнаком: „Не отварају – понуда за ревизију рачуноводствених извештаја предузећа за 2002. годину – комисијски отворити”.

VI. Отварање понуда

Јавно отварање понуда обавиће се трећег дана од дана истека рока за подношење понуда, са почетком у 10 h у просторијама Јавног предузећа ПТТ саобраћаја „Србија”, Београд, Таковска 2. Ако овај дан пада у нерадни дан, отварање ће се обавити првог наредног радног дана.

Представник понуђача који присуствује отварању понуда, мора пре отварања понуда да достави комисији овлашћење потписано и оверено од стране лица које заступа понуђача (директор).

VII. Избор најповољнијег понуђача и доношење одлуке о додели уговора о вршењу услуге ревизије рачуноводствених извештаја предузећа за 2002. годину

Избор најповољнијег понуђача извршиће се по критеријуму економски најповољније понуде.

Оквирни датум за доношење одлуке о додели уговора о јавној набавци је 10 дана од дана истека рока за достављање понуда.

VIII. Уговор

Са изабраним понуђачем биће закључен уговор којим ће бити регулисани међусобни односи по конкретном правном послу.

Неблаговремено достављене понуде неће бити узете у разматрање.

IX. Контакт особа: Милијана Барош, тел. 011/3231-184.

ГЕРОНТОЛОШКИ ЦЕНТАР Ниш, Радних бригада 15

оглашава

ЈАВНО ПРИКУПЉАЊЕ ПОНУДА

I. за избор снабдевача установе:

1. намирницама и прехранбеним производима

– месо и месне прерађевине, риба,

– млеко, млечни производи и јаја,

– поврће и воће (свеже и прерађевине),

– хлеб, брашно и прерађевине од житарица,

– остале намирнице широке употребе;

2. канцеларијским материјалом,

3. потрошним материјалом,

4. средствима за одржавање хигијене,

5. резервним деловима,

6. ситним инвентаром, ауто-гуме и амбалажа,

7. лековима и санитарским материјалом.

II. за набавку теретног возила „скала 1.1.” „поли LC”.

Сви заинтересовани понуђачи за набавку под редним бројем I. могу добити тендерску документацију личним преузимањем или факсом уз доказ о уплати износа од 3.000,00 динара на жиро рачун 42500-603-4-2010836 Геронтолошки центар, Ниш, са сврхомозна-

ке „тендерска документација”. Уплаћени износ се не враћа уплатиоцу без обзира на успех у подношењу понуде.

Право учешћа на огласу имају сва правна и физичка лица која испуњавају обавезне услове за учешће у поступку, у складу са чл. 45. и 46. Закона о јавним набавкама.

Критеријум за најповољнијег понуђача је економски најповољнија понуда.

Понуде у затвореној коверти са назнаком: „не отварају” доставити у року од 10 дана од дана објављивања.

Непотпуне и неблаговремене понуде неће бити разматране.

Јавно отварање понуда извршиће комисија у року од три дана од истека рока за достављање понуда.

Понуђачи ће о избору најповољније понуде бити писмено обавештени.

За ближе информације обратити се Ђорђевић Радмили, директор на тел/факс 018/333-173 или 018/322-981 лок. 105 Петровић Владимир, шеф рачуноводства.

ИЗВРШНИ ОДБОР СКУПШТИНЕ ОПШТИНЕ КРУШЕВАЦ

на седници одржаној 18. октобра 2002. године, на основу члана 45. Статута општине Крушевац („Службени лист општине Крушевац”, бр. 7/98, 6/99 и 3/2000), расписује

ТЕНДЕР

I. За избор пословне банке као најповољнијег понуђача за депоновање новчаних средстава и обављање платног промета буџета, фондова, корисника буџета и месних заједница.

II. Пословне банке у понуди дају податке о нивоу организованости на подручју општине Крушевац, и то:

1. условима за депозитна средства по виђењу и орочена депозитна средства;

2. условима кредитирања као и један од видова гаранције за депонована средства;

3. условима за обављање платног промета;

4. другим условима везаним за предмет понуде.

III. Рок за подношење понуде је осам дана од дана објављивања тендера. Понуде у затвореној коверти достављају се на адресу: Извршни одбор Скупштине општине Крушевац са назнаком на коверти „Понуда за депоновање средстава”.

IV. Избор пословне банке као најповољнијег понуђача за депоновање новчаних средстава и обављање платног промета буџета, фондова и корисника буџета и месних заједница извршиће комисија за то образована.

ИНСТИТУТ ЗА ОНКОЛОГИЈУ И РАДИОЛОГИЈУ СРБИЈЕ Београд, Пастерова 14

оглашава

ЈАВНО ПРИКУПЉАЊЕ ПОНУДА за набавку радова

– извођење радова на инсталацији климатизације у сутуренским просторијама Института за потребе нуклеарне медицине.

Понуду могу поднети сва заинтересована правна и физичка лица која, у складу са законом, обављају производњу или промет роба и услуга на тржишту и која су за обављање тих делатности уписана у судски регистар.

Документација за подношење понуда може се преузети у просторијама Службе за комерцијалне послове Института сваког радног дана од 10 до 14 часова. Приликом преузимања документације, заинтересовани понуђачи дужни су да приложе доказ о извршеној уплати у износу од 5.000 динара на жиро рачун Института број 40802-603-2-5021777.

Затворене понуде са назнаком „Понуда за _____

(назив групе производа и редни број из овог огласа)

не отварају” послати на назначену адресу.

Рок за подношење понуда истиче у 14 часова 15 дана од дана објављивања јавног позива – огласа у „Службеном гласнику Републике Србије”. Понуде доставити на адресу: Институт за онкологију и радиологију Србије, Служба за комерцијалне послове, Пастерова 14, Београд.

Телефонски број за детаљне информације је: 011/3614-660 лок. 129 (особа за контакт Јелица Бошкојевић).

Уз понуду, заинтересовани понуђачи треба да доставе доказе о испуњености услова из члана 45. Закона о јавним набавкама („Службени гласник РС”, број 39 од 5. јула 2002. године), и то:

- извод из судског или другог регистра;
- потврду надлежног пореског органа да је понуђач измирио доспеле порезе, доприносе и друге јавне дажбине у складу са прописима;
- потврду да предузеће није под стечајем и да се против њега не води ликвидациони поступак;
- потврду да предузеће није у последњих пет година правоснажном судском одлуком кажњавано за кривично дело, привредни преступ или прекршај у вези са својим пословањем;
- најмање један од доказа примерених предмету понуде у складу са чланом 46. Закона о јавним набавкама (за групу производа под редним бр. 2. и 3. треба доставити узорке на увид);
- биланс стања оверен од стране овлашћеног ревизора или извод из тог биланса стања, односно исказ о понуђачевим укупним приходима на које се односи јавна набавка – за претходне три обрачунске године.

Непотпуне и неблаговремено достављене понуде неће бити разматране.

Јавно отварање понуда обавиће се у року од седам дана од дана истека рока за достављање понуда у просторијама Института за онкологију и радиологију Србије.

Избор најповољније понуде извршиће стручна комисија Института у року од десет дана од дана јавног отварања понуда.

Као критеријум за оцењивање и избор најбоље понуде у групи исправних понуда који су предмет јавне набавке, примењиваће се економски оправдана цена.

Сви остали детаљи везани за поступак јавне набавке дефинисани су у конкурсној документацији.

ИНСТИТУТ ЗА ОНКОЛОГИЈУ И РАДИОЛОГИЈУ СРБИЈЕ Београд, Пастерова 14

оглашава

ЈАВНО ПРИКУПЉАЊЕ ПОНУДА за набавку лекова и потрошног медицинског материјала:

1. цитотоксични лекови,
2. медицински потрошни материјал,
3. заводни медицински материјал,
4. гтг дијагностичка средства и прибор.

Понуде се достављају за једну или више група производа, али обавезно у одвојеним ковертама са навођењем редног броја и назива робе из овог огласа.

Понуду могу поднети сва заинтересована правна и физичка лица која, у складу са законом, обављају производњу или промет роба и услуга на тржишту и која су за обављање тих делатности уписана у судски регистар.

Документација за подношење понуда може се преузети у просторијама Службе за комерцијалне послове Института за онкологију и радиологију Србије, сваког радног дана од 10 до 14 часова.

Приликом преузимања документације, заинтересовани понуђачи дужни су да приложе доказ о извршеној уплати у износу од 6.000 динара за сваку од ставки под редним бр. 1, 2, 3. и 4. на жиро рачун Института број 40802-603-2-5021777.

Затворене понуде са назнаком „Понуда за _____

(назив групе производа и редни број из овог огласа) не отварају” послати на назначену адресу.

Рок за подношење понуда истиче у 14 часова 15 дана од дана објављивања јавног позива – огласа у „Службеном гласнику Републике Србије”. Понуде доставити на адресу: Институт за онкологију и радиологију Србије, Служба за комерцијалне послове, Пастерова 14, Београд.

Телефонски број за детаљне информације је: 011/3614-660 лок. 129 (особа за контакт Јелица Бошкошевић).

Уз понуду, заинтересовани понуђачи треба да доставе доказе о испуњености услова из члана 45. Закона о јавним набавкама („Службени гласник РС”, број 39 од 5. јула 2002. године), и то:

- извод из судског или другог регистра;
- потврду надлежног пореског органа да је понуђач измирио доспеле порезе, доприносе и друге јавне дажбине у складу са прописима;
- потврду да предузеће није под стечајем и да се против њега не води ликвидациони поступак;
- потврду да предузеће није у последњих пет година правоснажном судском одлуком кажњавано за кривично дело, привредни преступ или прекршај у вези са својим пословањем;
- најмање један од доказа примерених предмету понуде у складу са чланом 46. Закона о јавним набавкама (за групу производа под редним бр. 2. и 3. треба доставити узорке на увид);

– биланс стања оверен од стране овлашћеног ревизора или извод из тог биланса стања, односно исказ о понуђачевим укупним приходима од продаје и приходима од производа на које се односи јавна набавка – за претходне три обрачунске године.

Непотпуне и неблаговремено достављене понуде неће бити разматране.

Јавно отварање понуда обавиће се у року од седам дана од дана истека рока за достављање понуда у просторијама Института за онкологију и радиологију Србије.

Избор најповољније понуде извршиће стручна комисија Института у року од десет дана од дана јавног отварања понуда.

Као критеријум за оцењивање и избор најбоље понуде у групи исправних понуда за поједине групе производа који су предмет јавне набавке, примењиваће се економски оправдана цена.

Сви остали детаљи везани за поступак јавне набавке дефинисани су у конкурсној документацији.

ЈАВНО ПРЕДУЗЕЋЕ ЗА ВОДОСНАБДЕВАЊЕ „РЗАВ” – АРИЉЕ

на основу члана 36. Закона о изградњи објеката („Службени гласник РС”, број 44/95) и Правилника о условима, начину и поступку изградње објеката („Службени гласник РС”, број 25/97)

оглашава

ПОЗИВ ЗА ЈАВНО НАДМЕТАЊЕ за израду пројекта хидрауличке анализе рада регионалног водоводног система „Рзав” у стационарно/нестационарним режимима експлоатације у условима тренутне изграђености система

Предмет јавног надметања је израда пројекта хидрауличке анализе магистралног ценовода водоводног система „Рзав” са коментарима тренутног стања опреме ценовода и опреме и подлогама за израду Главног пројекта реконструкције или доградње појединих делова система у циљу његове најпоузданије експлоатације.

Критеријуми за избор најповољнијег понуђача су:

- понуђена цена пројектовања;
- рок за израду пројекта;
- кадровско/техничка опремљеност пројектанта;
- референц листа;
- посебни услови понуђача;

Понуђачи су дужни да уз понуду доставе следећу документацију:

- оверен препис решења о регистрацији;
- лиценцу Министарства грађевина о подобности за извођење ове врсте радова;
- доказ о ликвидности – потврда од СПП;
- динамички план реализације посла – план пројектантских активности.

Понуде могу доставити једино предузећа која испуњавају услове из члана 32. Закона о изградњи објеката и која о томе поднесу доказ.

Понуде се подносе на основу пројектног задатка инвеститора који се може подићи у ЈП „Рзав” – Ариље сваког радног дана.

Рок за подношење понуда је 15 дана од дана објављивања огласа у „Службеном гласнику Републике Србије”.

Јавно надметање обавиће комисија инвеститора о чему ће понуђачи бити накнадно обавештени.

Избор најповољнијег понуђача обавиће се у року од 15 дана од дана објављеног јавног надметања.

Понуде достављати у затвореном коверту са назнаком „Понуда за јавно надметање – не отварај” на адресу ЈП „Рзав” Ариље, 31230 Ариље, ул. Чачанска б.б.

Непотпуне и неблаговремено приспеле понуде, као и понуде које не испуњавају услове, неће се узети у разматрање.

Телефон за додатне информације: 031-892-553.

ЈП ЗА ВОДОСНАБДЕВАЊЕ „РЗАВ” Ариље, Чачанска б.б.

оглашава

ЈАВНИ ПОЗИВ за прикупљање понуда за набавку процесних хемикалија за потребе процеса производње воде

| | |
|-----------------------|------------|
| 1. алуминијум сулфата | 400.000 kg |
| 2. полиелектролита | 3.000 kg |
| 3. течног хлора | 28.000 kg |
| 4. сумпорне киселине | 174.000 kg |
| 5. Жавелове воде | 2.400 kg |

Понуде се достављају за један или више производа, али обавезно у одвојеним ковертама.

Понуде могу поднети сва заинтересована правна и физичка лица која у складу са законом обављају производњу и промет производа на тржишту и која су за обављање тих делатности уписана у судски регистар.

Заинтересовани понуђачи уз понуду треба да доставе доказе о испуњености услова: извод из судског регистра, потврду надлежног пореског органа да је понуђач измирио доспеле порезе, доприносе и друге јавне дажбине, биланс стања за 2001. годину, референтну листу, потврду о бонитету издату од Привредне коморе Србије.

- Понуда мора да садржи:
- сертификат произвођача о квалитету,
 - гаранцију квалитета,
 - цену,
 - услове и начин плаћања.

Понуде се подносе на конкурсној документацији која се може подићи у ЈП за водоснабдевање „Рзав“ Ариље сваког радног дана.

Рок за подношење понуда је 15 дана од дана објављивања огласа у „Службеном гласнику РС“. Благовременим се сматрају понуде које су до наведеног рока пристигле без обзира на начин на који су послате. Понуда мора бити оригинал на преузетом образцу понуде, јасна и недвосмислена и оверена печатом и потписом овлашћеног лица. Непотпуне и неблаговремено достављене понуде неће бити разматране.

Јавно отварање понуда ће обавити комисија о чему ће понуђачи накнадно бити обавештени.

Понуде доставити на адресу ЈП за водоснабдевање „Рзав“ Ариље, Чачанска б.б., 31230 Ариље са назнаком: „Понуда за _____ не отварај“.

(навести производ и редни број из овог огласа)

За све додатне информације обратити се на телефон: 031/892-554.

ГЕРОНТОЛОШКИ ЦЕНТАР ЈАГОДИНА ул. Браће Дирак 44, 35000 Јагодина

оглашава

ЈАВНИ ПОЗИВ за прикупљање понуда у отвореном поступку за уступање радова на реконструкцији мокрих чворова

1. Предмет:

– извођење радова на детаљној реконструкцији 6 етажних мокрих чворова (купатила и WC-а) у етажима стационара Д1, Д2, Г2, Г3 и клуба за дневни боравак (припремни радови, хидроизолаторски, керамичарски радови, радови водовода и канализације, уградња санитарнија, електро, столарски и молерско-фарбарски радови) према предмору радова у конкурсној документацији.

2. Право учешћа имају сва правна лица и предузетници који су регистровани за обављање тих радова и који испуњавају услове из члана 45. Закона о јавним набавкама, о чему су дужни да доставе доказе предвиђене у конкурсној документацији.

3. Пријаву на конкурс, увид у фактичке услове извођења радова и преузимање конкурсне документације заинтересовани могу извршити у седишту установе, у Јагодина, ул. Браће Дирак 44, у року од 15 дана од дана објављивања огласа, сваког радног дана од 9,00 до 14,00 часова (уз претходну најаву). Све детаљније информације се могу добити на тел. 035/243-141 од директора, секретара или шефа рачуноводства.

Конкурсну документацију заинтересовани могу преузети уколико приложе доказ о бесповратној уплати накнаде за припрему и умножавање документације у износу од 2.000,00 динара на жиро рачун бр. 43500-603-1-3001786 код ЗОП-а у Јагодина.

4. Рок за подношење понуде је до истека 30. дана од дана објављивања у „Службеном гласнику РС“.

Понуде се достављају у запечаћеној коверти са назнаком: „Понуда за реконструкцију мокрих чворова – не отварај“.

5. Критеријум за избор најбољег понуђача је економски најповољнија понуда. При том се вреднију следећи елементи: цена, рок завршетка радова, услови плаћања, гарантни период и средства обезбеђења, референц листа. Релативни значај критеријума за бодовање повољности понуде дат је у конкурсној документацији.

6. Понуде се отварају јавно 7. дана од истека рока за подношење понуда, у 13,00 часова. Рок за одлучивање о избору најповољнијег понуђача износи 7 дана од отварања понуда. У обзир се узимају само исправне понуде. Рок за закључивање уговора о уступању радова износи 15 дана од доношење одлуке о избору.

7. Инвеститор ће у року од 3 дана од извршеног избора најповољније понуде обавестити све учеснике на конкурс.

На основу члана 36. Закона о изградњи објеката („Службени гласник РС“, број 44/95), Правилника о условима, начину и поступку уступања изградње објеката („Службени гласник РС“, број 25/97) и члана 70. став 1. тачка 2. Закона о јавним набавкама („Службени гласник РС“, број 39/02)

ДОМ ЗДРАВЉА ОПОВО ИЗ ОПОВА

оглашава

ЈАВНИ ПОЗИВ за прикупљање понуда за извођење радова на реконструкцији инсталације грејања у згради Дома здравља Опово и изградњи инсталације грејања у здравственој станици Сефкерин

1. Предмет јавног надметања је уступање извођења радова на реконструкцији инсталације грејања у згради Дома здравља Опово оријентационе вредности радова око 600.000,00 динара и на изградњи инсталације грејања у здравственој станици Сефкерин, оријентационе вредности радова око 800.000,00 динара.

2. Право учешћа имају сва заинтересована правна лица регистрована за обављање предметне делатности, која испуњавају обавезне услове за учешће у поступку у складу са чланом 45. Закона о јавним набавкама.

Доказе о испуњавању услова из члана 46. Закона о јавним набавкама, понуђач је обавезан да достави уз понуду.

3. Понуда треба да садржи:

- назив, тачну адресу и седиште понуђача,
- јединичне цене по врстама и позицијама радова,
- услове одржавања у гарантном и вангарантном року,
- услове плаћања.

4. Критеријуми за избор најповољнијег понуђача су:

- понуђена цена за извођење радова,
- услови плаћања,
- рок за извођење радова,
- гарантни рок за изведене радове,
- кадровска и техничка опремљеност понуђача,
- референце о изведеним радовима.

Инвеститор ће ценити и посебне услове понуђача.

5. Конкурсна документација може се подићи у Дому здравља Опово уз доказ о извршеној уплати износа од 5.000,00 динара на жиро рачун Дома здравља Опово број 46000-603-6-1632, ради измирења трошкова оглашавања и израде конкурсне документације. Уплаћена средства се неће враћати.

6. Рок за подношење понуда је 7 дана од дана објављивања огласа.

7. Избор најповољнијег понуђача обавиће се у року од 15 дана од дана објављивања огласа.

8. Понуде доставити на адресу Дом здравља Опово, 26204 Опово, Улица Бориса Кидрича број 6, у затвореном коверту саознаком „Понуда на оглас – не отварај“. Непотпуне и неблаговремене понуде неће се узети у разматрање.

9. О резултатима јавног надметања сви понуђачи биће писмено обавештени.

Сва додатна објашњења и информације заинтересовани понуђачи могу добити у Дому здравља Опово, на телефон 013/681-104.

ДОМ ЗДРАВЉА „ДР ЂОРЂЕ КОВАЧЕВИЋ“ ЛАЗАРЕВАЦ, ул. Др Ђорђа Ковачевића бр. 27

оглашава

ЈАВНО ПРИКУПЉАЊЕ ПОНУДА опремање санитарског возила fiat dukato 15/2,5 реанимобил

Понуду могу поднети сва заинтересована правна и физичка лица која у складу са законом, обављају производњу, имају лиценцу – сертификат за извођење ових радова на тржишту и која су за обављање тих делатности уписана у судски регистар.

Понуда треба да садржи опис радова са опремом која се уграђује, обавезну гаранцију, рок радова, начин плаћања, рок важности понуде.

За учешће у тендеру потребно је уплатити 1.000,00 динара на жиро рачун: 40808-603-0-3020897, ради измирења трошкова оглашавања. Средства су неповратна.

Оглас за прикупљање понуда отворен је 5 дана од дана објављивања огласа у „Службеном гласнику РС“.

Затворене понуде саознаком на коверти „Не отварај“ доставити на адресу: Дом здравља „Др Ђорђе Ковачевић“ Лазаревац,

Улица др Ђорђа Ковачевића бр. 27. На задњем делу коверте написати адресу, контакт телефон и име лица за контакт.

Уз понуду, заинтересовани понуђачи треба да доставе доказе о испуњености услова из члана 45. Закона о јавним набавкама („Службени гласник РС”, број 39. од 5. јула 2002. године).

Документација за подношење понуда може се преузети у просторијама Дома здравља, сваког радног дана од 10 до 14 часова, соба бр. 16.

Непотпуне и неблаговремено достављене понуде неће бити разматране. Јавно отварање понуда извршиће се у року од 10 дана од дана објављивања огласа у „Службеном гласнику РС”.

Избор најповољније понуде извршиће комисија Дома здравља у року од 10 дана од дана јавног отварања понуде а према следећим критеријумима: квалитет, цена, услови плаћања, поузданост испоручиоца.

Све информације могу се добити на телефон: 8121-161 позивни за Лазаревац 011.

КОНКУРСИ

ШКОЛСКИ ОДБОР ОСНОВНЕ ШКОЛЕ „СВЕТОЗАР МАРКОВИЋ” У ЛЕСКОВЦУ на седници од 27. септембра 2002. године расписује конкурс за

- именоване директора Школе на време од 4 године.
- Услови:
- да има најмање одговарајућу високу школску спрему, испуњава услове за наставника школе, за школског педагога или школског психолога,
- положен стручни испит,
- радни стаж најмање пет година у школи,
- организаторске способности и подаци о садашњем евентуалном руковођењу,
- непостојање законом утврђених сметњи за именовање.

Пријава, са доказима о испуњавању услова, подноси се на адресу: Основна школа „Светозар Марковић” у Лесковцу, ул. Лесковачког одреда 6, са назнаком „Конкурс за директора” у року од 15 дана од дана објављивања овог конкурса.

- Уз пријаву кандидат подноси:
- биографске податке,
- оверен препис дипломе о завршеној школи,
- оверен препис уверења о положеном стручном испиту,
- потврду о радном искуству, са подацима о пословима и задацима које је обављао,
- уверење да није осуђиван, да се не налази под истрагом, односно да не постоји забрана обављања послова директора школе,
- уверење о држављанству,
- програм рада директора школе. 4833

ДЕКАН ФАКУЛТЕТА ЗА МЕНАѢМЕНТ „БРАЋА КАРИЋ” УНИВЕРЗИТЕТА „БРАЋА КАРИЋ”, расписује конкурс за стицање звања и заснивање радног односа

- 1. по једног наставника у свим наставним звањима за предмете следећих ужих научних области:
- 1. ужа научна област информатика, за предмет Управљачки информациони системи,
- 2. ужа научна област маркетинг, за предмет Пословно комуницирање,
- 3. за предмет Француски језик;
- II. једног сарадника у свим сарадничким звањима за предмет следеће уже научне области:
- ужа научна област маркетинг, за предмет Основе маркетинга.

Услови за избор наставника и сарадника Факултета предвиђени су одредбама Закона о универзитету и Статутом Факултета.

Пријаве кандидата са прилозима подnose се секретаријату Факултета за менаѢмент „Браћа Кариић”, Палимира Тољатија бр. 3, у року од 8 дана од дана објављивања конкурса. 4759

ИЗБОРНО ВЕЋЕ СТОМАТОЛОШКОГ ФАКУЛТЕТА УНИВЕРЗИТЕТА У БЕОГРАДУ, расписује конкурс за стицање звања и заснивање радног односа на радном месту

- 1. једног редовног професора за научну област дечја и превентивна стоматологија,
- 2. једног ванредног професора за научну област биологија,
- 3. два ванредна професора за научну област стоматолошка протетика,
- 4. једног асистента за научну област патологија,
- 5. једног асистента за научну област биологија,
- 6. једног асистента за научну област анатомија.

Услови конкурса предвиђени су одредбама Закона о универзитету и Статутом факултета.

Уз пријаву на конкурс кандидати подnose: биографију, диплому о одбрањеној магистарској тези, о положеном специјалистичком испиту, списак радова, радове, уџбеничку литературу и сл., уколико конкуришу за сарадничко звање; биографију, диплому о одбрањеном докторату, списак радова, радове, уџбеничку литературу и слично, уколико конкуришу за наставничко звање.

Пријаве се подnose Секретаријату Стоматолошког факултета, Београд, ул. Др Суботића 8, у року од 15 дана од дана објављивања конкурса.

Непотпуне и неблаговремене пријаве неће бити разматране. 4876

СУДСКИ ОГЛАСИ

ДРУГИ ОПШТИНСКИ СУД У БЕОГРАДУ

Други општински суд у Београду, и то судија Вукица Шумић, у ванпарничном предмету предлагача Радмиловић Стојанке из Мартинаца, Република Хрватска, чији је пуномоћник адвокат Милија Станковић из Београда, ул. Гочка бр. 47, против противника предлагача Радмиловић Љубомира, бив. из места Чечавец код Славонске Пожеге, Република Хрватска, ради проглашења несталог лица умрлим, одлучујући о предлогу пуномоћника предлагача за постављење привременог староца на рочишту које је одржано 3. октобра 2002. године, донео је

РЕШЕЊЕ

Противнику предлагача Радмиловић Љубомира из Чечеваца код Славонске Пожеге, поставља се као несталог лицу привремени старалац и то адвокат Рајко Јелушић из Београда, ул. Липе бр. 7, који ће у овом поступку штитити права и интересе несталог Радмиловић Љубомира.

Ово решење објавити у „Службеном гласнику Републике Србије”.

2. Р. број 29/02 – Из Другог општинског суда у Београду. 4806

Други општински суд у Београду решењем П. број 4706/00 од 23. септембра 2002. године, на основу члана 84. став 2. тачка 4. ЗПП-а поставио је туженом привременог заступника Мирелу Катић, адвоката из Београда, ул. Владимира Роловића бр. 170, по тужби тужиоца државе СРЈ. Привремени заступник ће заступати туженог у поступку све док се тужени или његов пуномоћник не појаве пред Судом.

П. број 4706/00 – Из Другог општинског суда у Београду. 4769

Други општински суд у Београду, у предмету П. број 4102/2000-IV, и то судија Драгана Миросављевић, у парници тужиоца Републички завод за тржиште рада, Београд, Краља Милутина 8, против туженог Родића Рада, непознатог боравишта, ради дуга, на основу члана 84. став 2. тачка 4. ЗПП-а, поставио је туженом Родићу Раду, за привременог заступника адвоката Ђуру Чепића, Београд, Борска 68-а, који ће га заступати у овом поступку све док се тужени или његов пуномоћник не појаве пред Судом, односно док орган старатељства не обавести Суд да је туженом поставио староца.

П. број 4102/2000-IV – Из Другог општинског суда у Београду. 4770

ТРЕЋИ ОПШТИНСКИ СУД У БЕОГРАДУ

Трећи општински суд у Београду, у ванпарничном предмету предлагача Гордане Ђуровић из Београда, Бранка Крсмановића 11/3, против противника предлагача Предузећа „Југоралид” творнице резног алата Загреб – Подсусед, непознатог седишта, ради доношења решења које замењује уговор о закупу стана, поставио је противнику предлагача привременог заступника адв. Лазара Писаревића из Београда, Мутапова 17.

Постављени привремени заступник заступаће противника предлагача у овом ванпарничном поступку све док се противник предлагача или његов пуномоћник не појаве пред судом.

1. Р. број 44/02 – Из Трећег општинског суда у Београду. 4786

ЧЕТВРТИ ОПШТИНСКИ СУД У БЕОГРАДУ

Пред IV Општинским судом у Београду у току је оставински поступак иза пок. Видић Здравка бившег из Сурчина, ул. Војвођанска број 375, у предмету посл. бр. О-2048/94.

Позива се наследни учесник Видић Марио, син оставиоца, непознатог боравишта, чији је привремени старалац адвокат Марјан Благојевић из Београда, ул. Војводе Миленка бр. 5-а, да се јави овом суду у року од годину дана од објављивања овог огласа.

О. број 2048/94 – Из Четвртог општинског суда у Београду. 4857

ПЕТИ ОПШТИНСКИ СУД У БЕОГРАДУ

Пети општински суд у Београду као оставински, судија Невена Протић, у поступку расправљања заоставштине пок. Милоша Михајловића, бив. из Лисовића, решењем П. О. број 2265/01 од 23. маја 2002. године, поставио је привременог заступника наследном учеснику, сину оставиоца Драгану Михајловићу, непознатог боравишта, адвоката Бранислава Вукосављевића из Београда, ул. Тонета Томшића бр. 6, који ће га заступати у овом поступку, са свим правима и дужностима законског заступника, и вршиће их све док се наследни учесник или његов пуномоћник не појаве пред Судом, односно док орган старатељства не обавести Суд да је поставио староца наследном учеснику, у смислу чл. 84. и 85. а у вези са чланом 86. ЗПП.

П. О. број 2265/01 – Из Петог општинског суда у Београду. 4803

Пред Петим општинским судом у Београду у току је оставински поступак иза пок. Драгић Милице, бив. из Београда, ул. Палмотићева бр. 8, рођене 28. марта 1918. године, од оца Јулке, преминуле 16. априла 1996. године. Наследним учесницима: Милаковић Драгу, Ршумовић Драгици, Милојевић Чеди, Милојевић Влади, Милојевић Гојку, Милојевић Мирку, Милојевић Стеви, Милојевић Десанки, Баства Милици, Дејановић Миленку, Рајић Пелагији, Радосевић Свети, Дејановић Радовану, Дејановић Шпоменки, Васиљевић Марији и Шарић Невенки који немају пуномоћника, а непознатог су пребивалишта, постављен је за привременог заступника адв. Павловић Биљана из Београда, Трг Николе Пашића бр. 4.

Привремени заступник заступаће наведене наследне учеснике у оставинском поступку све док се наследни учесници или њихови пуномоћници не појаве пред Судом. Суд је поставио привременог заступника на основу члана 6. Закона о ванпарничном поступку у вези са чл. 84 и 85. ЗПП-а.

П. О. број 2324/02 – Из Петог општинског суда у Београду. 4751

Пети општински суд у Београду, поставио је туженицима Бјелопетровић Бранку, Бјелопетровић Радмили, Бјелопетровић Бранислави и Бјелопетровић Николи, са последње адресе Београд, ул. Кумодрашка бр. 198, сада у Америци непознате адресе, привременог заступника и то адв. Добривоја Дробњака из Рушња, ул. Ослобођења бр. 2ц, у спору који се води пред овим судом под бројем П. 1021/01, ради утврђења са тужиоцима Спасић Драганом и Спасић Зораном, на основу члана 84. став 4. ЗПП-а, с тим што ће наведени привремени заступник њих заступати све док се туженици или њихов пуномоћник не појави пред судом или док орган старатељства не обавести Суд да је поставио староца.

П. број 1021/01 – Из Петог општинског суда у Београду. 4842

Пети општински суд у Београду, судија Весна Мاستиловић као председник већа, у правној ствари тужилаца Стојковић Александра из Јајинаца, Булевар ЈНА 92, и Николић Гордане из Јајинаца, Улица Павла Лабара број 25, против тужених Степановић Борислава из Јајинаца, Булевар ЈНА 155, и других, ради утврђења права коришћења, поставио је осмотуженој Богдановић Вери привременог заступника – Борјанку Јоксимовић, адвоката из Београда, Улица Бањички венац број 28, који у овом поступку има сва права и дужности законског заступника и вршиће их док се тужена Богда-

новић Вера или њен пуномоћник не појаве пред Судом, односно док орган старатељства не обавести Суд да је поставио стараоца туженој, у смислу члана 84. став 2. тачка 4. и члана 85. ЗПП-а.

XVIII П. број 2641/01 – Из Петог општинског суда у Београду

Пети општински суд у Београду, решењем П. број 1720/02 од 20. септембра 2002. године, поставио је привременог заступника туженом Јелач Амиру да га заступа у спору са тужиоцима Смиланић Дејаном, Кулић Весном и мал. Кулић Катаринином, и то адв. Мирјану Ђокић из Београда, ул. Франца Розмана бр. 2/90, на основу члана 84. став 4. ЗПП-а, који ће га заступати у овом спору ради оспоравања очинства док се тужени или његов пуномоћник не појаве пред Судом, односно док орган старатељства не обавести Суд да је поставио стараоца.

IV П. број 1720/02 – Из Петог општинског суда у Београду 4840

У парничном поступку VIII П. број 2684/01, између тужиље Калушевић Ђиљане из Калуђерице, Улица Јасенова 5, и туженог Калушевић Радише, сада непознатог пребивалишта и боравишта са последњом познатом адресом Прокупачка 10, Калуђерица, ради развода брака, поставља се привремени заступник туженом Калушевић Радиши из Калуђерице, и то Јасна Дураковић, адвокат из Београда, Улица Станка Пауновића 37.

Упозорава се тужени Калушевић Радиша из Калуђерице, да ће га привремени заступник заступати пред Петим општинским судом у Београду у предмету VIII П. број 2684/01, све док се тужени или његов пуномоћник не појаве пред Судом, односно док надлежни орган старатељства не обавести Суд да је туженом поставио стараоца.

VIII П. број 2684/01 – Из Петог општинског суда у Београду 4839

ОПШТИНСКИ СУД У БОРУ

Општински суд у Бору, као парнични суд, и то судија Весна Максимовић као председник већа, и чланови већа судије поротици Јон Грујућ и Мирослава Фузијановић, у правној ствари тужиоца Бобана Петричића из Злота, чији је пуномоћник Петар Јелић, адвокат из Бора, против тужене Горлице Петричић, сада непознатог пребивалишта, ради измене одлуке о поверавању малолетног детета на чување и васпитање, на основу члана 84. став 2. тач. 4. и 5. ЗПП-а, поставио је привременог заступника туженој Добринку Видојковић, адвоката из Бора, која ће тужену заступати пред овим судом са свим правима и дужностима законског заступника до окончања поступка, или док се тужена или њен пуномоћник не појаве пред Судом, односно док Центар за социјални рад у Бору, као надлежан орган старатељства не обавести Суд да је туженој поставио стараоца.

П. број 802/02 – Из општинског суда у Бору. 4852

Општински суд у Бору као парнични, председник већа-судија Јасмина Исаков и чланови већа Милан Јовановић и Најдан Гатић, у правној ствари тужиље Марине Белчић из Бора, ул. 3. октобар 31/43, сада на привременом раду у Немачкој, чији је пуномоћник Радојка Станојевић, адвокат из Бора, против туженика Далибора Белчића из Хрватске, непознате адресе, ради развода брака, поставио је туженику Далибору Белчићу за привременог заступника Драгану Аничкић, адвоката из Бора, јер се достављање туженом редовним путем није могло извршити, а нема пуномоћника.

Именовани привремени заступник заступаће туженом Далибора Белчића у наведеној правној ствари док се он или његов пуномоћник не појаве пред Судом, односно док Центар за социјални рад у Бору не обавести Суд да је туженом поставио стараоца.

П. број 1106/02 – Из Општинског суда у Бору. 4834

ОПШТИНСКИ СУД У ЗАЈЕЧАРУ

Општински суд у Зајечару је 24. јула 2002. године, на основу члана 84. став 2. тачка 4. ЗПП, поставио привременог заступника туженику Симоновић Славољубу чије је боравиште у Републици Аустрији, непознате адресе, и то Милосављевић Златка, адвоката из Зајечара, који ће туженог заступати у предмету овог суда П. број 529/02, по тужби Недељковић Бранислава из Бора, ради својине и поништаја уговора, све док се тужени или његов пуномоћник не појаве пред Судом.

V П. број 529/02 – Из Општинског суда у Зајечару. 4777

ОПШТИНСКИ СУД У ЛАЗАРЕВЦУ

Општински суд у Лазаревцу, у парничном поступку, судија Мирјана Рашчанин као судија појединачно, у парници тужиоца Ђурђевић Живана из Лазаревца, ул. Карађорђева број 7, чији је пуномоћник Богојевић Предраг, адвокат из Београда, против туженог Сарић Павла из Лазаревца, ван рочишта 4. априла 2002. године, донео је

РЕШЕЊЕ

Туженом Сарић Павлу из Лазаревца, сада непознатог пребивалишта у Лондону, поставља се привремени заступник адвокат Гордана Јанковић из Лазаревца, у смислу члана 84. став 2. тачка 5. ЗПП-а.

Привремени заступник ће вршити сва права и дужности законског заступника све док се тужени не појави пред Судом или док не постави свог пуномоћника.

П. број 816/97 – Из Општинског суда у Лазаревцу. 4766

ОПШТИНСКИ СУД У НЕГОТИНУ

Општински суд у Неготину као парнични, судија Јасмина Дамњановић као председник већа, у правној ствари тужиоца Пенчуловић Витомира из Кобишнице, чији је пуномоћник адвокат Иван Рамовић из Неготина, против туженог Живковић Живојина из Буковча, сада на привременом раду у иностранству, непознате адресе, ради дуга, издаје оглас.

Решењем овог суда П. број 164/02 од 22. јула 2002. године, на основу члана 84. став 2. тачка 4. ЗПП-а, за привременог заступника туженом Живковић Живојину из Буковча, сада непознате адресе, у парници која се води по тужби тужиоца Пенчуловић Витомира из Кобишнице, постављен је адвокат Гроздановић Слободан из Неготина.

Истим решењем је одређено да ће привремени заступник заступати туженог у поступку пред овим судом све док се туженик или његов помоћник не појаве пред Судом, односно док орган старатељства не обавести Суд да му је поставио стараоца.

Овај оглас објавити у „Службеном гласнику РС” и преко огласне табле Суда.

X П. број 164/02 – Из Општинског суда у Неготину. 4752

ОПШТИНСКИ СУД У НОВОМ ПАЗАРУ

Код овог суда у току је поступак тужиоца Арифовић Сабита из Новог Пазара, ул. Карађорђева бр. 36, против Омеровић Мурата из села Мура, привремено настањеном у СР Немачкој, непознате адресе, ради иселења.

Туженику Омеровић Мурату из села Мура код Новог Пазара, привремено настањеном у СР Немачкој, непознате адресе, одређује се привремени заступник Весна Цукавац, адвокат из Новог Пазара.

П. број 711/02 – Из Општинског суда у Новом Пазару. 4853

ОПШТИНСКИ СУД У ПАНЧЕВУ

Овом суду је поднет предлог ради проглашења умрлим Кочовски Спасена из Качарева, Пролетерска 64, рођеног 17. јуна 1917. године у селу Радово код Битоља, несталог 17. марта 1994. године.

Суд позива сва лица која нешто знају о именованом да известе Суд и прелатгача.

Након протока рока од три месеца од објављивања огласа у „Службеном гласнику РС”, Суд ће нестало лице прогласити умрлим.

2. Р. број 25/2002 – Из Општинског суда у Панчеву. 4774

ОПШТИНСКИ СУД У ПРОКУПЉУ

Општински суд у Прокупљу као ванпарнични, судија Слађана Жугић у поступку проглашења несталог Парлић Димка из Неродимља, умрлим, 16. октобра 2002. године издао је оглас.

Позива се Парлић Димко из Неродимља, општина Урошевац, рођен 15. маја 1950. године од оца Војина и мајке Јулке рођ. Драговић у Д. Неродимљу, одведен од стране наоружаних припадника ОВК 17. јуна 1999. године из своје породичне куће у Неродимљу, а налази се на евиденцији Службе тражења Југословенског црвеног крста као нестало лице од 23. августа 1999. године, као и свако друго лице које било шта зна о његовом животу, да то без одлагања јави Суду у року од 3 месеца од дана објављивања огласа, с обзиром да је Суд у обавези да по протеклу наведеног рока донесе одлуку.

О. број 409/01 – Из Општинског суда у Прокупљу. 4804

ОПШТИНСКИ СУД У СВИЛАЈНЦУ

Општински суд у Свилајнцу, председник већа судија Илија Лаловић, у спору по тужби Баралић Данице из Београда, чији је пуномоћник адвокат Вељко Игњатовић из Жабара, против тужене Шинковец Споменке из Свилајнца, сада непознатог боравишта у иностранству, ради утврђивања, решењем П. број 116/02 од 18. септембра 2002. године, на основу члана 84. став 2. тачка 5. ЗПП, поставио је Шинковец Споменки привременог заступника адвоката Зорицу Вуковић из Свилајнца, која ће је заступати у овом спору док се она или њен пуномоћник не појави пред Судом или док орган старатељства не обавести Суд да јој је поставио стараоца.

П. број 116/02 – Из Општинског суда у Свилајнцу. 4767

ОПШТИНСКИ СУД У СОПОТУ

Општински суд у Сопоту, судија Марина Раденковић, у парници тужиоца држава СРЈ – СМО – Војно грађевинска дирекција „Београд” из Београда, ул. Балканска бр. 53, чији је законски заступник Војни правобранилац у Београду, ул. Катанићева бр. 15, а по овлашћену Снежана Радовић дипл. правника, против тужених Радо Марио, непознатог пребивалишта, кога заступа Ивановић Петар, адвокат из Београда, ул. Шавничка 45/7, и туженог Вулићевић Зорана, раније из Јелице Миловановић 1/1, Сопот, сада непознате адресе у иностранству, ради поништаја уговора о стану, 18. септембра 2002. године, издаје оглас.

Решењем овог суда П. број 117/2000 од 8. септембра 2002. године, на основу члана 84. став 2. тачка 5. ЗПП, постављен је адв. Светислав Стевановић из Сопота, за привременог заступника туженом Зорану Вулићевићу из Сопота, сада непознате адресе у иностранству, у парници која се води код овог суда по тужби држава СРЈ – СМО – Војна грађевинска дирекција „Београд” из Београда, ул. Балканска бр. 53, ради поништаја уговора о стану.

Истим решењем одређено је да ће привремени заступник заступати друготуженог у поступку све док се друготужени или његов пуномоћник не појаве пред Судом, односно док орган старатељства не обавести Суд да је друготуженом поставио стараоца.

Овај оглас објавити у „Службеном гласнику РС” и преко огласне табле Суда.

П. број 117/2000 – Из Општинског суда у Сопоту. 4807

ОПШТИНСКИ СУД У ЧАЧКУ

Општински суд у Чачку, у предмету повериоца Милице Шљapiћ из Београда, против дужника Драгана Никитовића из Мршинаца, ради извршења, решењем И. број 2093/2000 од 13. маја 2002. године, одредио је привременог заступника, адвоката Дејана Савковића из Чачка, који ће га заступати у овој правној ствари док се дужник не појави пред Судом или док орган старатељства не обавести Суд да је поставио стараоца.

И. број 2093/00 – Из Општинског суда у Чачку. 4771

ПЕЧАТИ

На основу члана 44. Статута Угоститељског предузећа „Стари ћерам” АД,

Управни одбор предузећа, на седници одржаној 9. септембра 2002. године, донео је следећу

ОДЛУКУ

О ПРОГЛАШЕЊУ ПЕЧАТА НЕВАЖЕЋИМ

I. Оглашава се неважећим и ставља ван употребе почев од 15. јула 2002. године, округли печат промера 30 mm са исписаним текстом ћириличким словима: Угоститељско предузеће Акционарско друштво, са једном звездом на крају, који унутар себе, у полукругу садржи натпис „Стари ћерам”, а у средини се налази квадрат 10 x 10 mm који у себи садржи бивши амблем предузећа који представља ћерам над бунаром, и испод кога се налази, у полукругу исписано Београд, и по средини квадрата са леве и десне стране садржи по једну звездицу.

II. Свака употреба означеног печата извршена после оглашавања неважећим сматраће се његовом злоупотребом и биће покренут кривични поступак против лица које предузима такве радње.

Председник
Управног одбора,
Ђурђија Батић, с.р.

3. Катастарски операт, односно катастар непокретности из тачке 1. овог решења, примењиваће се наредног дана од дана објављивања овог решења у „Службеном гласнику Републике Србије”.

4. Даном почетка примене катастарског операта, односно катастра непокретности из тачке 1. овог решења, у смислу члана 151. став 1. Закона о државном премеру и катастру и уписима права на непокретностима, за део катастарске општине Бела Паланка (варош) престаје да важи катастар земљишта.

5. Примерак овог решења је саставни део збирке исправа катастра непокретности за део катастарске општине Бела Паланка (варош).

6. Ово решење објавити у „Службеном гласнику Републике Србије”.

03 број 951-617/02

У Београду, 10. октобра 2002. године

Директор,
др **Иван Р. Алексић**, с.р.

1774

На основу члана 72. став 1. Закона о државном премеру и катастру и уписима права на непокретностима („Службени гласник РС”, бр. 83/92, 53/93, 67/93, 48/94, 12/96, 15/96, 34/2001 и 25/2002), Републички геодетски завод доноси

РЕШЕЊЕ

О ПОТВРДИ КАТАСТАРСКОГ ОПЕРАТА ЗА ДЕО КАТАСТАРСКЕ ОПШТИНЕ ПРОКУПЉЕ ГРАД

1. Потврђује се да је катастарски операт, као део катастра непокретности за део катастарске општине Прокупље град, општина Прокупље, која припада катастарском срезу Прокупље, израђен у складу са важећим прописима.

2. Део катастарске општине Прокупље град, за који је израђен катастарски операт обухвата катастарске парцеле број 3073/2, 3073/1, 5597, 1390/32, 4324 и 4478/2.

3. Катастарски операт, односно катастар непокретности из тачке 1. овог решења, примењиваће се наредног дана од дана објављивања овог решења у „Службеном гласнику Републике Србије”.

4. Даном почетка примене катастарског операта, односно катастра непокретности из тачке 1. овог решења, у смислу члана 151. став 1. Закона о државном премеру и катастру и уписима права на непокретностима, за део катастарске општине Прокупље град престаје да важи катастар земљишта.

5. Примерак овог решења је саставни део збирке исправа катастра непокретности за део катастарске општине Прокупље град.

6. Ово решење објавити у „Службеном гласнику Републике Србије”.

03 број 951-593/02

У Београду, 5. октобра 2002. године

Директор,
др **Иван Р. Алексић**, с.р.

1775

На основу члана 72. став 1. Закона о државном премеру и катастру и уписима права на непокретностима („Службени гласник РС”, бр. 83/92, 53/93, 67/93, 48/94, 12/96, 15/96, 34/2001 и 25/2002), Републички геодетски завод доноси

РЕШЕЊЕ

О ПОТВРДИ КАТАСТАРСКОГ ОПЕРАТА ЗА ДЕО КАТАСТАРСКЕ ОПШТИНЕ ПРЕДЕЈАНЕ (ВАРОШ)

1. Потврђује се да је катастарски операт, као део катастра непокретности за део катастарске општине Предејане (варош), општина Лесковац, која припада катастарском срезу Владичин Хан, израђен у складу са важећим прописима.

2. Део катастарске општине Предејане (варош), за који је израђен катастарски операт обухвата следеће катастарске парцеле 290/3, 31/1, 41/6, 130, 40/4, 41/1 и 41/5.

3. Катастарски операт, односно катастар непокретности из тачке 1. овог решења, примењиваће се наредног дана од дана објављивања овог решења у „Службеном гласнику Републике Србије”.

4. Даном почетка примене катастарског операта, односно катастра непокретности из тачке 1. овог решења, у смислу члана 151. став 1. Закона о државном премеру и катастру и уписима права на непокретностима, за део катастарске општине Предејане (варош), престаје да важи катастар земљишта.

5. Примерак овог решења је саставни део збирке исправа катастра непокретности за део катастарске општине Предејане (варош).

6. Ово решење објавити у „Службеном гласнику Републике Србије”.

03 број 951-627/02

У Београду, 12. октобра 2002. године

Директор,
др **Иван Р. Алексић**, с.р.

1776

На основу члана 72. став 1. Закона о државном премеру и катастру и уписима права на непокретностима („Службени гласник РС”, бр. 83/92, 53/93, 67/93, 48/94, 12/96, 15/96, 34/2001 и 25/2002), Републички геодетски завод доноси

РЕШЕЊЕ

О ПОТВРДИ КАТАСТАРСКОГ ОПЕРАТА ЗА ДЕО КАТАСТАРСКЕ ОПШТИНЕ ЛЕСКОВАЦ

1. Потврђује се да је катастарски операт, као део катастра непокретности за део катастарске општине Лесковац, општина Лесковац, која припада катастарском срезу Лесковац, израђен у складу са важећим прописима.

2. Део катастарске општине Лесковац, за који је израђен катастарски операт обухвата следеће катастарске парцеле 388/2, 389 и 390/2.

3. Катастарски операт, односно катастар непокретности из тачке 1. овог решења, примењиваће се наредног дана од дана објављивања овог решења у „Службеном гласнику Републике Србије”.

4. Даном почетка примене катастарског операта, односно катастра непокретности из тачке 1. овог решења, у смислу члана 151. став 1. Закона о државном премеру и катастру и уписима права на непокретностима, за део катастарске општине Лесковац, престаје да важи катастар земљишта.

5. Примерак овог решења је саставни део збирке исправа катастра непокретности за део катастарске општине Лесковац.

6. Ово решење објавити у „Службеном гласнику Републике Србије”.

03 број 951-628/02

У Београду, 12. октобра 2002. године

Директор,
др **Иван Р. Алексић**, с.р.

1777

На основу члана 72. став 1. Закона о државном премеру и катастру и уписима права на непокретностима („Службени гласник РС”, бр. 83/92, 53/93, 67/93, 48/94, 12/96, 15/96, 34/2001 и 25/2002), Републички геодетски завод доноси

РЕШЕЊЕ

О ПОТВРДИ КАТАСТАРСКОГ ОПЕРАТА ЗА ДЕО КАТАСТАРСКЕ ОПШТИНЕ ВЕЛИКА КОПАШНИЦА

1. Потврђује се да је катастарски операт, као део катастра непокретности за део катастарске општине Велика Копашница, општина Лесковац, која припада катастарском срезу Лесковац, израђен у складу са важећим прописима.

2. Део катастарске општине Велика Копашница, за који је израђен катастарски операт обухвата катастарску парцелу број 3018.

3. Катастарски операт, односно катастар непокретности из тачке 1. овог решења, примењиваће се наредног дана од дана објављивања овог решења у „Службеном гласнику Републике Србије”.

4. Даном почетка примене катастарског операта, односно катастра непокретности из тачке 1. овог решења, у смислу члана 151. став 1. Закона о државном премеру и катастру и уписима права на непокретностима, за део катастарске општине Велика Копашница, престаје да важи катастар земљишта.

5. Примерак овог решења је саставни део збирке исправа катастра непокретности за део катастарске општине Велика Копашница.

6. Ово решење објавити у „Службеном гласнику Републике Србије”.

03 број 951-629/02
У Београду, 12. октобра 2002. године

Директор,
др **Иван Р. Алексић**, с.р.

1778

На основу члана 72. став 1. Закона о државном премеру и катастру и уписима права на непокретностима („Службени гласник РС”, бр. 83/92, 53/93, 67/93, 48/94, 12/96, 15/96, 34/2001 и 25/2002), Републички геодетски завод доноси

РЕШЕЊЕ

О ПОТВРДИ КАТАСТАРСКОГ ОПЕРАТА ЗА ДЕО КАТАСТАРСКЕ ОПШТИНЕ СЛАТИНА

1. Потврђује се да је катастарски операт, као део катастра непокретности за део катастарске општине Слатина, општина Лесковац, која припада катастарском срезу Лесковац, израђен у складу са важећим прописима.

2. Део катастарске општине Слатина, за који је израђен катастарски операт обухвата следеће катастарске парцеле 411/1, 411/4, 411/5, 413, 428, 429, 431, 432/1, 437/2, 438/2, 439/2, 442/2, 443/2, 500/2, 501, 519/2, 427 и 442/1.

3. Катастарски операт, односно катастар непокретности из тачке 1. овог решења, примењиваће се наредног дана од дана објављивања овог решења у „Службеном гласнику Републике Србије”.

4. Даном почетка примене катастарског операта, односно катастра непокретности из тачке 1. овог решења, у смислу члана 151. став 1. Закона о државном премеру и катастру и уписима права на непокретностима, за део катастарске општине Слатина, престаје да важи катастар земљишта.

5. Примерак овог решења је саставни део збирке исправа катастра непокретности за део катастарске општине Слатина.

6. Ово решење објавити у „Службеном гласнику Републике Србије”.

03 број 951-630/02
У Београду, 12. октобра 2002. године

Директор,
др **Иван Р. Алексић**, с.р.

1779

На основу члана 72. став 1. Закона о државном премеру и катастру и уписима права на непокретностима („Службени гласник РС”, бр. 83/92, 53/93, 67/93, 48/94, 12/96, 15/96, 34/2001 и 25/2002), Републички геодетски завод доноси

РЕШЕЊЕ

О ПОТВРДИ КАТАСТАРСКОГ ОПЕРАТА ЗА ДЕО КАТАСТАРСКЕ ОПШТИНЕ НОВА ВАРОШ

1. Потврђује се да је катастарски операт, као део катастра непокретности за део катастарске општине Нова Варош, општина Нова Варош, која припада катастарском срезу Нова Варош, израђен у складу са важећим прописима.

2. Део катастарске општине Нова Варош, за који је израђен катастарски операт обухвата катастарске парцеле број 1731, 1737, 1738, 1739, 24, 25/1, 25/2, 25/3, 26/1, 26/2, 26/3, 513/2, 1088/1, 1088/2, 1088/3, 1088/4, 1231/1, 1231/2, 169/1, 176, 189/3, 189/9, 189/10, 189/12, 191/1, 191/2, 191/4, 191/5, 192/4, 192/5, 193/3, 193/4, 194, 195, 196, 197/2, 198/2, 777/2, 933, 943, 406 и 408.

3. Катастарски операт, односно катастар непокретности из тачке 1. овог решења, примењиваће се наредног дана од дана објављивања овог решења у „Службеном гласнику Републике Србије”.

4. Даном почетка примене катастарског операта, односно катастра непокретности из тачке 1. овог решења, у смислу члана 151. став 1. Закона о државном премеру и катастру и уписима права на непокретностима, за део катастарске општине Нова Варош престаје да важи катастар земљишта.

5. Примерак овог решења је саставни део збирке исправа катастра непокретности за део катастарске општине Нова Варош.

6. Ово решење објавити у „Службеном гласнику Републике Србије”.

03 број 951-613/02
У Београду, 10. октобра 2002. године

Директор,
др **Иван Р. Алексић**, с.р.

1780

На основу члана 72. став 1. Закона о државном премеру и катастру и уписима права на непокретностима („Службени гласник РС”, бр. 83/92, 53/93, 67/93, 48/94, 12/96, 15/96, 34/2001 и 25/2002), Републички геодетски завод доноси

РЕШЕЊЕ

О ПОТВРДИ КАТАСТАРСКОГ ОПЕРАТА ЗА ДЕО КАТАСТАРСКЕ ОПШТИНЕ ВРАНЕША

1. Потврђује се да је катастарски операт, као део катастра непокретности за део катастарске општине Вранеша, општина Нова Варош, која припада катастарском срезу Нова Варош, израђен у складу са важећим прописима.

2. Део катастарске општине Вранеша, за који је израђен катастарски операт обухвата катастарску парцелу број 184/1.

3. Катастарски операт, односно катастар непокретности из тачке 1. овог решења, примењиваће се наредног дана од дана објављивања овог решења у „Службеном гласнику Републике Србије”.

4. Даном почетка примене катастарског операта, односно катастра непокретности из тачке 1. овог решења, у смислу члана 151. став 1. Закона о државном премеру и катастру и уписима права на непокретностима, за део катастарске општине Вранеша престаје да важи катастар земљишта.

5. Примерак овог решења је саставни део збирке исправа катастра непокретности за део катастарске општине Вранеша.

6. Ово решење објавити у „Службеном гласнику Републике Србије”.

03 број 951-612/02
У Београду, 10. октобра 2002. године

Директор,
др **Иван Р. Алексић**, с.р.

1781

На основу члана 72. став 1. Закона о државном премеру и катастру и уписима права на непокретностима („Службени гласник РС”, бр. 83/92, 53/93, 67/93, 48/94, 12/96, 15/96, 34/2001 и 25/2002), Републички геодетски завод доноси

РЕШЕЊЕ

О ПОТВРДИ КАТАСТАРСКОГ ОПЕРАТА ЗА ДЕО КАТАСТАРСКЕ ОПШТИНЕ КРУШЕВАЦ

1. Потврђује се да је катастарски операт, као део катастра непокретности за део катастарске општине Крушевац, општина Крушевац, која припада катастарском срезу Крушевац, израђен у складу са важећим прописима.

2. Део катастарске општине Крушевац, за који је израђен катастарски операт обухвата катастарске парцеле број 4580, 131/3, 2127/3 и 1144/2.

3. Катастарски операт, односно катастар непокретности из тачке 1. овог решења, примењиваће се наредног дана од дана објављивања овог решења у „Службеном гласнику Републике Србије”.

4. Даном почетка примене катастарског операта, односно катастра непокретности из тачке 1. овог решења, у смислу члана 151. став 1. Закона о државном премеру и катастру и уписима права на непокретностима, за део катастарске општине Крушевац престаје да важи катастар земљишта.

5. Примерак овог решења је саставни део збирке исправа катастра непокретности за део катастарске општине Крушевац.

6. Ово решење објавити у „Службеном гласнику Републике Србије”.

03 број 951-614/02
У Београду, 10. октобра 2002. године

Директор,
др **Иван Р. Алексић**, с.р.

1782

На основу члана 72. став 1. Закона о државном премеру и катастру и уписима права на непокретностима („Службени гласник РС”, бр. 83/92, 53/93, 67/93, 48/94, 12/96, 15/96, 34/2001 и 25/2002), Републички геодетски завод доноси

РЕШЕЊЕ**О ПОТВРДИ КАТАСТАРСКОГ ОПЕРАТА ЗА ДЕО КАТАСТАРСКЕ ОПШТИНЕ БЛАЦЕ**

1. Потврђује се да је катастарски операт, као део катастра непокретности за део катастарске општине Блаце, општина Блаце, која припада катастарском срезу Блаце, израђен у складу са важећим прописима.

2. Део катастарске општине Блаце, за који је израђен катастарски операт обухвата катастарске парцеле број 2371/2, 2875 и 1967/1.

3. Катастарски операт, односно катастар непокретности из тачке 1. овог решења, примењиваће се наредног дана од дана објављивања овог решења у „Службеном гласнику Републике Србије”.

4. Даном почетка примене катастарског операта, односно катастра непокретности из тачке 1. овог решења, у смислу члана 151. став 1. Закона о државном премеру и катастру и уписима права на непокретностима, за део катастарске општине Блаце престаје да важи катастар земљишта.

5. Примерак овог решења је саставни део збирке исправа катастра непокретности за део катастарске општине Блаце.

6. Ово решење објавити у „Службеном гласнику Републике Србије”.

03 број 951-606/02

У Београду, 10. октобра 2002. године

Директор,
др **Иван Р. Алексић**, с.р.

1783

На основу члана 72. став 1. Закона о државном премеру и катастру и уписима права на непокретностима („Службени гласник РС”, бр. 83/92, 53/93, 67/93, 48/94, 12/96, 15/96, 34/2001 и 25/2002), Републички геодетски завод доноси

РЕШЕЊЕ**О ПОТВРДИ КАТАСТАРСКОГ ОПЕРАТА ЗА ДЕО КАТАСТАРСКЕ ОПШТИНЕ ДИМИТРОВГРАД**

1. Потврђује се да је катастарски операт, као део катастра непокретности за део катастарске општине Димитровград, општина Димитровград, која припада катастарском срезу Димитровград, израђен у складу са важећим прописима.

2. Део катастарске општине Димитровград, за који је израђен катастарски операт обухвата катастарске парцеле број 504/1, 770/1, 1634/2 и 1643/3.

3. Катастарски операт, односно катастар непокретности из тачке 1. овог решења, примењиваће се наредног дана од дана објављивања овог решења у „Службеном гласнику Републике Србије”.

4. Даном почетка примене катастарског операта, односно катастра непокретности из тачке 1. овог решења, у смислу члана 151. став 1. Закона о државном премеру и катастру и уписима права на непокретностима, за део катастарске општине Димитровград престаје да важи катастар земљишта.

5. Примерак овог решења је саставни део збирке исправа катастра непокретности за део катастарске општине Димитровград.

6. Ово решење објавити у „Службеном гласнику Републике Србије”.

03 број 951-609/02

У Београду, 10. октобра 2002. године

Директор,
др **Иван Р. Алексић**, с.р.

1784

На основу члана 72. став 1. Закона о државном премеру и катастру и уписима права на непокретностима („Службени гласник РС”, бр. 83/92, 53/93, 67/93, 48/94, 12/96, 15/96, 34/2001 и 25/2002), Републички геодетски завод доноси

РЕШЕЊЕ**О ПОТВРДИ КАТАСТАРСКОГ ОПЕРАТА ЗА ДЕО КАТАСТАРСКЕ ОПШТИНЕ ВРАЊЕ**

1. Потврђује се да је катастарски операт, као део катастра непокретности за део катастарске општине Врање, општина Врање, која припада катастарском срезу Врање, израђен у складу са важећим прописима.

2. Део катастарске општине Врање, за који је израђен катастарски операт обухвата катастарске парцеле број 5158, 5089, 8871 и 4234.

3. Катастарски операт, односно катастар непокретности из тачке 1. овог решења, примењиваће се наредног дана од дана објављивања овог решења у „Службеном гласнику Републике Србије”.

4. Даном почетка примене катастарског операта, односно катастра непокретности из тачке 1. овог решења, у смислу члана 151. став 1. Закона о државном премеру и катастру и уписима права на непокретностима, за део катастарске општине Врање престаје да важи катастар земљишта.

5. Примерак овог решења је саставни део збирке исправа катастра непокретности за део катастарске општине Врање.

6. Ово решење објавити у „Службеном гласнику Републике Србије”.

03 број 951-610/02

У Београду, 10. октобра 2002. године

Директор,
др **Иван Р. Алексић**, с.р.

1785

На основу члана 72. став 1. Закона о државном премеру и катастру и уписима права на непокретностима („Службени гласник РС”, бр. 83/92, 53/93, 67/93, 48/94, 12/96, 15/96, 34/2001 и 25/2002), Републички геодетски завод доноси

РЕШЕЊЕ**О ПОТВРДИ КАТАСТАРСКОГ ОПЕРАТА ЗА ДЕО КАТАСТАРСКЕ ОПШТИНЕ РАЖАЊ**

1. Потврђује се да је катастарски операт, као део катастра непокретности за део катастарске општине Ражањ, општина Ражањ, која припада катастарском срезу Ражањ, израђен у складу са важећим прописима.

2. Део катастарске општине Ражањ, за који је израђен катастарски операт обухвата катастарске парцеле број 522/2, 520, 521, 522/1, 522/3, 523/1, 523/2, 224, 524/1, 524/2, 524/3, 524/4 и 245.

3. Катастарски операт, односно катастар непокретности из тачке 1. овог решења, примењиваће се наредног дана од дана објављивања овог решења у „Службеном гласнику Републике Србије”.

4. Даном почетка примене катастарског операта, односно катастра непокретности из тачке 1. овог решења, у смислу члана 151. став 1. Закона о државном премеру и катастру и уписима права на непокретностима, за део катастарске општине Ражањ престаје да важи катастар земљишта.

5. Примерак овог решења је саставни део збирке исправа катастра непокретности за део катастарске општине Ражањ.

6. Ово решење објавити у „Службеном гласнику Републике Србије”.

03 број 951-615/02

У Београду, 10. октобра 2002. године

Директор,
др **Иван Р. Алексић**, с.р.

1786

На основу члана 72. став 1. Закона о државном премеру и катастру и уписима права на непокретностима („Службени гласник РС”, бр. 83/92, 53/93, 67/93, 48/94, 12/96, 15/96, 34/2001 и 25/2002), Републички геодетски завод доноси

РЕШЕЊЕ**О ПОТВРДИ КАТАСТАРСКОГ ОПЕРАТА ЗА ДЕО КАТАСТАРСКЕ ОПШТИНЕ СЈЕНИЦА**

1. Потврђује се да је катастарски операт, као део катастра непокретности за део катастарске општине Сјеница, општина Сјеница, која припада катастарском срезу Сјеница, израђен у складу са важећим прописима.

2. Део катастарске општине Сјеница, за који је израђен катастарски операт обухвата катастарске парцеле број 722 и 2015/2.

3. Катастарски операт, односно катастар непокретности из тачке 1. овог решења, примењиваће се наредног дана од дана објављивања овог решења у „Службеном гласнику Републике Србије”.

4. Даном почетка примене катастарског операта, односно катастра непокретности из тачке 1. овог решења, у смислу члана 151. став 1. Закона о државном премеру и катастру и уписима права на непокретностима, за део катастарске општине Сјеница престаје да важи катастар земљишта.

5. Примерак овог решења је саставни део збирке исправа катастра непокретности за део катастарске општине Сјеница.

6. Ово решење објавити у „Службеном гласнику Републике Србије”.

03 број 951-605/02

У Београду, 10. октобра 2002. године

Директор,
др **Иван Р. Алексић**, с.р.

1787

На основу члана 72. став 1. Закона о државном премеру и катастру и уписима права на непокретностима („Службени гласник РС”, бр. 83/92, 53/93, 67/93, 48/94, 12/96, 15/96, 34/2001 и 25/2002), Републички геодетски завод доноси

РЕШЕЊЕ**О ПОТВРДИ КАТАСТАРСКОГ ОПЕРАТА ЗА ДЕО КАТАСТАРСКЕ ОПШТИНЕ ЛЕБАНЕ**

1. Потврђује се да је катастарски операт, као део катастра непокретности за део катастарске општине Лебана, општина Лебана, која припада катастарском срезу Лебана, израђен у складу са важећим прописима.

2. Део катастарске општине Лебана, за који је израђен катастарски операт обухвата катастарске парцеле број 453/4, 454/2, 454/3, 454/4, 455/2, 724/1, 728/1, 732/2, 948/3, 3064/2, 1538/6, 1538/7, 1538/9 и 1538/10.

3. Катастарски операт, односно катастар непокретности из тачке 1. овог решења, примењиваће се наредног дана од дана објављивања овог решења у „Службеном гласнику Републике Србије”.

4. Даном почетка примене катастарског операта, односно катастра непокретности из тачке 1. овог решења, у смислу члана 151. став 1. Закона о државном премеру и катастру и уписима права на непокретностима, за део катастарске општине Лебана престаје да важе катастар земљишта.

5. Примерак овог решења је саставни део збирке исправа катастра непокретности за део катастарске општине Лебана.

6. Ово решење објавити у „Службеном гласнику Републике Србије”.

03 број 951-616/02

У Београду, 10. октобра 2002. године

Директор,
др **Иван Р. Алексић**, с.р.

1788

На основу члана 72. став 1. Закона о државном премеру и катастру и уписима права на непокретностима („Службени гласник РС”, бр. 83/92, 53/93, 67/93, 48/94, 12/96, 15/96, 34/2001 и 25/2002), Републички геодетски завод доноси

РЕШЕЊЕ**О ПОТВРДИ КАТАСТАРСКОГ ОПЕРАТА ЗА ДЕО КАТАСТАРСКЕ ОПШТИНЕ ЖЕЉУША**

1. Потврђује се да је катастарски операт, као део катастра непокретности за део катастарске општине Жељуша, општина Ди-

митровград, која припада катастарском срезу Димитровград, израђен у складу са важећим прописима.

2. Део катастарске општине Жељуша, за који је израђен катастарски операт обухвата катастарску парцелу број 1296.

3. Катастарски операт, односно катастар непокретности из тачке 1. овог решења, примењиваће се наредног дана од дана објављивања овог решења у „Службеном гласнику Републике Србије”.

4. Даном почетка примене катастарског операта, односно катастра непокретности из тачке 1. овог решења, у смислу члана 151. став 1. Закона о државном премеру и катастру и уписима права на непокретностима, за део катастарске општине Жељуша престаје да важи катастар земљишта.

5. Примерак овог решења је саставни део збирке исправа катастра непокретности за део катастарске општине Жељуша.

6. Ово решење објавити у „Службеном гласнику Републике Србије”.

03 број 951-611/02

У Београду, 10. октобра 2002. године

Директор,
др **Иван Р. Алексић**, с.р.

1789

На основу члана 72. став 1. Закона о државном премеру и катастру и уписима права на непокретностима („Службени гласник РС”, бр. 83/92, 53/93, 67/93, 48/94, 12/96, 15/96, 34/2001 и 25/2002), Републички геодетски завод доноси

РЕШЕЊЕ**О ПОТВРДИ КАТАСТАРСКОГ ОПЕРАТА ЗА ДЕО КАТАСТАРСКЕ ОПШТИНЕ ИВАЊИЦА**

1. Потврђује се да је катастарски операт, као део катастра непокретности за део катастарске општине Ивањица, општина Ивањица, која припада катастарском срезу Ивањица, израђен у складу са важећим прописима.

2. Део катастарске општине Ивањица, за који је израђен катастарски операт обухвата катастарску парцелу број 1248.

3. Катастарски операт, односно катастар непокретности из тачке 1. овог решења, примењиваће се наредног дана од дана објављивања овог решења у „Службеном гласнику Републике Србије”.

4. Даном почетка примене катастарског операта, односно катастра непокретности из тачке 1. овог решења, у смислу члана 151. став 1. Закона о државном премеру и катастру и уписима права на непокретностима, за део катастарске општине Ивањица престаје да важи катастар земљишта.

5. Примерак овог решења је саставни део збирке исправа катастра непокретности за део катастарске општине Ивањица.

6. Ово решење објавити у „Службеном гласнику Републике Србије”.

03 број 951-621/02

У Београду, 10. октобра 2002. године

Директор,
др **Иван Р. Алексић**, с.р.

1790

На основу члана 72. став 1. Закона о државном премеру и катастру и уписима права на непокретностима („Службени гласник РС”, бр. 83/92, 53/93, 67/93, 48/94, 12/96, 15/96, 34/2001 и 25/2002), Републички геодетски завод доноси

РЕШЕЊЕ**О ПОТВРДИ КАТАСТАРСКОГ ОПЕРАТА ЗА ДЕО КАТАСТАРСКЕ ОПШТИНЕ БАБУШНИЦА**

1. Потврђује се да је катастарски операт, као део катастра непокретности за део катастарске општине Бабушница, општина Бабушница, која припада катастарском срезу Бабушница, израђен у складу са важећим прописима.

2. Део катастарске општине Бабушница, за који је израђен катастарски операт обухвата катастарске парцеле број 104 и 125.

3. Катастарски операт, односно катастар непокретности из тачке 1. овог решења, примењиваће се наредног дана од дана објављивања овог решења у „Службеном гласнику Републике Србије”.

4. Даном почетка примене катастарског операта, односно катастра непокретности из тачке 1. овог решења, у смислу члана 151. став 1. Закона о државном премеру и катастру и уписима права на непокретностима, за део катастарске општине Бабушница престаје да важи катастар земљишта.

5. Примерак овог решења је саставни део збирке исправа катастра непокретности за део катастарске општине Бабушница.

6. Ово решење објавити у „Службеном гласнику Републике Србије”.

03 број 951-620/02

У Београду, 10. октобра 2002. године

Директор,
др **Иван Р. Алексић**, с.р.

1791

На основу члана 72. став 1. Закона о државном премеру и катастру и уписима права на непокретностима („Службени гласник РС”, бр. 83/92, 53/93, 67/93, 48/94, 12/96, 15/96, 34/2001 и 25/2002), Републички геодетски завод доноси

РЕШЕЊЕ

О ПОТВРДИ КАТАСТАРСКОГ ОПЕРАТА ЗА КАТАСТАРСКУ ОПШТИНУ ЉУБИЧЕВАЦ

1. Потврђује се да је катастарски операт, као део катастра непокретности за катастарску општину Љубичевац, општина Крагујевац, која припада катастарском срезу Аранђеловац, израђен у складу са важећим прописима.

2. Катастарски операт, односно катастар непокретности из тачке 1. овог решења, примењиваће се наредног дана од дана објављивања овог решења у „Службеном гласнику Републике Србије”.

3. Даном почетка примене катастарског операта, односно катастра непокретности из тачке 1. овог решења, у смислу члана 151. став 1. Закона о државном премеру и катастру и уписима права на непокретностима, за катастарску општину Љубичевац престају да важе земљишна књига и катастар земљишта.

4. Земљишна књига из тачке 3. овог решења и остала припадајућа документација, биће предата, у складу са чланом 151. став 4. Закона о државном премеру и катастру и уписима права на непокретностима, Архиву Србије као документа трајне вредности.

5. Примерак овог решења је саставни део збирке исправа катастра непокретности за катастарску општину Љубичевац.

6. Ово решење објавити у „Службеном гласнику Републике Србије”.

03 број 951-601/2002

У Београду, 10. октобра 2002. године

Директор,
др **Иван Р. Алексић**, с.р.

1792

На основу члана 1366 став 2. Закона о државном премеру и катастру и уписима права на непокретностима („Службени гласник РС”, бр. 83/92, 53/93, 67/93, 48/94, 12/96, 15/96, 34/2001 и 25/2002),

Републички геодетски завод доноси

РЕШЕЊЕ

О ПОТВРДИ КАТАСТАРСКОГ ОПЕРАТА ЗА КАТАСТАРСКУ ОПШТИНУ СЕМЕТЕШ

1. Потврђује се да је катастарски операт, као део катастра непокретности за катастарску општину Семетеш, општина Рашка, која припада катастарском срезу Рашка, израђен у складу са важећим прописима.

2. Катастарски операт, односно катастар непокретности из тачке 1. овог решења, примењиваће се наредног дана од дана објављивања овог решења у „Службеном гласнику Републике Србије”.

3. Даном почетка примене катастарског операта, односно катастра непокретности из тачке 1. овог решења, у смислу члана 151. став 1. Закона о државном премеру и катастру и уписима права на непокретностима, за катастарску општину Семетеш престаје да важи катастар земљишта.

4. Лице које има правни интерес може у року од две године од дана почетка примене катастарског операта, Служби за катастар непокретности Рашка поднети захтев за исправку уписа, ако сматра да је извршен погрешан упис у погледу носиоца права или другог податка о непокретности.

5. Примерак овог решења је саставни део збирке исправа катастра непокретности за катастарску општину Семетеш.

6. Ово решење објавити у „Службеном гласнику Републике Србије”.

03 број 951-604/02

У Београду, 11. октобра 2002. године

Директор,
др **Иван Р. Алексић**, с.р.

1793

На основу члана 1366 став 2. Закона о државном премеру и катастру и уписима права на непокретностима („Службени гласник РС”, бр. 83/92, 53/93, 67/93, 48/94, 12/96, 15/96, 34/2001 и 25/2002),

Републички геодетски завод доноси

РЕШЕЊЕ

О ПОТВРДИ КАТАСТАРСКОГ ОПЕРАТА ЗА КАТАСТАРСКУ ОПШТИНУ РАДОШИЊЕ

1. Потврђује се да је катастарски операт, као део катастра непокретности за катастарску општину Радошиње, општина Рашка, која припада катастарском срезу Рашка, израђен у складу са важећим прописима.

2. Катастарски операт, односно катастар непокретности из тачке 1. овог решења, примењиваће се наредног дана од дана објављивања овог решења у „Службеном гласнику Републике Србије”.

3. Даном почетка примене катастарског операта, односно катастра непокретности из тачке 1. овог решења, у смислу члана 151. став 1. Закона о државном премеру и катастру и уписима права на непокретностима, за катастарску општину Радошиње престаје да важи катастар земљишта.

4. Лице које има правни интерес може у року од две године од дана почетка примене катастарског операта, Служби за катастар непокретности Рашка поднети захтев за исправку уписа, ако сматра да је извршен погрешан упис у погледу носиоца права или другог податка о непокретности.

5. Примерак овог решења је саставни део збирке исправа катастра непокретности за катастарску општину Радошиње.

6. Ово решење објавити у „Службеном гласнику Републике Србије”.

03 број 951-603/02

У Београду, 11. октобра 2002. године

Директор,
др **Иван Р. Алексић**, с.р.

1794

На основу члана 1366 став 2. Закона о државном премеру и катастру и уписима права на непокретностима („Службени гласник РС”, бр. 83/92, 53/93, 67/93, 48/94, 12/96, 15/96, 34/2001 и 25/2002),

Републички геодетски завод доноси

РЕШЕЊЕ

О ПОТВРДИ КАТАСТАРСКОГ ОПЕРАТА ЗА КАТАСТАРСКУ ОПШТИНУ КАРАДАК

1. Потврђује се да је катастарски операт, као део катастра непокретности за катастарску општину Карадак, општина Рашка, која припада катастарском срезу Рашка, израђен у складу са важећим прописима.

2. Катастарски операт, односно катастар непокретности из тачке 1. овог решења, примењиваће се наредног дана од дана објављивања овог решења у „Службеном гласнику Републике Србије”.

3. Даном почетка примене катастарског операта, односно катастра непокретности из тачке 1. овог решења, у смислу члана 151. став 1. Закона о државном премеру и катастру и уписима права на

непокретностима, за катастарску општину Карадак престаје да важи катастар земљишта.

4. Лице које има правни интерес може у року од две године од дана почетка примене катастарског операта, Служби за катастар непокретности Рашка поднети захтев за исправку уписа, ако сматра да је извршен погрешан упис у погледу носиоца права или другог податка о непокретности.

5. Примерак овог решења је саставни део збирке исправа катастра непокретности за катастарску општину Карадак.

6. Ово решење објавити у „Службеном гласнику Републике Србије”.

03 број 951-602/02
У Београду, 11. октобра 2002. године

Директор,
др **Иван Р. Алексић**, с.р.

1795

На основу члана 1366 став 2. Закона о државном премеру и катастру и уписима права на непокретностима („Службени гласник РС”, бр. 83/92, 53/93, 67/93, 48/94, 12/96, 15/96, 34/2001 и 25/2002),

Републички геодетски завод доноси

РЕШЕЊЕ

О ПОТВРДИ КАТАСТАРСКОГ ОПЕРАТА ЗА КАТАСТАРСКУ ОПШТИНУ ТИОЦЕ

1. Потврђује се да је катастарски операт, као део катастра непокретности за катастарску општину Тиоце, општина Рашка, која припада катастарском срезу Рашка, израђен у складу са важећим прописима.

2. Катастарски операт, односно катастар непокретности из тачке 1. овог решења, примењиваће се наредног дана од дана објављивања овог решења у „Службеном гласнику Републике Србије”.

3. Даном почетка примене катастарског операта, односно катастра непокретности из тачке 1. овог решења, у смислу члана 151. став 1. Закона о државном премеру и катастру и уписима права на непокретностима, за катастарску општину Тиоце престаје да важи катастар земљишта.

4. Лице које има правни интерес може у року од две године од дана почетка примене катастарског операта, Служби за катастар непокретности Рашка поднети захтев за исправку уписа, ако сматра да је извршен погрешан упис у погледу носиоца права или другог податка о непокретности.

5. Примерак овог решења је саставни део збирке исправа катастра непокретности за катастарску општину Тиоце.

6. Ово решење објавити у „Службеном гласнику Републике Србије”.

03 број 951-572/02
У Београду, 11. октобра 2002. године

Директор,
др **Иван Р. Алексић**, с.р.

1796

На основу члана 1366 став 2. Закона о државном премеру и катастру и уписима права на непокретностима („Службени гласник РС”, бр. 83/92, 53/93, 67/93, 48/94, 12/96, 15/96, 34/2001 и 25/2002),

Републички геодетски завод доноси

РЕШЕЊЕ

О ПОТВРДИ КАТАСТАРСКОГ ОПЕРАТА ЗА КАТАСТАРСКУ ОПШТИНУ ПАВАШТИЦА

1. Потврђује се да је катастарски операт, као део катастра непокретности за катастарску општину Пашастица, општина Куршумлија, која припада катастарском срезу Куршумлија, израђен у складу са важећим прописима.

2. Катастарски операт, односно катастар непокретности из тачке 1. овог решења, примењиваће се наредног дана од дана објављивања овог решења у „Службеном гласнику Републике Србије”.

3. Даном почетка примене катастарског операта, односно катастра непокретности из тачке 1. овог решења, у смислу члана 151.

став 1. Закона о државном премеру и катастру и уписима права на непокретностима, за катастарску општину Пашастица престаје да важи катастар земљишта.

4. Лице које има правни интерес може у року од две године од дана почетка примене катастарског операта, Служби за катастар непокретности Куршумлија поднети захтев за исправку уписа, ако сматра да је извршен погрешан упис у погледу носиоца права или другог податка о непокретности.

5. Примерак овог решења је саставни део збирке исправа катастра непокретности за катастарску општину Пашастица.

6. Ово решење објавити у „Службеном гласнику Републике Србије”.

03 број 951-655/02
У Београду, 16. октобра 2002. године

Директор,
др **Иван Р. Алексић**, с.р.

1797

На основу члана 1366 став 2. Закона о државном премеру и катастру и уписима права на непокретностима („Службени гласник РС”, бр. 83/92, 53/93, 67/93, 48/94, 12/96, 15/96, 34/2001 и 25/2002),

Републички геодетски завод доноси

РЕШЕЊЕ

О ПОТВРДИ КАТАСТАРСКОГ ОПЕРАТА ЗА КАТАСТАРСКУ ОПШТИНУ ПАРДУСЕ

1. Потврђује се да је катастарски операт, као део катастра непокретности за катастарску општину Пардусе, општина Куршумлија, која припада катастарском срезу Куршумлија, израђен у складу са важећим прописима.

2. Катастарски операт, односно катастар непокретности из тачке 1. овог решења, примењиваће се наредног дана од дана објављивања овог решења у „Службеном гласнику Републике Србије”.

3. Даном почетка примене катастарског операта, односно катастра непокретности из тачке 1. овог решења, у смислу члана 151. став 1. Закона о државном премеру и катастру и уписима права на непокретностима, за катастарску општину Пардусе престаје да важи катастар земљишта.

4. Лице које има правни интерес може у року од две године од дана почетка примене катастарског операта, Служби за катастар непокретности Куршумлија поднети захтев за исправку уписа, ако сматра да је извршен погрешан упис у погледу носиоца права или другог податка о непокретности.

5. Примерак овог решења је саставни део збирке исправа катастра непокретности за катастарску општину Пардусе.

6. Ово решење објавити у „Службеном гласнику Републике Србије”.

03 број 951-656/02
У Београду, 16. октобра 2002. године

Директор,
др **Иван Р. Алексић**, с.р.

1798

На основу члана 1366 став 2. Закона о државном премеру и катастру и уписима права на непокретностима („Службени гласник РС”, бр. 83/92, 53/93, 67/93, 48/94, 12/96, 15/96, 34/2001 и 25/2002),

Републички геодетски завод доноси

РЕШЕЊЕ

О ПОТВРДИ КАТАСТАРСКОГ ОПЕРАТА ЗА КАТАСТАРСКУ ОПШТИНУ НЕВАДА

1. Потврђује се да је катастарски операт, као део катастра непокретности за катастарску општину Невада, општина Крушумлија, која припада катастарском срезу Куршумлија, израђен у складу са важећим прописима.

2. Катастарски операт, односно катастар непокретности из тачке 1. овог решења, примењиваће се наредног дана од дана објављивања овог решења у „Службеном гласнику Републике Србије”.

3. Даном почетка примене катастарског операта, односно катастра непокретности из тачке 1. овог решења, у смислу члана 151. став 1. Закона о државном премеру и катастру и уписима права на непокретностима, за катастарску општину Невада престаје да важи катастар земљишта.

4. Лице које има правни интерес може у року од две године од дана почетка примене катастарског операта, Служби за катастар непокретности Куршумлија поднети захтев за исправку уписа, ако сматра да је извршен погрешан упис у погледу носиоца права или другог податка о непокретности.

5. Примерак овог решења је саставни део збирке исправа катастра непокретности за катастарску општину Невада.

6. Ово решење објавити у „Службеном гласнику Републике Србије”.

03 број 951-657/02

У Београду, 16. октобра 2002. године

Директор,
др **Иван Р. Алексић**, с.р.

1799

На основу члана 1366 став 2. Закона о државном премеру и катастру и уписима права на непокретностима („Службени гласник РС”, бр. 83/92, 53/93, 67/93, 48/94, 12/96, 15/96, 34/2001 и 25/2002),

Републички геодетски завод доноси

РЕШЕЊЕ

О ПОТВРДИ КАТАСТАРСКОГ ОПЕРАТА ЗА КАТАСТАРСКУ ОПШТИНУ ЖАЛИЦА

1. Потврђује се да је катастарски операт, као део катастра непокретности за катастарску општину Жалица, општина Куршумлија, која припада катастарском срезу Куршумлија, израђен у складу са важећим прописима.

2. Катастарски операт, односно катастар непокретности из тачке 1. овог решења, примењиваће се наредног дана од дана објављивања овог решења у „Службеном гласнику Републике Србије”.

3. Даном почетка примене катастарског операта, односно катастра непокретности из тачке 1. овог решења, у смислу члана 151. став 1. Закона о државном премеру и катастру и уписима права на непокретностима, за катастарску општину Жалица престаје да важи катастар земљишта.

4. Лице које има правни интерес може у року од две године од дана почетка примене катастарског операта, Служби за катастар непокретности Куршумлија поднети захтев за исправку уписа, ако сматра да је извршен погрешан упис у погледу носиоца права или другог податка о непокретности.

5. Примерак овог решења је саставни део збирке исправа катастра непокретности за катастарску општину Жалица.

6. Ово решење објавити у „Службеном гласнику Републике Србије”.

03 број 951-658/02

У Београду, 16. октобра 2002. године

Директор,
др **Иван Р. Алексић**, с.р.

1800

На основу члана 1366 став 2. Закона о државном премеру и катастру и уписима права на непокретностима („Службени гласник РС”, бр. 83/92, 53/93, 67/93, 48/94, 12/96, 15/96, 34/2001 и 25/2002),

Републички геодетски завод доноси

РЕШЕЊЕ

О ПОТВРДИ КАТАСТАРСКОГ ОПЕРАТА ЗА КАТАСТАРСКУ ОПШТИНУ МРЧЕ

1. Потврђује се да је катастарски операт, као део катастра непокретности за катастарску општину Мрче, општина Куршумлија, која припада катастарском срезу Куршумлија, израђен у складу са важећим прописима.

2. Катастарски операт, односно катастар непокретности из тачке 1. овог решења, примењиваће се наредног дана од дана објављивања овог решења у „Службеном гласнику Републике Србије”.

3. Даном почетка примене катастарског операта, односно катастра непокретности из тачке 1. овог решења, у смислу члана 151. став 1. Закона о државном премеру и катастру и уписима права на непокретностима, за катастарску општину Мрче престаје да важи катастар земљишта.

4. Лице које има правни интерес може у року од две године од дана почетка примене катастарског операта, Служби за катастар непокретности Куршумлија поднети захтев за исправку уписа, ако сматра да је извршен погрешан упис у погледу носиоца права или другог податка о непокретности.

5. Примерак овог решења је саставни део збирке исправа катастра непокретности за катастарску општину Мрче.

6. Ово решење објавити у „Службеном гласнику Републике Србије”.

03 број 951-659/02

У Београду, 16. октобра 2002. године

Директор,
др **Иван Р. Алексић**, с.р.

1801

На основу члана 72. став 1. Закона о државном премеру и катастру и уписима права на непокретностима („Службени гласник РС”, бр. 83/92, 53/93, 67/93, 48/94, 12/96, 15/96, 34/2001 и 25/2002),

Републички геодетски завод доноси

РЕШЕЊЕ

О ПОТВРДИ КАТАСТАРСКОГ ОПЕРАТА ЗА КАТАСТАРСКУ ОПШТИНУ БАЧКА ТОПОЛА – ГРАД

1. Потврђује се да је катастарски операт, као део катастра непокретности за катастарску општину Бачка Топола – град, општина Бачка Топола, која припада катастарском срезу Кула I, израђен у складу са важећим прописима.

2. Катастарски операт, односно катастар непокретности из тачке 1. овог решења, примењиваће се наредног дана од дана објављивања овог решења у „Службеном гласнику Републике Србије”.

3. Даном почетка примене катастарског операта, односно катастра непокретности из тачке 1. овог решења, у смислу члана 151. став 1. Закона о државном премеру и катастру и уписима права на непокретностима, за катастарску општину Бачка Топола – град престају да важе земљишна књига и катастар земљишта.

4. Земљишна књига из тачке 3. овог решења и остала припадајућа документација, биће предата, у складу са чланом 151. став 4. Закона о државном премеру и катастру и уписима права на непокретностима, Архиву Војводине као документа трајне вредности.

5. Примерак овог решења је саставни део збирке исправа катастра непокретности за катастарску општину Бачка Топола – град.

6. Ово решење објавити у „Службеном гласнику Републике Србије”.

03 број 951-654/02

У Београду, 16. октобра 2002. године

Директор,
др **Иван Р. Алексић**, с.р.

1802

Републички завод за статистику Србије објављује

ПОДАТКЕ

О ПРОСЕЧНИМ МЕСЕЧНИМ ЗАРАДАМА ПО ЗАПОСЛЕНОМ ИСПЛАЊЕНИМ У СЕПТЕМБРУ 2002. ГОДИНЕ

| | У динарима | |
|-------------|------------|----------------|
| | Зарада | |
| | износ | ланчани индекс |
| Укупно | 13921 | 97.23 |
| Привреда | 13246 | 98.49 |
| Ванпривреда | 15940 | 94.14 |

Директор,
Зоран Јанчић, с.р.

1803

Републички завод за статистику Србије објављује

ПОДАТКЕ**О ПРОСЕЧНИМ МЕСЕЧНИМ ЗАРАДАМА ПО ЗАПОСЛЕНОМ БЕЗ ПОРЕЗА И ДОПРИНОСА ИСПЛАЋЕНИМ У СЕПТЕМБРУ 2002. ГОДИНЕ**

| Република Србија | У динарима | |
|------------------|-------------------------------|----------------|
| | Зарада без пореза и доприноса | |
| | износ | ланчани индекс |
| Укупно | 9674 | 97,28 |
| Привреда | 9198 | 98,52 |
| Ванпривреда | 11099 | 94,25 |

Директор,
Зоран Јанчић, с.р.**1804**

На основу члана 9. Уредбе о изменама Уредбе о накнадама и другим примањима запослених у државним органима и изабраних, односно постављених лица („Службени гласник Републике Србије”, број 37/2001),

Републички завод за статистику Србије објављује

ПОДАТКЕ**О ПРОСЕЧНОЈ ЗАРАДИ ПО ЗАПОСЛЕНОМ У ПЕРИОДУ ЈУЛ – СЕПТЕМБАР 2002. ГОДИНЕ**

| Република Србија | Укупно | Привреда | Ванпривреда |
|--|--------|----------|-------------|
| Просечна зарада | 13898 | 13193 | 16023 |
| Просечна зарада без пореза и доприноса | 9653 | 9155 | 11151 |

Нису обухваћени подаци за Косово и Метохију.

Директор,
Зоран Јанчић, с.р.**1805**

На основу члана 4. Закона о изменама и допунама Закона о друштвеној бризи о деци и чл. 1. и 3. Закона о изменама и допунама Закона о социјалној заштити и обезбеђивању социјалне сигурности грађана („Службени гласник Републике Србије”, број 29/2001),

Републички завод за статистику Србије, објављује

ПОДАТКЕ**О ПРОСЕЧНИМ МЕСЕЧНИМ ЗАРАДАМА У ОПШТИНАМА И ГРАДОВИМА ИСПЛАЋЕНИМ У СЕПТЕМБРУ 2002. ГОДИНЕ**

| | ∅ | Индекс | |
|--------------------------------|----------|----------|------------|
| | | IX 2002. | VIII 2002. |
| | IX 2002. | | |
| Република Србија ¹⁾ | 13921 | 97,23 | |
| Централна Србија | 13331 | 98,09 | |
| Војводина | 15534 | 95,35 | |
| Град Београд | 16817 | 99,55 | |
| Ада | 13673 | 108,22 | |
| Александровац | 9157 | 103,59 | |
| Алексинач | 13634 | 107,17 | |
| Алибунар | 11333 | 100,30 | |
| Апатин | 16209 | 101,96 | |
| Аранђеловац | 13300 | 90,36 | |
| Ариље | 12860 | 111,97 | |
| Бабушница | 12427 | 100,06 | |

¹⁾ Нису обухваћени подаци за Косово и Метохију.

| | ∅ | Индекс |
|-------------------|----------|------------|
| | IX 2002. | IX 2002. |
| | | VIII 2002. |
| Бајина Башта | 8856 | 112,33 |
| Барајево | 7983 | 87,97 |
| Баточина | 11690 | 96,65 |
| Бач | 13420 | 98,22 |
| Бачка Паланка | 16663 | 102,79 |
| Бачка Топола | 13343 | 88,65 |
| Бачки Петровац | 12244 | 107,17 |
| Бела Паланка | 5499 | 97,53 |
| Бела Црква | 8267 | 87,01 |
| Беочин | 21976 | 88,16 |
| Бечej | 16985 | 103,35 |
| Блаце | 8438 | 186,60 |
| Богатић | 10129 | 96,84 |
| Бојник | 8642 | 95,26 |
| Бољевац | 12429 | 100,21 |
| Бор | 13204 | 114,35 |
| Босилеград | 6326 | 91,22 |
| Брус | 9223 | 95,71 |
| Бујановац | 12564 | 91,88 |
| Ваљево | 10677 | 101,54 |
| Варварин | 12699 | 94,90 |
| Велика Плана | 12828 | 97,91 |
| Велико Градиште | 8937 | 83,99 |
| Владимирци | 11542 | 110,00 |
| Владичин Хан | 9148 | 103,25 |
| Власотинце | 6693 | 83,82 |
| Вождовац | 16178 | 91,71 |
| Врање | 10565 | 95,23 |
| Врачар | 15898 | 90,87 |
| Врбас | 17486 | 85,49 |
| Врњачка Бања | 14092 | 94,08 |
| Вршац | 18282 | 91,70 |
| Гашин Хан | 8849 | 96,44 |
| Голубац | 11315 | 75,81 |
| Горњи Милановац | 10391 | 98,47 |
| Гроцка | 13039 | 97,05 |
| Деспотовац | 16446 | 95,54 |
| Димитровград | 3302 | 85,43 |
| Дољевац | 10637 | 91,45 |
| Жабал | 13106 | 97,17 |
| Жабари | 9104 | 105,04 |
| Жагубица | 14066 | 159,14 |
| Житиште | 10231 | 94,50 |
| Житорађа | 15911 | 94,00 |
| Зајечар | 12441 | 95,85 |
| Звездара | 13950 | 102,36 |
| Земун | 18831 | 97,22 |
| Зрењанин | 15364 | 94,09 |
| Ивањица | 5593 | 78,82 |
| Инђија | 13561 | 106,59 |
| Ириг | 12759 | 117,88 |
| Јагодина | 12185 | 94,91 |
| Кањижа | 21157 | 85,04 |
| Кикинда | 14761 | 94,36 |
| Кладово | 13203 | 79,38 |
| Кнић | 12772 | 79,90 |
| Књажевац | 6742 | 100,21 |
| Ковачица | 14423 | 107,04 |
| Ковин | 11322 | 96,01 |
| Косјерић | 17903 | 105,11 |
| Коцељева | 9802 | 81,79 |
| Крагујевац – град | 12568 | 91,13 |
| Краљево | 10893 | 91,34 |
| Крупањ | 7558 | 103,28 |
| Крушевац | 13125 | 97,66 |
| Кула | 16117 | 108,18 |
| Куршумлија | 11109 | 96,59 |
| Кучево | 8866 | 124,44 |
| Лазаревац | 21633 | 98,33 |
| Лајковац | 18545 | 99,39 |
| Лапово | 13457 | 97,78 |
| Лебане | 4023 | 96,27 |
| Лесковац | 10454 | 96,38 |
| Лозница | 6938 | 96,15 |
| Лучани | 12235 | 85,16 |
| Љиг | 9712 | 102,35 |
| Љубовија | 10963 | 59,81 |
| Мајданпек | 12354 | 114,11 |
| Мали Зворник | 13289 | 95,84 |
| Мали Иђош | 12640 | 87,32 |

| | Ø IX 2002. | Индекс |
|---------------------|---------------|--------------------------------------|
| | | <u>IX 2002.</u> <u>VIII 2002.</u> |
| Мало Црниће | 8971 | 98,64 |
| Медвеђа | 8678 | 87,25 |
| Мерошина | 11635 | 101,35 |
| Мионица | 7434 | 94,42 |
| Младеновац | 9680 | 97,31 |
| Неготин | 11271 | 125,81 |
| Ниш – град | 12855 | 98,57 |
| Ниш | 12739 | 98,70 |
| Нишка Бања | 16009 | 95,55 |
| Нова Варош | 10281 | 103,73 |
| Нова Црња | 10961 | 86,33 |
| Нови Београд | 17607 | 101,11 |
| Нови Бечеј | 15706 | 94,43 |
| Нови Кнежевац | 19084 | 114,91 |
| Нови Пазар | 8760 | 89,50 |
| Нови Сад – град | 17709 | 92,95 |
| Обреновац | 17676 | 99,21 |
| Опово | 9968 | 63,41 |
| Осечина | 7622 | 78,59 |
| Опаци | 12545 | 99,33 |
| Палилула | 17259 | 97,52 |
| Панчево | 16175 | 96,56 |
| Параћин | 13205 | 87,19 |
| Петровац | 11477 | 109,60 |
| Пећинци | 14217 | 108,57 |
| Пирот | 12165 | 110,12 |
| Планиште | 10556 | 115,66 |
| Пожаревац | 16845 | 96,17 |
| Пожега | 12091 | 95,98 |
| Прешево | 10743 | 93,81 |
| Прибој | 11107 | 94,83 |
| Пријеполје | 8937 | 110,40 |
| Прокупље | 10091 | 101,79 |
| Ражањ | 7323 | 71,88 |
| Раковица | 9477 | 92,21 |
| Рача | 11085 | 93,28 |
| Рашка | 10299 | 90,45 |
| Рековац | 10666 | 100,45 |
| Рума | 14268 | 107,93 |
| Савски венац | 16541 | 98,86 |
| Свилајнац | 11552 | 102,43 |
| Сврљиг | 5289 | 99,03 |
| Сента | 15465 | 91,81 |
| Сечањ | 13578 | 96,10 |
| Сјеница | 7364 | 95,81 |
| Смедерево | 10031 | 103,22 |
| Смедеревска Паланка | 10765 | 93,63 |
| Сокобања | 14283 | 107,90 |
| Сомбор | 15192 | 93,12 |
| Сопот | 12510 | 89,27 |
| Србобран | 12802 | 96,93 |
| Сремска Митровица | 13892 | 106,75 |
| Сремски Карловци | 19570 | 101,61 |
| Стара Пазова | 11459 | 83,22 |
| Стари град | 17871 | 108,14 |
| Суботица | 14357 | 92,67 |
| Сурдулица | 13105 | 92,79 |
| Темерин | 12508 | 99,06 |
| Тител | 13150 | 86,31 |
| Топола | 9932 | 95,44 |
| Трговиште | 7158 | 96,46 |
| Трстеник | 8580 | 84,80 |
| Тутин | 9789 | 100,79 |
| Ћићевац | 9354 | 96,11 |
| Ћуприја | 10835 | 87,64 |
| Уб | 12115 | 95,44 |
| Ужице | 13415 | 98,71 |
| Црна Трава | 11386 | 98,36 |
| Чајетина | 11959 | 98,50 |
| Чачак | 12144 | 91,01 |
| Чока | 11730 | 91,93 |
| Чукарица | 15280 | 105,74 |
| Шабац | 12276 | 100,42 |
| Шид | 13601 | 98,64 |

1806

На основу члана 11. Закона о социјалној заштити и обезбеђивању социјалне сигурности грађана („Службени гласник Републике Србије”, бр. 31/96 ... 29/2001),
Републички завод за статистику Србије објављује

ПОДАТКЕ**О ПРОСЕЧНИМ ЗАРАДАМА ИСПЛАЊЕНИМ У ТРЕЋЕМ КВАРТАЛУ 2002. ГОДИНЕ, ПО ОПШТИНАМА, ОДНОСНО ГРАДОВИМА У РЕПУБЛИЦИ СРБИЈИ**

| | Ø | Индекс |
|--------------------------------|--------------|---|
| | VII-IX 2002. | <u>VII-IX 2002.</u> <u>IV-VI 2002.</u> |
| Република Србија ¹⁾ | 13898 | 109,81 |
| Централна Србија | 13257 | 110,25 |
| Војводина | 15648 | 108,85 |
| Град Београд | 16675 | 109,96 |
| Ада | 13319 | 103,26 |
| Александровац | 9184 | 104,49 |
| Алексинач | 12838 | 103,50 |
| Алибунар | 11298 | 112,49 |
| Апатин | 15635 | 102,71 |
| Аранђеловац | 13714 | 116,59 |
| Ариље | 12141 | 107,54 |
| Бабушница | 12620 | 113,01 |
| Бајина Башта | 8846 | 104,74 |
| Барајево | 8308 | 98,72 |
| Баточина | 11821 | 129,04 |
| Бач | 13501 | 121,89 |
| Бачка Паланка | 15600 | 124,19 |
| Бачка Топола | 14445 | 104,34 |
| Бачки Петровац | 11912 | 118,32 |
| Бела Паланка | 5385 | 107,89 |
| Бела Црква | 8735 | 116,75 |
| Беочин | 22931 | 83,55 |
| Бечеј | 16804 | 116,38 |
| Блаце | 6193 | 111,28 |
| Богатић | 10261 | 107,04 |
| Бојник | 9152 | 98,10 |
| Бољевац | 12629 | 106,92 |
| Бор | 12227 | 115,83 |
| Босилеград | 6404 | 101,36 |
| Брус | 9208 | 106,02 |
| Бујановац | 13350 | 109,57 |
| Ваљево | 10413 | 113,04 |
| Варварин | 12741 | 111,38 |
| Велика Плана | 12549 | 115,99 |
| Велико Градиште | 10340 | 115,32 |
| Владимирци | 10656 | 116,22 |
| Владичин Хан | 8787 | 102,99 |
| Власотинце | 7277 | 106,37 |
| Вождовац | 16939 | 108,26 |
| Врање | 10564 | 119,00 |
| Врачар | 16465 | 117,50 |
| Врбас | 18257 | 106,62 |
| Врњачка Бања | 14158 | 108,07 |
| Вршац | 18633 | 99,02 |
| Гаџин Хан | 8786 | 103,67 |
| Голубац | 11567 | 110,48 |
| Горњи Милановац | 10463 | 103,95 |
| Гроцка | 13098 | 103,86 |
| Деспотовац | 16445 | 103,21 |
| Димитровград | 3413 | 124,88 |
| Дољевац | 10732 | 112,83 |
| Жабал | 13534 | 102,69 |
| Жабари | 9083 | 124,27 |
| Жагубица | 10600 | 135,78 |
| Житиште | 10292 | 98,12 |
| Житорађа | 15886 | 114,36 |
| Зајечар | 12455 | 111,52 |
| Звездара | 13591 | 109,63 |
| Земун | 18854 | 111,37 |
| Зрењанин | 15475 | 109,14 |
| Ивањица | 5330 | 107,50 |
| Инђија | 12799 | 110,24 |
| Ириг | 11602 | 138,12 |
| Јагодина | 11907 | 119,84 |
| Кањижа | 21920 | 110,22 |
| Кикинда | 14617 | 105,61 |
| Кладово | 14819 | 114,04 |

Директор,
Зоран Јанчић, с.р.

¹⁾ Нису обухваћени подаци за Косово и Метохију,

| | ∅ VII-IX 2002. | Индекс VII-IX 2002. IV-VI 2002. | | ∅ VII-IX 2002. | Индекс VII-IX 2002. IV-VI 2002. |
|-------------------|-------------------|---------------------------------------|---------------------|-------------------|---------------------------------------|
| Кнић | 13941 | 119,33 | Пландиште | 9744 | 123,61 |
| Књажевац | 7072 | 102,67 | Пожаревац | 16805 | 108,47 |
| Ковачица | 14106 | 107,70 | Пожега | 12047 | 107,13 |
| Ковин | 11378 | 107,62 | Прешево | 10494 | 116,87 |
| Косјерић | 17300 | 103,99 | Прибој | 11051 | 105,60 |
| Коцељева | 10670 | 102,11 | Пријеполје | 8294 | 106,29 |
| Крагујевац – град | 12979 | 118,51 | Прокупље | 10018 | 107,06 |
| Краљево | 11306 | 108,99 | Ражањ | 8182 | 103,70 |
| Крупањ | 6947 | 126,77 | Раковица | 9796 | 103,42 |
| Крушевац | 13132 | 107,15 | Рача | 11032 | 116,09 |
| Кула | 15449 | 112,28 | Рашка | 11127 | 108,40 |
| Куршумлија | 10984 | 121,48 | Рековац | 10508 | 102,44 |
| Кучево | 7893 | 90,98 | Рума | 13383 | 118,48 |
| Лазаревац | 21639 | 104,70 | Савски венац | 16383 | 112,46 |
| Лајковац | 18400 | 102,14 | Свилајнац | 11071 | 114,23 |
| Лапово | 13392 | 104,40 | Сврљиг | 5262 | 109,33 |
| Лебане | 4328 | 97,57 | Сента | 15979 | 112,56 |
| Лесковац | 10510 | 107,42 | Сечањ | 14022 | 106,98 |
| Лозница | 7022 | 117,92 | Сјеница | 7592 | 88,34 |
| Лучани | 12319 | 112,40 | Смедерево | 9855 | 102,10 |
| Љиг | 9575 | 104,78 | Смедеревска Паланка | 10957 | 105,03 |
| Љубовија | 17414 | 152,29 | Сокобања | 14539 | 117,13 |
| Мајданпек | 10585 | 132,76 | Сомбор | 15434 | 112,59 |
| Мали Зворник | 12337 | 121,96 | Сопот | 13120 | 111,18 |
| Мали Иђош | 13987 | 110,92 | Србобран | 12553 | 104,91 |
| Мало Црниће | 8977 | 106,24 | Сремска Митровица | 13308 | 106,62 |
| Медвеђа | 8760 | 100,45 | Сремски Карловци | 19086 | 109,56 |
| Мерошина | 11526 | 111,98 | Стара Пазова | 11965 | 104,32 |
| Мионица | 7770 | 113,96 | Стари град | 17218 | 110,96 |
| Младеновац | 9731 | 106,82 | Суботица | 14680 | 108,16 |
| Неготин | 9826 | 95,19 | Сурдулица | 13147 | 110,18 |
| Ниш – град | 12645 | 108,76 | Темерин | 12825 | 119,04 |
| Ниш | 12518 | 108,92 | Тител | 14152 | 111,81 |
| Нишка Бања | 16135 | 104,96 | Топола | 10322 | 104,30 |
| Нова Варош | 9564 | 111,39 | Трговиште | 6637 | 132,03 |
| Нова Црња | 12122 | 101,58 | Трстеник | 9221 | 104,30 |
| Нови Београд | 17607 | 109,04 | Тутин | 9603 | 107,75 |
| Нови Бечеј | 16525 | 105,15 | Ћићевац | 9688 | 103,13 |
| Нови Кнежевац | 17410 | 113,09 | Ђуприја | 11067 | 119,08 |
| Нови Пазар | 9046 | 113,47 | Уб | 12553 | 111,68 |
| Нови Сад – град | 18059 | 110,84 | Ужице | 13393 | 108,96 |
| Обреновац | 17045 | 108,08 | Црна Трава | 11547 | 118,48 |
| Опово | 10933 | 97,53 | Чајетина | 12137 | 115,14 |
| Осечина | 8017 | 124,41 | Чачак | 12411 | 114,04 |
| Ошаци | 12487 | 101,28 | Чока | 11809 | 99,70 |
| Палилула | 17044 | 110,83 | Чукарица | 14627 | 103,44 |
| Панчево | 16607 | 103,57 | Шабац | 12081 | 102,91 |
| Параћин | 13630 | 111,05 | Шид | 13255 | 118,92 |
| Петровац | 11383 | 110,35 | | | |
| Пећинци | 13683 | 114,62 | | | |
| Пирот | 11272 | 114,88 | | | |

Директор,
Зоран Јанчић, с.р.

АКТИ САВЕЗНОГ УСТАВНОГ СУДА

1807

РЕШЕЊЕ

О ОБУСТАВИ ИЗВРШЕЊА РАДЊИ И АКТА КОЈИ СУ ПРЕДУЗЕТИ НА СЕДНИЦИ АДМИНИСТРАТИВНОГ ОДБОРА НАРОДНЕ СКУПШТИНЕ РЕПУБЛИКЕ СРБИЈЕ, ОДРЖАНОЈ 29. ЈУЛА 2002. ГОДИНЕ РАДИ ПРЕВРЕМЕНОГ ПРЕСТАНКА МАНДАТА 45 НАРОДНИХ ПОСЛАНИКА – ПОДНОСИЛАЦА УСТАВНИХ ЖАЛБИ

1. Поводом поднетих уставних жалби Бојане Алексић, Владимира Андрића, Вука Антонијевића, Слободана Ашића, Душана Будишина, Драгољуба Војиновића, Душана Голубовића, Владимира Добросављевића, Драгише Ђоковића, Љубише Ђоковића, Милана Ерњаковића, Душана Илића, Михајла Јагодића, Марка Јакшића, Миодрага Јаћимовића, Владана Јовичића, Драгана Јочића, Томислава Китановића, Емилије Крстић, Арсена Курјачког, Драгана Лазића, Ненада Лемајића, Ђорђа Мамуле, Драгана Маршићанина, Славољуба Матића, Петра Мацаревића, Предрага Мијаиловића, Слађана Мијајловића, Радмила Милошевића, Дејана Михајлова, Радмира Наумова, Зорана М. Николића, Василија Павићевића, Срђана Петровића, Милутина Продановића, Милана Радуловића, Марине Стаменковић, Светлане Стојановић, Вукосава Томашевића, Жељка Томића, Бранимира Трајковића, Душана Тубића, Петра Цветковића, Ђорђа Чукваса и Драгана Шормаза наређује се, до коначне одлуке Савезног уставног суда, обустава извршења радњи и аката Административног одбора Народне скупштине Републи-

ке Србије, који су предузети на седници одржаној 29. јула 2002. године, којима је тај одбор утврдио постојање разлога за превремени престанак посланичких мандата подносиоцима уставних жалби.

2. Ово решење ступа на снагу 16. октобра 2002. године – даном достављања Народној скупштини Републике Србије.

3. Ово решење је општеобавезно и извршно.

Образложење

1. Савезном уставном суду су 19. августа 2002. године, преко пуномоћника, поднете уставне жалбе против аката Административног одбора Народне скупштине Републике Србије, који су предузети на седници тог одбора, одржаној 29. јула 2002. године, који се односе на превремени престанак мандата 45 народних посланика Демократске странке Србије.

2. Подносиоци уставних жалби сматрају да је акт Административног одбора Народне скупштине, од 29. јула 2002. године, којим се утврђује постојање разлога за престанак мандата 45 посланика ДСС због искључења те странке из Коалиције ДОС – др Војислав Коштуница, супротан: Закону о избору народних посланика (члан 88); Споразуму о заједничком предлагању изборне листе за избор народних посланика у Народну скупштину Републике Србије за изборе расписане за 23. децембар 2000. године, закључен 28. новембра 2000. године (у даљем тексту: Споразум) и Коалиционом споразуму о заједничком предлагању изборне листе за избор народних посланика у Народну скупштину Републике Србије за изборе расписане 23. децембра 2000. године и заједничком вршењу власти, закључен 28. новембра 2000. године (у даљем тексту: Коалици-

они споразум). Према њиховом мишљењу, погрешно тумачење Споразума и Коалиционог споразума, утицало је на то да се погрешно и неправилно примени и Закон о избору народних посланика. Сматрају да им је на тај начин повређено Уставом СРЈ загарантовано пасивно бирачко право. Та повреда онемогућује и представљање грађана, чиме је повређено и активно бирачко право.

3. Уставну жалбу Савезни уставни суд је доставио на одговор Административном одбору Народне скупштине Републике Србије. Одговор је достављен у одређеном року.

4. Подносиоци уставних жалби предложили су да Савезни уставни суд донесе одлуку о поништењу наведених аката Административног одбора Народне скупштине и да се до доношења мериторне одлуке донесе привремена мера о обустави њиховог извршења.

5. Савезни уставни суд, на основу члана 132. Устава СРЈ, члана 39. став 4. и члана 69. став 1. тачка 3. Закона о Савезном уставном суду („Службени лист СРЈ”, број 36/92), на седници одржаној 16. октобра 2002. године, оценио је да би извршењем оспорених радњи и акта могле наступити неотклоњиве штетне последице и то: онемогућавањем легално изабраним посланицима да обављају своју посланичку функцију променом састава Народне скупштине Републике

Србије у односу на онај који је проистекао из избора одржаних 23. децембра 2000. године, чиме би била нарушена слободно изражена воља грађана. Промена састава Народне скупштине, која би наступила као последица примене оспорених радњи и акта могла би да утиче на уставност и законитост аката које доноси Народна скупштина Републике Србије, у складу са својим уставним овлашћењима. Због тога, а у складу са одредбом члана 39. став 4. Закона о Савезном уставном суду, Суд је усвојио предлог подносиоца уставних жалби и одлучио као у диспозитиву овог решења које је, сагласно одредби члана 129. Устава СРЈ, општеобавезно и извршно.

Савезни уставни суд донео је ово решење у саставу: в.д. председника Савезног уставног суда судија др Момчило Грубач, и судије – Милорад Гогић, мр Миломир Јаковљевић, Веселин Лекић и Александар Симић.

Уж број 42/2002

У Београду, 16. октобра 2002. године

В.д. председника
Савезног уставног суда,
судија др **Момчило Грубач**, с.р.

АКТИ УСТАВНОГ СУДА РЕПУБЛИКЕ СРБИЈЕ

1808

Уставни суд Републике Србије у саставу: председник Слободан Вучетић и судије Верона Адам-Бокрош, др Срђан Ђорђевић, др Милутин Ђурчић, др Боса Ненадић, Љубомир Поповић, Мирјана Рашић, Бранка Ђурчија и мр Светозар Чиплић, на основу члана 125. Устава Републике Србије, на седници одржаној 24. октобра 2002. године, донео је

РЕШЕЊЕ

1. Покреће се поступак за оцену уставности члана 88. став 1. тач. 1. и 9. Закона о избору народних посланика („Службени гласник Републике Србије”, број 35/2000).

2. Решење о покретању поступка доставља се Народној скупштини Републике Србије на одговор.

3. Рок за давање одговора из тачке 2. овог решења је 30 дана, од дана пријема решења.

Образложење

Уставни суд Републике Србије, на седници одржаној 23. октобра 2002. године одлучио је, на основу члана 128. став 3. Устава Републике Србије, да покрене поступак за оцену уставности наведених одредаба Закона из тачке 1. изреке.

Одредбама става 1. члана 88. наведеног Закона предвиђено је да посланику престаје мандат пре истека времена на које је изабран, поред осталог, „ако му престане чланство у политичкој странци или коалицији на чијој је листи изабран за посланика” (тачка 1), као и „брисањем из регистра код надлежног органа политичке странке, односно друге политичке организације на чијој изборној листи је изабран” (тачка 9).

У ставу 2. овог члана Закона утврђено је да посланику мандат престаје даном наступања случаја из става 1. овог члана, а то у случајевима из тач. 1. и 9. значи даном престанка чланства у политичкој странци или коалицији на чијој изборној листи је изабран за посланика, односно даном брисања из регистра политичке странке или друге политичке организације на чијој изборној листи је изабран.

Дан престанка мандата, сагласно ставу 3. члана 88. Закона, констатује Народна скупштина Републике Србије на првој наредној седници, после пријема обавештења о разлозима за престанак мандата посланика. То значи да се једино актом Народне скупштине може констатовати престанак мандата народног посланика.

Према одредбама члана 2. Устава Републике Србије, сувереност у Републици Србији припада свим грађанима Републике Србије, а сувереност грађани остварују референдумом, народном иницијативом и преко својих изабраних представника.

Народне посланике, сагласно члану 74. став 2. Устава, грађани бирају на непосредним изборима, тајним гласањем.

Бирачко право грађани Републике Србије остварују у изборној јединици, а народни посланик, према члану 76. Устава, представља грађане изборне јединице у којој је изабран. Начело утврђено у члану 76. Устава је темељно начело, које одређује однос бирача и народних посланика и карактер њиховог мандата.

Из одредбе члана 76. Устава, по мишљењу Уставног суда, произлази да је уставотворац установио слободни или представнички мандат народних посланика, што значи да народни посланици добијају мандат од бирача, а то су сви грађани Републике Србије који располажу изборним правом, јер је Република Србија, према члану 4. став 1. Закона, једна изборна јединица.

Народни посланици се бирају на четири године, сагласно члану 85. став 1. Устава. Устав Републике Србије не установљава опозив народних посланика, као институт који може довести до престанка мандата народног посланика мимо његове воље. Међу-

тим, током трајања посланичког мандата могу се појавити околности које по природи ствари доводе или могу довести до престанка мандата народних посланика.

Устав Републике Србије није утврдио основе и разлоге за престанак мандата народних посланика, већ је одредбом члана 74. став 3. предвидео да се избор и престанак мандата народних посланика уређују законом. У том смислу Законом о избору народних посланика утврђени су разлози за престанак мандата народних посланика пре времена на које су изабрани.

Закон је, у ставу 1. члана 88, утврдио разлоге за престанак мандата народног посланика, међу којима су и разлози везани за престанак чланства у политичкој странци или коалицији на чијој изборној листи је изабран за посланика и брисање из регистра код надлежног органа политичке странке, односно друге политичке организације на чијој изборној листи је изабран (тач. 1. и 9).

Разматрајући одредбе члана 88. став 1. тач. 1. и 9. Закона и одредабе Устава у односу на које се врши оцена уставности, Уставни суд налази да се постављају следећа уставно-правна питања:

– да ли су спорне одредбе Закона сагласне са уставним положајем Народне скупштине, као органа Републике Србије коме припада уставотворна и законодавна власт и који је представничко тело свих бирача у Републици Србији;

– да ли народни посланици у Скупштини представљају грађане Србије или и политичке и друге организације и коалиције на чијим листама су изабрани, односно које су их бирачима предложили за избор;

– да ли је у сагласности са чланом 76. Устава Републике Србије везивање престанка мандата народних посланика са престанком чланства у политичкој странци или коалицији на чијој је изборној листи посланик изабран у Народну скупштину, односно да ли се тиме успоставља однос у коме посланици представљају странку, а не грађане и да ли Народна скупштина тиме губи својство репрезента грађана, а постаје репрезент политичких партија;

– да ли оспорене одредбе Закона, на основу којих посланику престаје мандат у Народној скупштини, сужавају и ограничавају Уставом утврђен положај народног посланика и његово право да одлучује и гласа по сопственом уверењу о питањима о којима се одлучује у Скупштини;

– да ли непостојање института опозива народних посланика у Уставу значи да су народни посланици Народне скупштине независни и самостални у обављању посланичке функције и да се опредељују и гласају без налога политичке партије или коалиције на чијој листи су изабрани и да ли је губитак мандата због поступања супротно тим налозима у сагласности са Уставом;

– да ли и под којим условима престанак чланства у политичкој странци, односно коалицији или другој политичкој организацији са чије листе је посланик изабран, може бити правно релевантан разлог и за престанак мандата;

– ако у коалицији, као савезу или другом облику повезивања, странка или друга политичка организација, не губи свој функционални, организациони, програмски и персонални индентитет, ни правни субјективитет, поставља се питање да ли је у сагласности са Уставом да, престанком чланства политичке странке у коалицији посланик те странке може бити лишен посланичког мандата.

На основу изложеног, као и члана 4. тачка 5, члана 47. тачка 1. и члана 64. став 1. Закона о поступку пред Уставним судом и правном дејству његових одлука („Службени гласник Републике Србије”, број 32/91), Суд је решио као у изреци.

IУ број 197/02

Председник
Уставног суда,
Слободан Вучетић, с.р.

АКТИ РЕПУБЛИЧКИХ ФОНДОВА

На основу члана 100. став 1. тачка 1. Закона о здравственом осигурању („Службени гласник РС”, бр. 18/92, 26/93, 53/93, 67/93, 48/94, 25/96, 46/98, 54/99, 29/01 и 18/02),

Управни одбор Републичког завода за здравствено осигурање – Београд на седници од 18. јуна 2002. године, доноси

ОДЛУКУ

О ИЗМЕНАМА И ДОПУНАМА СТАТУТА РЕПУБЛИЧКОГ ЗАВОДА ЗА ЗДРАВСТВЕНО ОСИГУРАЊЕ

Члан 1.

У Статуту Републичког завода за здравствено осигурање („Службени гласник РС”, бр. 33/99, 16/2000 и 34/2002), у члану 24. тачка 15. мења се и гласи:

„Именује чланове Комисије за жалбе; председника и чланове Централне стручне комисије за лекове; председнике и чланове стручних поткомисија за лекове; председника и чланове Комисије за фармакоэкономију.”

Члан 2.

Члан 31. мења се и гласи:

„Управни одбор образује Централну стручну комисију за лекове и 14 стручних поткомисија за лекове за области дефинисане анатомско хемијском класификацијом лекова регистрованих у СРЈ.

Централна стручна комисија за лекове има председника и четири члана, од којих је један представник Министарства здравља, један представник Републичког завода и три члана из редова истакнутих стручњака из области медицине и фармације.

Стручна поткомисија за лекове има председника и два члана.

Стручну поткомисију за лекове сачињавају истакнути стручњаци из одређене области медицине и фармације.

Мандат председнику и члановима Централне стручне комисије за лекове и председницима и члановима стручних поткомисија за лекове траје четири године.”

Члан 3.

После члана 31. додаје се нови члан 31а који гласи:

„Председник стручне поткомисије учествује у раду Централне стручне комисије за лекове, када се ради о питањима из области за која је стручна поткомисија образована, без права одлучивања.”

Члан 4.

Досадашњи члан 32. мења се и гласи:

„Централна стручна комисија за лекове:

1) у сарадњи са стручним поткомисијама за лекове и референтном здравственом установом из области фармације прати

спровођење и давање предлога за измену и допуну листе лекова, нарочито када су у питању савремена достигнућа из области медицине и фармације;

2) разматра поднете захтеве за измену и допуну листе лекова, уз обавезно разматрање оцене и мишљења одговарајуће стручне поткомисије за лекове и предлаже Управном одбору измене и допуне листе лекова;

3) доноси пословник о свом раду.”

Члан 5.

После члана 32. додају се нови чланови 32а и 32б који гласе:

„Члан 32а

Управни одбор образује Комисију за фармакоэкономију.

Комисија има председника и четири члана.

Комисију сачињавају по један представник Републичког завода, Министарства здравља и Министарства финансија и економије и два истакнута стручњака из области фармакоэкономије.

Мандат члановима Комисије траје четири године.

Члан 32б

Комисија за фармакоэкономију:

1) припрема економске моделе и критеријуме за стављање лекова на листу лекова, у складу са препорукама Светске здравствене организације;

2) даје мишљење и оцену економске оправданости стављања лекова на листу лекова у складу са финансијским могућностима Републичког завода;

3) учествује у раду Централне стручне комисије за лекове у поступку припреме предлога за допуну листе лекова.”

Члан 6.

Ова одлука, по добијању сагласности Владе Републике Србије, објавиће се у „Службеном гласнику Републике Србије” и ступа на снагу осмог дана од дана објављивања у „Службеном гласнику Републике Србије”.

01 број 110-10/02

У Београду, 18. јуна 2002. године

Управни одбор Републичког завода за здравствено осигурање

Заменик председника,
проф. др Душан Дуњић, с.р.

АКТИ СКУПШТИНА ОПШТИНА И ЊИХОВИХ ОРГАНА

КРАГУЈЕВАЦ

На основу члана 83. тачка 5. Закона о локалној самоуправи („Службени гласник РС”, број 9/2002) и чл. 82. и 83. Статута града Крагујевца, (Службени лист града Крагујевца”, број 3/2002),

Скупштина града Крагујевца на седници одржаној 20. септембра 2002. године, донела је

ОДЛУКУ

О ДОПУНАМА ОДЛУКЕ О ЛОКАЛНИМ КОМУНАЛНИМ ТАКСАМА НА ТЕРИТОРИЈИ ГРАДА КРАГУЈЕВЦА

Члан 1.

У Одлуци о локалним комуналним таксама на територији града Крагујевца („Службени лист града Крагујевца”, бр. 6/99, 17/2000 и 10/2001), у члану 4. после тачке 10. додаје се нова тачка која гласи:

„11. коришћење простора за паркирање друмских моторних и прикључних возила на уређеним и обележеним местима.”

Члан 2.

У делу Одлуке Таксена тарифа, после тарифног броја 10. додаје се нови тарифни број који гласи:

„Тарифни број 11.

За коришћење јавних саобраћајних површина за паркирање и заустављање друмских моторних и прикључних возила на подручју града Крагујевца, и то на местима која су за то одређена актом органа градске управе надлежног за послове саобраћаја, утврђује се такса за једно паркинг место, сразмерно времену коришћења, и то:

1. за паркирање путничких возила и њихових приколица, дневно, у „Плавој зони” 225,00 динара, изван „Плаве зоне” 150,00 динара, а наплаћује се за сваки започети сат, у износу:

– у „Плавој зони” – 15,00 динара,
– изван „Плаве зоне” – 10,00 динара;

2. за паркирање мотоцикала и њихових приколица, дневно 75,00 динара, а наплаћује се за сваки започети сат – 5,00 динара;

3. за паркирање теретних возила до 2 тоне носивости, дневно, у „Плавој зони” 450,00 динара, изван „Плаве зоне” 300,00 динара, а наплаћује се за сваки започети сат:

– у „Плавој зони” – 30,00 динара,
– изван „Плаве зоне” – 20,00 динара;

4. за паркирање теретних возила преко 2 тоне носивости изван „Плаве зоне”, дневно 450,00 динара, а наплаћује се за сваки започети сат – 30,00 динара;

5. за паркирање теретних возила са прикључним возилима и аутобусе изван „Плаве зоне”, дневно 900,00 динара, а наплаћује се за сваки започети сат – 60,00 динара;

6. за резервацију једног паркинг места за паркирање путничког возила дневно:

– у „Плавој зони” – 150,00 динара,
– изван „Плаве зоне” – 100,00 динара;

7. за резервацију паркинг места за паркирање теретних возила до 2 тоне носивости, дневно:

– у „Плавој зони” – 130,00 динара,
– изван „Плаве зоне” – 100,00 динара;

8. за резервацију паркинг места за паркирање теретних возила преко 2 тоне носивости изван „Плаве зоне”, дневно 130,00 динара;

9. за резервацију паркинг места за паркирање теретних возила са прикључним возилима и аутобусе, изван „Плаве зоне”, дневно – 200,00 динара;

10. за коришћење посебно обележеног места за паркирање возила одређених корисника, дневно:

- а) за путничка возила и возила до 2 тоне носивости – у „Плавој зони” – 100,00 динара, – изван „Плаве зоне” – 70,00 динара;
- б) за теретна возила преко 2 тоне носивости и аутобусе – у „Плавој зони” – 200,00 динара, – изван „Плаве зоне” – 130,00 динара;

11. за кретање и заустављање возила у „Плавој зони” мимо утврђеног режима саобраћаја (ради снабдевања и слично), дневно: – за путничко возило – 22,00 динара, – за теретно возило – 44,00 динара;

12. за коришћење полигона за обуку возача, сваки корисник плаћа дневно – 65,00 динара.

НАПОМЕНА:

1. Зоне по овом тарифном броју одређене су Одлуком о техничком регулисању саобраћаја на територији града Крагујевца.

2. Таксу из овог тарифног броја плаћа корисник простора за паркирање и заустављање.

3. Места на којима се за паркирање и заустављање друмских моторних и прикључних возила наплаћује такса одређује секретаријат надлежан за послове саобраћаја, на предлог ЈП Дирекција за урбанизам и изградњу „Крагујевац”.

4. Секретаријат надлежан за послове саобраћаја за коришћење паркинга простора за возила из тач. 6, 7, 8, 9, 10, 11. и 12. издаје налепнице са одговарајућим ознакама и временом важења.

5. Наплату таксе из тач. 1, 2, 3, 4. и 5. врши предузеће у складу са Одлуком о јавним паркиралиштима, које је обавезно да до 7. у месецу за претходни месец, обрачуна и уплати на одговарајући рачун буџета града Крагујевца.

6. Наплату таксе из тач. 6, 7, 8, 9, 10, 11. и 12. врши секретаријат надлежан за послове саобраћаја приликом издавања решења и претплатних налепница.

7. Уколико више корисника користе посебно обележен паркинг простор из тачке 12. плаћање таксе распоређује се на све кориснике подједнако.

8. За коришћење паркинга места у временском периоду дужем од 6 месеци, такса се умањује 20%.”

Члан 2.

Ова одлука ступа на снагу осмог дана по објављивању у „Службеном листу града Крагујевца”, а објавиће се у „Службеном гласнику РС”.

Број I-434-8/02-02

У Крагујевцу, 20. септембра 2002. године

Скупштина града Крагујевца

Председник,
др **Влатко Рајковић**, с. р.

АКТИ ПРЕДУЗЕЋА И ОСТАЛИХ ОРГАНИЗАЦИЈА

На основу члана 44. Закона о приватизацији („Службени гласник РС”, број 38/01), и одлуке Скупштине предузећа „Конзорцијум” донете на седници 21. октобра 2002. године,
Директор предузећа упућује

ЈАВНИ ПОЗИВ

ЗА УПИС АКЦИЈА

Емитент: Друштвено предузеће за производњу и промет кожане и металне галантерије „Конзорцијум” Земун, Творничка 20. Матични број: 7037686.

Укупан износ капитала: 6.773.000,00 динара.

Износ друштвеног капитала: 6.773.000,00 динара, на дан 31. децембра 2001. године.

Делатност: 19200 – производња и промет предмета од коже.

Број запослених: 23.

1. Номинална вредност једне акције која се емитије износи 1.000,00 динара, а емитије се укупно 6.773 акције са редним бр. од 0001 до 6773.

2. Купац, у складу са уговором о купопродаји друштвеног капитала, стиче 5.239 акција, са редним бр. од 0001 до 5239, што представља 5.239.000 динара, односно највише 70% друштвеног капитала предузећа.

Запослени могу стећи највише 30% укупног друштвеног капитала предузећа што представља највише 1.534.000 динара, односно највише 1.534 акције.

Акцијском фонду, у складу са Законом о приватизацији, преносе се акције које су преостале после уписа акција запослених и акција купца, ради продаје.

3. Право на стицање акција без накнаде имају држављани Србије који су запослени или су раније били запослени у предузећу (у даљем тексту: запослени).

Запослени имају право на стицање акција без накнаде чија је укупна номинална вредност 400 DEM, у динарској противвредности, за сваку пуну годину радног стажа у предузећу, по званичном курсу на дан објављивања јавног позива за упис акција.

Право на стицање акција може се остварити највише за 35 година радног стажа.

Ако је вредност капитала за стицање акција без накнаде мања од укупне номиналне вредности акција које запослени стичу без накнаде, запослени стичу право на мањи број акција, сразмерно односу тих вредности.

Приликом уписа акција, запослени, као уписници бесплатних акција прилажу доказ о:

- држављанству Републике Србије,
- радном стажу у предузећу.

4. Упис акција ће се спровести у просторијама ДП „Конзорцијум” Земун, Творничка 20, сваког радног дана и суботом од 7 до 14 часова.

Акције се уписују потписивањем изјаве о упису акција – уписнице.

Акције се могу уписати лично или преко заступника, уз прилагање овереног овлашћења.

Приликом уписа акција запослени могу, по свом избору, овластити лице које ће их заступати на Скупштини предузећа.

По потписивању уписнице запосленима ће се издати потврда о упису акција.

Рок за упис акција почиње да тече од 28. октобра 2002. године са почетком у 7 часова и завршава се 7. новембра 2002. године у 14 часова.

5. После спроведеног поступка приватизације уписници акција ће добити акције, односно оверене потврде о својини акција, које ће заменити уписнице.

Акције су обичне и гласе на име.

Власници акција имају следећа права:

- право на учешће у управљању,
- право на учешће у деоби добити (дивиденда),
- право на учешће у делу стечајне масе после исплате поверилаца.

6. Овај позив објављује се на огласној табли предузећа, у дневном листу „Борба” и у „Службеном гласнику Републике Србије”.

Све додатне информације могу се добити на телефон (011) 195-028 и 100-327.

Директор,
Драго Анђић, с.р.

На основу члана 44. Закона о приватизацији („Службени гласник РС”, број 38/01), и одлуке Скупштине предузећа „Рад” Чока, донете на седници 23. октобра 2002. године,
Директор предузећа упућује

ЈАВНИ ПОЗИВ

ЗА УПИС АКЦИЈА

Матични број: 08017590.

Емитент: „Рад” Чока, Сећанска 80.

Укупан износ капитала: 17.324.000,00.

Делатност: производња опеке, и крепа од глине.

Број запослених: 32.

1. Номинална вредност једне акције која се емитије износи 1.000,00 динара, а емитије се укупно 17.324 акције, са редним бр. од 0000001 до 0017324.

2. Купац, у складу са уговором о купопродаји друштвеног капитала, стиче 12.127 акција, са редним бр. од 0000001 до 0012127, што представља 12.127.000 динара, односно највише 70% друштвеног капитала предузећа.

Запослени могу стећи највише 30% укупног друштвеног капитала предузећа што представља највише 5.197.000 динара, односно 5.197 акција.

Акцијском фонду, у складу са Законом о приватизацији, преносе се акције које су преостале после уписа акција запослених и акција купца, ради продаје.

3. Право на стицање акција без накнаде имају држављани Србије који су запослени или су раније били запослени у предузећу (у даљем тексту: запослени).

Запослени имају право на стицање акција без накнаде чија је укупна номинална вредност 400 DEM, у динарској противвредности, за сваку пуну годину радног стажа у предузећу, по званичном курсу на дан објављивања јавног позива за упис акција. Право на стицање акција може се остварити највише за 35 година радног стажа.

Ако је вредност капитала за стицање акција без накнаде мања од укупне номиналне вредности акција које запослени стичу без накнаде, запослени стичу право на мањи број акција, сразмерно односу тих вредности.

Приликом уписа акција, запослени, као уписници бесплатних акција прилажу доказ о:

- држављанству Републике Србије,
- радном стажу у предузећу.

4. Упис акција ће се спровести у просторијама предузећа ГДП „Рад” у Чоки, сваког радног дана и суботом од 9 до 14 часова.

Акције се уписују потписивањем изјаве о упису акција – уписнице.

Акције се могу уписати лично или преко заступника, уз прилагање овереног овлашћења.

Приликом уписа акција запослени могу, по свом избору, овластити лице које ће их заступати на Скупштини предузећа.

По потписивању уписнице запосленима ће се поделити потврде о упису акција.

Рок за упис акција почиње да тече од 25. октобра 2002. године са почетком у 9 часова и завршава се истеком 15. дана од дана започињања рока, 12. новембра 2002. године у 14 часова.

5. После спроведеног поступка приватизације уписници акција ће добити акције, односно оверене потврде о својини акција, које ће заменити уписнице.

Акције су обичне и гласе на име.

Власници акција имају следећа права:

- право на учешће у управљању,
- право на учешће у деоби добити (дивиденда),
- право на учешће у делу стечајне масе после исплате поверилаца.

6. Овај позив објављује се на огласној табли предузећа, у једном дневном листу и у „Службеном гласнику Републике Србије”.

Све додатне информације могу се добити на телефон 0230/71-661.

Директор,
Кристина Вујић, с.р.

На основу члана 44. Закона о приватизацији („Службени гласник РС”, број 38/01), и одлуке Скупштине „Таково” ДП за инжењеринг промет и услуге, Београд Панчевачки пут 20, донете на седници 21. октобра 2002. године,

Директор предузећа упућује

ЈАВНИ ПОЗИВ

ЗА УПИС АКЦИЈА

Емитент: „Таково” ДП за инжењеринг, промет и услуге Београд, Панчевачки пут 20.

Матични број: 17205927.

Укупан износ друштвеног капитала: 7.565.000,00 динара на дан 31. децембра 2001. године.

Делатност: 050100 – изградња осталих објеката.

Број запослених: 15.

1. Номинална вредност једне акције која се емитује износи 500,00 динара, а емитује се укупно 15.130 акција са редним бр. од 1 до 15130.

2. Купац, у складу са уговором о купопродаји друштвеног капитала, стиче 10.591 акцију, са редним бр. од 4.540 до 15.130, што представља 5.295.500,00 динара, односно највише 70% друштвеног капитала предузећа.

Запослени могу стећи највише 30% укупног друштвеног капитала предузећа што представља највише 2.269.500,00 динара, односно највише 4.539 акција.

Акцијском фонду, у складу са Законом о приватизацији, преносе се акције које су преостале после уписа акција запослених и акција купца, ради продаје.

3. Право на стицање акција без накнаде имају држављани Србије који су запослени или су раније били запослени у предузећу (у даљем тексту: запослени).

Запослени имају право на стицање акција без накнаде чија је укупна номинална вредност 400 DEM, у динарској противвредности, за сваку пуну годину радног стажа у предузећу, по званичном курсу на дан објављивања јавног позива за упис акција.

Право на стицање акција може се остварити највише за 35 година радног стажа. Ако је вредност капитала за стицање акција без накнаде мања од укупне номиналне вредности акција које запослени стичу без накнаде, запослени стичу право на мањи број акција, сразмерно односу тих вредности.

Приликом уписа акција запослени, као уписници бесплатних акција прилажу доказе о:

- држављанству Републике Србије,
- радном стажу у предузећу,
- личну карту.

4. Упис акција ће се спровести у просторијама „Таково” ДП за инжењеринг промет и услуге, Београд, 29. новембра 119, сваког радног дана и суботом од 8 до 14 часова.

Акције се уписују потписивањем изјаве о упису акција – уписнице. Акције се могу уписати лично или преко заступника, уз прилагање овереног овлашћења.

Приликом уписа акција запослени могу, по свом избору, овластити лице које ће их заступати на Скупштини предузећа.

Рок за упис акција почиње да тече од 28. октобра 2002. године са почетком у 8 часова и завршава се 6. новембра 2002. године у 14 часова.

5. После спроведеног поступка приватизације уписници акција ће добити акције, односно оверене потврде о својини акција, које ће заменити уписнице.

Акције су обичне и гласе на име.

Власници акција имају следећа права:

- право на учешће у управљању,
- право на учешће у деоби добити (дивиденда),
- право на учешће у делу стечајне масе после исплате поверилаца.

6. Овај позив објављује се на огласној табли предузећа, у дневном листу „Политика” и у „Службеном гласнику Републике Србије”.

Све додатне информације могу се добити на телефон 011/761-072 и 011/764-485.

В.д. директора,
Никола Димитријевић, с.р.

На основу члана 44. Закона о приватизацији („Службени гласник РС”, број 38/01), и одлуке Скупштине предузећа ИГМ „Југобанат” АД Банатски Карловац, донете на седници одржаној 22. октобра 2002. године,

Директор предузећа упућује

ЈАВНИ ПОЗИВ

ЗА УПИС АКЦИЈА

Емитент: Индустрија грађевинског материјала „Југобанат” Банатски Карловац, Немањина бр. 137.

Матични број: 08031738.

Укупан износ капитала: 39.335.000,00 динара на дан 31. децембра 2001. године, а износ друштвеног капитала 39.225.000,00 динара на дан 31. децембра 2001. године.

Делатност: производња опеке, црепа и производа за грађевинарство од печене глине – 26400.

Број запослених: 100.

1. Номинална вредност једне акције која се емитује износи 500,00 динара, а емитује се укупно 78.450 акција, емисије II, серије А, са редним бр. од 00001 до 78.450.

2. Купац, у складу са уговором о купопродаји друштвеног капитала, стиче 54.915 акција, са редним бр. од 00001 до 54.915, што представља 27.457.500,00 динара на дан 31. децембра 2001. године, односно највише 70% друштвеног капитала предузећа.

Запослени могу стећи највише 30% укупног друштвеног капитала предузећа што представља највише 11.767.500,00 динара на дан 31. децембра 2001. године, односно 23.535 акција, са редним бр. од 54.916 до 78.450.

Акцијском фонду, у складу са Законом о приватизацији, преносе се акције које су преостале после уписа акција запослених и акција купца, ради продаје.

3. Право на стицање акција без накнаде имају држављани Србије који су запослени или су раније били запослени у предузећу (у даљем тексту: запослени).

Запослени имају право на стицање акција без накнаде чија је укупна номинална вредност 400 DEM, у динарској противвредности, за сваку пуну годину радног стажа у предузећу, по званичном курсу на дан објављивања јавног позива за упис акција.

Право на стицање акција може се остварити највише за 35 година радног стажа.

Ако је вредност капитала за стицање акција без накнаде мања од укупне номиналне вредности акција које запослени стичу без накнаде, запослени стичу право на мањи број акција, сразмерно односу тих вредности.

Приликом уписа акција, запослени, као уписници бесплатних акција прилажу доказ о:

- држављанству Републике Србије,
- радном стажу у предузећу,
- фотокопију личне карте.

4. Упис акција ће се спровести у просторијама предузећа у Банатском Карловцу, Улица Немањина бр. 137, сваког радног дана и суботом од 8 до 13 часова.

Акције се уписују потписивањем изјаве о упису акција – уписнице. Акције се могу уписати лично или преко заступника, уз прилагање овереног овлашћења.

Приликом уписа акција запослени могу, по свом избору, овластити лице које ће их заступати на Скупштини предузећа.

По потписивању уписнице запосленима ће се издати потврда о упису акција.

Рок за упис акција почиње да тече од 1. новембра 2002. године са почетком у 8 часова, а завршава се истеком 15. дана од дана започињања рока, односно 15. новембра 2002. године у 13 часова.

5. После спроведеног поступка приватизације уписници акција ће добити акције, односно оверене потврде о својини акција, које ће заменити уписнице.

Акције су обичне и гласе на име.

Власници акција имају следећа права:

- право на учешће у управљању,
- право на учешће у деоби добити (дивиденда),
- право на учешће у делу стечајне масе после исплате поверилаца.

6. Овај позив објављује се на огласној табли предузећа, у дневном листу „Политика” и у „Службеном гласнику Републике Србије”.

Све додатне информације могу се добити на телефон 013/652-203 и телефакс 013/651-213.

Директор,
Слободан Лазич, с.р.

Ако је вредност капитала за стицање акција без накнаде мања од укупне номиналне вредности акција које запослени стичу без накнаде, запослени стичу право на мањи број акција, сразмерно односу тих вредности.

Приликом уписа акција, запослени, као уписници бесплатних акција прилажу доказ о:

- држављанству Републике Србије,
- радном стажу у предузећу.

4. Упис акција ће се спровести у просторијама Друштвеног предузећа за производњу и монтажу металних производа „Металац” Димитровград, Трг ослобођења број 4, сваког радног дана и суботом од 7 до 14 часова.

Акције се уписују потписивањем изјаве о упису акција – уписнице. Акције се могу уписати лично или преко заступника, уз прилагање овереног овлашћења.

Приликом уписа акција запослени могу, по свом избору, овластити лице које ће их заступати на Скупштини предузећа.

По потписивању уписнице запосленима ће се издати потврда о упису акција.

Рок за упис акција почиње да тече од 25. октобра 2002. са почетком у 7 часова, и завршава се истеком 15 дана од дана започињања рока, у 14,00 часова.

5. После спроведеног поступка приватизације уписници акција ће добити акције, односно оверене потврде о својини акција, које ће заменити уписнице.

Акције су обичне и гласе на име.

Власници акција имају следећа права:

- право на учешће у управљању,
- право на учешће у деоби добити (дивиденда),
- право на учешће у делу стечајне масе после исплате поверилаца.

6. Овај позив објављује се на огласној табли предузећа, у дневном листу „Политика” и у „Службеном гласнику Републике Србије”.

Све додатне информације могу се добити на телефон 010/360-588 и тел/факс 010/362-577.

Директор,
(потпис нечитак)

На основу члана 44. Закона о приватизацији („Службени гласник РС”, број 38/01) и одлуке Скупштине Друштвеног предузећа за производњу и монтажу металних производа „Металац” Димитровград, донете на седници 21. октобра 2002. године,

Директор предузећа упућује

ЈАВНИ ПОЗИВ

ЗА УПИС АКЦИЈА

Емитент: Друштвено предузеће за производњу и монтажу металних производа „Металац” Димитровград, Трг ослобођења број 4. Матични број: 7133103.

Укупан износ капитала: 11.883.716,23 динара.

Износ друштвеног капитала: 11.778.271,29.

Делатност: 28110 – производња металних конструкција и делова конструкције.

Број запослених: 28.

1. Номинална вредност једне акције која се емитује износи 1.000 динара, а емитује се укупно 11.778 акција, са редним бр. 00001 до 11778.

2. Купац, у складу са уговором о купопродаји друштвеног капитала, стиче 8.245 акција, са редним бр. од 00001 до 08244, што представља 8.244.789,91 динар, односно највише 70% друштвеног капитала предузећа.

Запослени могу стећи највише 30% укупног друштвеног капитала предузећа, што представља највише 3.533.481,39 динара, односно највише 3.533 акције.

Акцијском фонду, у складу са Законом о приватизацији, преносе се акције које су преостале после уписа акција запослених и акција купца, ради продаје.

3. Право на стицање акција без накнаде имају држављани Србије који су запослени или су раније били запослени у предузећу (у даљем тексту: запослени).

Запослени имају право на стицање акција без накнаде чија је укупна номинална вредност 400 DEM, у динарској противвредности, за сваку пуну годину радног стажа у предузећу, по званичном курсу на дан објављивања јавног позива за упис акција.

Право на стицање акција може се остварити највише за 35 година радног стажа.

На основу члана 44. Закона о приватизацији („Службени гласник РС”, број 44/01) и одлуке Скупштине Друштвеног хотелског угоститељског и туристичког предузећа „Унион” Београд, од 23. октобра 2002. године о упису акција без накнаде,

Директор предузећа упућује

ЈАВНИ ПОЗИВ

ЗА УПИС АКЦИЈА

1. Емитент: Друштвено хотелско угоститељско и туристичко предузеће „Унион” Београд, ул. Косовска бр. 11.

2. Матични број: 6932975.

3. Делатност: хотелске и ресторанске услуге (55110, 55120, 5530, 55520 и 55400).

4. Укупан износ капитала: 80.414.000,00 динара на дан 31. децембра 2001. године, према решењу о верификацији процене вредности укупног капитала које је донела Агенција за приватизацију бр. 174/01 – пбо, од 25. септембра 2002. године.

5. Број запослених: 54.

6. Номинална вредност једне акције која се емитује 1.000,00, а емитује се укупно 80.414 акција са редним бр. од 1 до 80.414.

7. Приликом продаје 70% друштвеног капитала на аукцији, купац у складу са уговором о купопродаји друштвеног капитала стиче право на 56.289 акција са редним бројевима од 1 до 56.289 што износи 56.289.800,00 динара, односно 70% друштвеног капитала.

8. Запослени могу стећи највише 30% укупног друштвеног капитала предузећа без накнаде, што представља највише 24.124.200,00 динара, односно највише 24.124 акције, са редним бројевима од 56.290 до 80.414.

9. Право на стицање акција без накнаде имају држављани Републике Србије, који су сада запослени или су раније били запослени (бивши радници и пензионери) у Друштвеном хотелском угоститељском и туристичком предузећу „Унион” Београд, Косовска бр. 11.

10. Лица из тачке 9, имају право на стицање акција без накнаде чија је укупна номинална вредност 400 DEM у динарској

противвредности, за сваку пуну годину радног стажа у ХУТП „Унион” по званичном курсу на дан објављивања позива за упис акција.

11. Право на стицање акција може се остварити највише за 35 година радног стажа, оствареног у ХУТП „Унион”. Радни стаж се обрачунава закључно са датумом објављивања јавног позива у „Службеном гласнику РС”.

12. Ако је вредност друштвеног капитала за стицање акција без накнаде мања од укупне номиналне вредности акција које запослени стичу без накнаде, запослени стичу право на мањи број акција, сразмерно односу тих вредности.

13. Приликом уписа акција лица из тачке 9, као уписници бесплатних акција прилажу:

- уверење о држављанству Републике Србије;
- доказ о радном стажу у ХУТП „Унион” (фотокопија радне књижице или решење о пензионисању);
- фотокопију личне карте.

14. Упис акција ће се спровести у просторијама ХУТП „Унион” у Београду, Косовска бр. 11, у канцеларији шефа финансијске службе на првом спрату, сваког радног дана и суботом од 8 до 14 часова.

15. Акције се уписују потписивањем изјаве о упису акција.

Акције се могу уписати лично или преко заступника уз прилагање овереног овлашћења.

По потписивању уписница сваком уписнику издаје се потврда о упису акција.

16. Приликом уписа акција уписници акција могу, по свом избору одмах писмено овластити лице (физичко или правно) које ће их заступати на Скупштини предузећа.

17. Рок за упис акција почиње тећи даном објављивања јавног позива у „Службеном гласнику Републике Србије”, а завршава се истеком 15 дана од дана објављивања.

18. После спроведеног поступка приватизације, уписници акција ће добити акције, односно оверене потврде о својини акција које ће заменити уписнице.

19. Акције су обичне и гласе на име.

Власници акција имају следећа права:

- право на учешће у управљању;
- право на учешће у добити (дивиденда);
- право на учешће у делу стечајне масе после исплате повећаних облигација.

20. Овај позив објављује се:

- на огласној табли предузећа;
- у дневном листу „Политика”;
- у „Службеном гласнику Републике Србије”.

21. Све додатне информације могу се добити на телефон 011/32-48-022/144.

Директор,
Слободан Стојановић, с.р.

На основу члана 44. Закона о приватизацији („Службени гласник РС”, број 38/01) и одлуке Скупштине ДП ИМБ са п.о., Баточина, ул. Богића Младеновића 26, донете на седници 8. октобра 2002. године,

Директор предузећа упућује

ЈАВНИ ПОЗИВ

ЗА УПИС АКЦИЈА БЕЗ НАКНАДЕ

Емитент: Друштвено предузеће за производњу металног репродукционог материјала „Индустрија метала Баточина” са п.о. Баточина, са седиштем у Баточини, ул. Богића Младеновића б.б.

Матични број: 07609566.

Укупан износ капитала: 155.620.000 динара на дан 31. децембра 2001. године, по структури друштвени 100%.

Делатност: производња делова и прибора за моторна возила и њихове моторе – 34300.

Број запослених: 139.

Запослени могу стећи највише 30% укупног друштвеног капитала предузећа, што представља највише 46.686.000 динара, односно највише 15.562 акције, номиналне вредности једне акције 3.000 динара.

Право на стицање акција без накнаде имају држављани Републике Србије који су запослени или су раније били запослени у ДП ИМБ са п.о. Баточина (у даљем тексту: запослени).

Запослени имају право на стицање акција без накнаде чија је укупна номинална вредност 400 DEM у динарској противвредности по званичном курсу на дан објављивања јавног позива за упис акција, за сваку пуну годину радног стажа у предузећу, а највише за 35 година радног стажа у предузећу.

Право на стицање акција без накнаде немају запослени који су то право остварили на основу Закона о својинској трансформацији.

Ако је вредност капитала за стицање акција без накнаде мања од укупне номиналне вредности акција које запослени стичу без накнаде, запослени стичу право на мањи број акција, сразмерно односу тих вредности.

Приликом уписа акција, запослени, као уписници бесплатних акција прилажу доказ о:

- држављанству Републике Србије – уверење,
- радном стажу у ДП ИМБ са п.о. Баточина – потврда или фотокопија радне књижице,
- идентитет – фотокопија личне карте,
- изјава запосленог да није остварио право на стицање акција без накнаде по Закону о својинској трансформацији, својеручно потписана.

Упис акција ће се спровести у служби КОП-а ДП ИМБ са п.о. Баточина, сваког радног дана од 9.00 до 14.00 часова.

Акције се уписују потписивањем изјаве о упису акција – уписнице.

Акције се могу уписати лично или преко заступника, уз прилагање овереног овлашћења.

Приликом уписа акција, запослени могу по свом избору овластити лице које ће их заступати у Скупштини предузећа.

По потписивању уписнице, запосленима ће се издати потврда о упису акција.

Рок за упис акција почиње да тече од 16. октобра 2002. године у 8 часова, а завршава се истеком 15 дана од дана започињања рока, односно 30. октобра 2002. године у 14 часова.

После спроведеног поступка приватизације, уписници акција ће добити акције, односно оверене потврде о својини акција, које ће заменити уписнице.

Акције су обичне и гласе на име.

Власници акција имају право на учешће у управљању; дивиденду и учешће у делу стечајне масе после исплате поверилаца.

Овај позив објављује се на огласним таблама свих радних јединица предузећа, у дневном листу „Политика” и у „Службеном гласнику Републике Србије”.

Директор,
Драган Тодоровић, с.р.

На основу члана 44. Закона о приватизацији („Службени гласник РС”, број 38/01) и одлуке Скупштине предузећа ТП „Јасмин” д.о.о. Београд, донете на седници одржаној 9. октобра 2002. године,

Директор предузећа упућује

ЈАВНИ ПОЗИВ

ЗА УПИС АКЦИЈА

Емитент: Трговинско предузеће „Јасмин” д.о.о. Београд, Андрићев венац бр. 2/1.

Матични број: 7015836.

Укупан износ капитала: 57.078.862,00 динара.

Износ приватног капитала: 39.055.384,00 динара.

Износ друштвеног капитала (који се приватизује): 18.023.478,00 динара.

Делатност: 52330 – трговина на мало тоалетним препаратима.

Број запослених: 115.

1. Номинална вредност једне акције која се емитује износи 1.000,00 динара, а емитује се укупно 18.023 акције, серије ЕМ-1.

2. Купац, у складу са уговором о купопродаји друштвеног капитала, стиче 12.616 акција, што представља 18.023.478,00 динара, односно 70% друштвеног капитала.

Запослени могу стећи највише 30% укупног друштвеног капитала предузећа, што представља највише 5.407.043,00 динара, односно највише 5.407 акција.

Акцијском фонду, у складу са Законом о приватизацији, преносе се акције које су преостале после уписа акција запослених и акција купца, ради продаје.

3. Право на стицање акција без накнаде имају држављани Србије који су запослени или су раније били запослени у предузећу (у даљем тексту: запослени).

Запослени имају право на стицање акција без накнаде чија је укупна номинална вредност 400 DEM, у динарској противвредности, за сваку пуну годину радног стажа у предузећу, по званичном курсу на дан објављивања јавног позива.

Право на стицање акција може се остварити највише за 35 година радног стажа.

Ако је вредност капитала за стицање акција без накнаде мања од укупне номиналне вредности акција које запослени стичу без накнаде, запослени стичу право на мањи број акција, сразмерно односу тих вредности.

Приликом уписа акција, запослени, као уписници бесплатних акција прилажу доказ о:

- држављанству Републике Србије,
- радном стажу у предузећу,
- фотокопија личне карте (прва и друга страна),
- фотокопија решења о стицању права на пензију (за пензионере).

4. Упис акција ће се спровести у просторијама предузећа „Јасмин“, Београд, Андрићев венац бр. 2/1, сваког радног дана у времену од 11,00 до 15,00 часова.

Акције се уписују потписивањем изјаве о упису акција – уписнице.

Акције се могу уписати лично или преко заступника, уз прилагање овереног овлашћења.

Приликом уписа акција запослени могу, по свом избору, овластити лице које ће их заступати на Скупштини предузећа.

По потписивању уписнице запосленима ће се издати потврда о упису акција.

Рок за упис акција почиње да тече наредног радног дана од дана објављивања овог позива у дневном листу „Политика“, са почетком у 11,00 часова, и завршава се истеком 20 дана од дана започињања рока, у 14,00 часова.

5. После спроведеног поступка приватизације уписници акција ће добити акције, односно оверене потврде о својини акција, које ће заменити уписнице.

Акције су обичне и гласе на име.

Власници акција имају следећа права:

- право на учешће у управљању,
- право на учешће у деоби добити (дивиденда),
- право на учешће у делу стечајне масе после исплате поверилаца.

6. Овај позив објављује се на огласној табли предузећа, у дневном листу „Политика“ (издање за целу земљу) и у „Службеном гласнику Републике Србије“.

Све додатне информације могу се добити на телефон број 3230-377 и тел/факс 3243-263.

Директор,
Петро Бобот, с.р.

На основу члана 44. Закона о приватизацији („Службени гласник РС“, број 38/01) и одлуке Скупштине предузећа ДП „Ракета-Ауторемонт“ Ужице, донете на седници 2. октобра 2002. године,

Директор предузећа упућује

ЈАВНИ ПОЗИВ ЗА УПИС АКЦИЈА

Емитент: ДП „Ракета-Ауторемонт“, ул. Милоша Обреновића бр. 31, Ужице.

Матични број: 7362366.

Укупан износ капитала: 29.884.000,00 динара.

Износ друштвеног капитала: 29.884.000,00.

Делатност: 50200.

Број запослених: 111.

1. Номинална вредност једне акције која се емитије износи 1.000 динара, а емитије се укупно 29884 акција, серије I, са редним бр. 00001 до 29884.

2. Купац, у складу са уговором о купопродаји друштвеног капитала, стиче 20.919 акција, са редним бр. од 00001 до 20919, што представља 20.919.000,00 динара, односно 70% друштвеног капитала предузећа.

Запослени могу стећи највише 30% укупног друштвеног капитала предузећа, што представља 8.965.000,00 динара друштвеног

капитала, односно највише 8.965 акција, са редним бр. од 20920 до 29884 акције.

Акцијском фонду, у складу са Законом о приватизацији, преносе се акције које су преостале после уписа акција запослених и акција купца, ради продаје.

3. Право на стицање акција без накнаде имају држављани Србије који су запослени или су раније били запослени у предузећу (у даљем тексту: запослени).

Запослени имају право на стицање акција без накнаде чија је укупна номинална вредност 400 DEM, у динарској противвредности, за сваку пуну годину радног стажа у предузећу, по званичном курсу на дан објављивања јавног позива за упис акција.

Право на стицање акција може се остварити највише за 35 година радног стажа.

Ако је вредност капитала за стицање акција без накнаде мања од укупне номиналне вредности акција које запослени стичу без накнаде, запослени стичу право на мањи број акција, сразмерно односу тих вредности.

Приликом уписа акција, запослени, као уписници бесплатних акција прилажу доказ о:

- држављанству Републике Србије,
- радном стажу у предузећу.

4. Упис акција ће се спровести у просторијама ДП „Ракета-Ауторемонт“ Ужице, сваког радног дана од 7,00 до 14,00 часова.

Акције се уписују потписивањем изјаве о упису акција – уписнице.

Акције се могу уписати лично или преко заступника, уз прилагање овереног овлашћења.

Приликом уписа акција запослени могу, по свом избору, овластити лице које ће их заступати на Скупштини предузећа.

По потписивању уписнице запосленима ће се издати потврда о упису акција.

Рок за упис акција почиње да тече наредног дана од дана објављивања у „Службеном гласнику РС“, од 7,00 часова, и завршава се истеком 15 дана од дана започињања рока, у 14,00 часова.

5. После спроведеног поступка приватизације уписници акција ће добити акције, односно оверене потврде о својини акција, које ће заменити уписнице.

Акције су обичне и гласе на име.

Власници акција имају следећа права:

- право на учешће у управљању,
- право на учешће у деоби добити (дивиденда),
- право на учешће у делу стечајне масе после исплате поверилаца.

6. Овај позив објављује се на огласној табли предузећа, у дневном листу „Вечерње новости“ и у „Службеном гласнику Републике Србије“.

Све додатне информације могу се добити на телефон 031/561-501 или 031/562-166, локал бр. 188.

Директор,
Чедомир Годоровић, с.р.

ДП „Пионир-Ретекс“ из Ариља објављује

ИСПРАВКУ

ЈАВНОГ ПОЗИВА ЗА УПИС АКЦИЈА

У Јавном позиву за упис акција објављеном у „Службеном гласнику РС“, број 65/2002 врше се следеће исправке:

– у делу текста „Укупан износ капитала“, уместо објављеног броја треба да стоји број: „975.000 динара“;

– „Друштвени капитал“ уместо објављеног броја треба да стоји број: „975.000 динара“;

– у тачки 1. у делу „емитује се укупно“, треба да стоји број: „975 акција“, а на крају реченице са редним бројем, уместо објављеног броја треба да стоји „001 до 975“;

– у тачки 2. у делу „стиче“, уместо објављеног броја треба да стоји број: „682“, а у делу реченице са редним бројем, уместо објављеног броја треба да стоји „001 до 682“, а у делу „што представља“ уместо објављеног броја треба да стоји број: „682.500 динара“;

– у ставу „Запослени могу стећи...“ уместо објављеног броја треба да стоји: „највише 292 акције, односно укупно 292.500 динара“;

– у тачки 6. уместо објављеног дела текста треба да стоји „у дневном листу „Борба“.

У осталим деловима текст Јавног позива остаје исти.

– Из ДП „Пионир-Ретекс“, Ариље

АД „Инсталације” Нови Сад, Темерински пут број 6, објављује

ИСПРАВКУ

ЈАВНОГ ПОЗИВА

У тексту Јавног позива за упис акција без накнаде, објављеном у „Службеном гласнику РС”, број 56 од 13. септембра 2002. го-

дине, стоји да 30% друштвеног капитала представља највише 1.937.000,00 динара, односно 1.937 акција, а треба:

- уместо 1.937.000,00 динара да стоји 1.863.000,00 динара, и
- уместо 1.937 акција да стоји 1.863 акције.

Све остало из Јавног позива остаје непромењено.

– Из АД „Инсталације”, Нови Сад

САДРЖАЈ

| Страна | Страна | |
|---|---|----------|
| 1734. Одлука о расписивању допунских избора за одборника Скупштине града Београда ----- | Паланка (варош); Прокупље град; Предејане (варош); Лесковац; Велика Копашница; Слатина; Нова Варош; Вранеша; Крушевац; Блаце; Димитровград; Врање; Ражањ; Сјеница; Лебане; Жељуша; Ивањица и Бабушница ----- | 17 до 22 |
| 1735. Одлука о расписивању допунских избора за одборника Скупштине општине Нова Црња ----- | 1791. до 1801. Решења о потврди катастарских оператара за катастарске општине: Љубичевац; Семетеш; Радошиће; Карадак; Тивоце; Паваштица; Пардусе; Невада; Жалица; Мрче и Бачка Топола – град ----- | 23 до 25 |
| 1736. Одлука о расписивању допунских избора за одборника Скупштине општине Нови Београд ----- | 1802. Подаци о просечним месечним зарадама по запосленом исплаћеним у септембру 2002. године ----- | 25 |
| 1737. Одлука о расписивању допунских избора за одборника Скупштине општине Бела Паланка ----- | 1803. Подаци о просечним месечним зарадама по запосленом без пореза и доприноса исплаћеним у септембру 2002. године ----- | 26 |
| 1738. Одлука о расписивању допунских избора за одборника Скупштине општине Пожаревац ----- | 1804. Подаци о просечној заради по запосленом у периоду јул – септембар 2002. године ----- | 26 |
| 1739. Одлука о расписивању допунских избора за одборника Скупштине општине Панчево ----- | 1805. Подаци о просечним месечним зарадама у општинама и градовима исплаћеним у септембру 2002. године ----- | 26 |
| 1740. Одлука о расписивању допунских избора за одборника Скупштине општине Жабари ----- | 1806. Подаци о просечним зарадама исплаћеним у трећем кварталу 2002. године, по општинама, односно градовима у Републици Србији ----- | 27 |
| 1741. Одлука о расписивању допунских избора за одборника Скупштине општине Смедеревска Паланка ----- | | |
| 1742. Одлука о расписивању допунских избора за одборника Скупштине општине Раковица ----- | Акти Савезног уставног суда | |
| 1743. Одлука о расписивању допунских избора за одборника Скупштине општине Смедерево ----- | 1807. Решење о обустави извршења радњи и акта који су предузети на седници Административног одбора Народне Скупштине Републике Србије, одржаној 29. јула 2002. године ради превременог престанка мандата 45 народних посланика – подносилаца уставних жалби ----- | 28 |
| 1744. Одлука о расписивању допунских избора за одборника Скупштине општине Пирот ----- | | |
| 1745. Одлука о расписивању допунских избора за одборника Скупштине општине Земун ----- | Акти Уставног суда Републике Србије | |
| 1746. Одлука о расписивању допунских избора за одборника Скупштине општине Горњи Милановац ----- | 1808. Решење Уставног суда IY број 197/02 ----- | 29 |
| 1747. Уредба о изменама Уредбе о ценама сирове нафте и деривата нафте ----- | | |
| 1748. Уредба о коефицијентима за обрачун и исплату плата постављених лица и запослених у Управи за извршење заводских санкција ----- | Акти републичких фондова | |
| 1749. Уредба о примени технологије глобалног позиционог система у оквиру премера непокретности ----- | Одлука о изменама и допунама Статута Републичког завода за здравствено осигурање ----- | 30 |
| 1750. Уредба о изменама Уредбе о коефицијентима за обрачун и исплату плата запослених у јавним службама ----- | | |
| 1751. Уредба о коефицијентима за обрачун и исплату плата именованих и постављених лица и запослених у државним органима ----- | Акти скупштина општина и њихових органа | |
| 1752. Одлука о образовању Комисије за координацију процеса приступања Европској унији ----- | КРАГУЈЕВАЦ | |
| 1753. Одлука о изменама и допунама Одлуке о образовању Међуресорске радне групе за израду препорука за поједностављивање услова и поступака оснивања и развоја малих и средњих предузећа и приватног предузетништва ----- | Одлука о допунама Одлуке о локалним комуналним таксама на територији града Крагујевца ----- | 30 |
| 1754. Одлука о давању сагласности на Одлуку о успостављању сарадње града Крагујевца и града Спрингфилда, Охајо, САД ----- | | |
| 1755. Одлука о давању сагласности на Одлуку о успостављању сарадње града Крагујевца и града Биелско-Билале, Пољска ----- | Акти предузећа и осталих организација | |
| 1756. Усклађени динарски износи акциза ----- | Јавни позив за упис акција, ДП „Конзорцијум”, Земун ----- | 31 |
| 1757. Усклађени износ таксе за изравнање пореског оптерећења ----- | Јавни позив за упис акција, „Рад”, Чока ----- | 31 |
| 1758. до 1763. Решења о постављењима, разрешењима и именованима која је донела Влада Републике Србије ----- | Јавни позив за упис акција, „Таково” ДП, Београд ----- | 32 |
| 1764. Решење о престанку дужности судије Градског судије за прекршаје града Београда ----- | Јавни позив за упис акција, ИГМ „Југобанат”, Банатски Карловац ----- | 32 |
| 1765. Решење о брисању уписа у Регистар сталних вештака ----- | Јавни позив за упис акција, ДП „Металац”, Димитровград ----- | 33 |
| 1766. до 1790. Решења о потврди катастарских оператара за делове катастарских општина: Бериље; Пирот (ван вароши); Севојно; Прибој; Бања; Вареве; Пирот (град); Бела | Јавни позив за упис акција, Друштвено хотелско угоститељско и туристичко предузеће „Унион”, Београд ----- | 33 |
| | Јавни позив за упис акција без накнаде, ДП „Индурија метала Баточина”, Баточина ----- | 34 |
| | Јавни позив за упис акција, ТП „Јасмин”, Београд ----- | 34 |
| | Јавни позив за упис акција, ДП „Ракета-Ауторемонт”, Ужице ----- | 35 |
| | | |
| | Исправка Јавног позива за упис акција, ДП „Пионир-Ретекс”, Ариље ----- | 35 |
| | Исправка Јавног позива, АД „Инсталације”, Нови Сад ----- | 36 |

Издавач: ЈАВНО ПРЕДУЗЕЋЕ

„СЛУЖБЕНИ ГЛАСНИК”, Београд, Краља Милутина 27

Директор и главни и одговорни уредник Милић Мишковић

Уредник Жељко Ђорац; технички уредник Саниша Орсић; компјутерска обрада текста – Фото-слог „Службеног гласника”
Телефони: (Редакција 334-64-53 и 323-14-88); (Одељење претплате 323-30-37); (Одељење продаје и огласа 334-64-55 и 323-32-61, факс 323-05-80)
ЖИРО РАЧУН: 40802-603-2-4024118

Штампа: Политика Newspapers and Magazines д.о.о., Београд, Македонска 29